



ВОЈНА ПОШТА

БРОЈ 4795

Број 2779- 3

25.05.2023. године

БЕОГРАД

На основу члана 27. став 1. Закона о јавним набавкама (СГ РС 91/19), Правилника о поступку јавних набавки у МО и ВС (СВЛ број 4/22), члана 113. Правилника о материјалном пословању у МО и ВС (СВЛ број 29/14, 9/17, 34/18, 19/20 и 35/21), тачке 3. став 1 под љ) Одлуке о овлашћењима за набавку покретних ствари, радова и услуга и располагање потребним стварима у МО и ВС (СВЛ број 20/19 и 35/20), Одлуке о доношењу прве верзије Плана јавних набавки за 2023. годину (акт УНП СМР МО број 11-48 од 06.02.2023. године), Одлуке о доношењу прве верзије Плана јавних набавки за 2023. годину на које се закон не примењује (акт УНП СМР МО број 190-1 од 06.02.2023. године), ВП 4795 Београд, објављује:

ПОЗИВ ЗА ПОДНОШЕЊЕ ПОНУДА
у поступку јавне набавке бр. 9/2023,
Спортска роба и опрема

1. Назив, адреса, врста наручиоца и интернет страница наручиоца:

ВП 4795 Београд, Јована Мариновића 1, 11000 Београд, позива понуђаче да поднесу писане понуде у складу са условима утврђеним овим позивом.

Орган државне управе.

Интернет адреса: www.nabavke.mod.gov.rs

2. Врста поступка јавне набавке:

Набавка на коју се закон не примењује, по основу члана 27. став 1 тачка 1 Закона о јавним набавкама (СГ РС 91/2019).

3. Опис предмета набавке, назив и ознака из општег речника набавке:

Предмет набавке је набавка добара – Спортска роба и опрема.

Редни број јавне набавке из Плана набавки које се спроводе мимо закона за 2023. годину је 1.0570.

ЦПВ број је 37400000 – Спортска роба и опрема.

4. Критеријум, елементи критеријума за доделу уговора:

Одлуку о додели наруџбенице са битним елементима уговора донеће се применом критеријума **“најнижа понуђена цена“**.

У случају да после спроведеног рангирања понуда две прихватљиве и одговарајуће понуде имају једнаку цену, наручилац ће применити помоћни критеријум – краћи рок испоруке, а уколико понуде имају једнаку цену и исти рок испоруке биће изабрана понуда са дужим роком плаћања. Уколико и након трећег критеријума понуде буду рангиране као једнаке, биће примењен критеријум позитивног искуства наручиоца са понуђачем, а уколико и тај критеријум није довољан за доношење одлуке, приступиће се жребању.

5. Начин подношења понуде и рок:

Пожељно је да сва документа поднета у понуди буду повезана траком у целину и запечаћена (осим средстава финансијског обезбеђења за озбиљност понуде), тако да се не могу накнадно убацивати, одстрањивати или замењивати појединачни листови, односно прилози, а да се видно не оштете листови или печат.

Понуђач понуду подноси лично или путем поште у затвореној коверти или кутији, затворену на начин да се приликом отварању понуде може са сигурношћу утврдити да се први пут отвара.

На полеђини коверте или на кутији мора да се наведе тачан назив и адреса понуђача, број телефона и име и презиме особе за контакт.

У случају да понуду подноси група понуђача, на коверти или кутији је потребно навести да се ради о групи понуђача и навести називе и адресе свих учесника у заједничкој понуди.

Понуде доставити на адресу: **ВП 4795 Београд, Јована Мариновића 1, 11000 Београд, касарна „Дедиње“**. Понуде достављати радним данима од **07.00 до 15.00 часова**.

На коверти мора бити наведено:

“ПОНУДА ЗА НАБАВКУ БРОЈ 9/2023 – СПОРТСКА РОБА И ОПРЕМА – НЕ ОТВАРАТИ”

Понуда се сматра благовременом уколико је примљена од стране наручиоца до **29.05.2023. године у 11.00 часова**.

Наручилац ће, по пријему одређене понуде, на коверти, односно кутији у којој се понуда налази, обележити време пријема и евидентирати број и датум понуде према редоследу приспећа. Уколико је понуда достављена непосредно наручилац ће понуђачу предати потврду пријема понуде. У потврди о пријему наручилац ће навести датум и сат пријема понуде.

Понуде коју наручилац није примио у року одређеном за подношење понуда, односно које су примљене по истеку дана и сата до којег се понуде могу подносити, сматраће неблаговременим.

6. Место, време и начин отварања понуда:

Јавно отварање понуда ће се обавити **29.05.2023. године са почетком у 11.15 часова**, по редоследу пријема понуда, на адреси: **ВП 4795 Београд, касарна „Дедиње“, објект 54, просторија број 50**.

7. Услови под којима представници понуђача могу учествовати у поступку отварања понуда:

Отварању понуда може присуствовати свако заинтересовано лице, а активно могу учествовати само овлашћени представници понуђача. Представници понуђача који имају намеру да учествују у отварању понуда, дужни су да пре почетка отварања понуда комисији за јавну набавку поднесу пуномоћје за учешће у поступку отварања понуда, које гласи на особу која присуствује отварању понуда, у противном наступају као јавност и не могу предузимати активне радње у поступку отварања понуда.

Писано овлашћење мора имати заводни печат или меморандум са бројем и датумом издавања, печат и потпис овлашћеног лица.

8. Рок за доношење одлуке о додели уговора:

Одлука о додели наруџбенице биће донета у року од **3 (три) дана** од дана отварања понуда.

9. Лице за контакт:

мј Младен Томић

- телефакс: **011/3005-205 и 011/2064-403**.

10. Услови за учешће у поступку јавне набавке:

- а) Испуњеност обавезних услова доказује се достављањем потписане и оверене изјаве којом понуђач под пуном материјалном и кривичном одговорношћу потврђује да испуњава предвиђене и тражене услове (Прилог број 3 Позива).
- б) Понуђач који учествује у поступку предметне јавне набавке мора испуњавати услове за извршење набавке по следећем:
 - да је регистрован код надлежног органа за промет наведених добара;

11. Остало:

- а) Понуђач може да поднесе само једну понуду са доказима о испуњености услова из Позива за достављање понуде. У року за подношење понуде понуђач може да измени, допуни или опозове своју понуду, на начин који је одређен за подношење понуде.
- б) Захтеви од значаја за прихватљивост понуде:
 - Понуда се сматра одговарајућом ако је понуђач поднесе благовремено на Обрасцу понуде (Прилог 3 Позива), потпише и овери печатом и ако испуњава све техничке спецификације.
 - Понуђена добра морају у свим аспектима одговорати захтевима наручиоца и задатој техничкој спецификацији (Прилог 2 Позива).
 - Рок испоруке не може бити дужи од 7 (седам) дана од дана пријема наруџбенице.
 - Рок плаћања не може бити краћи од 30 (тридесет) дана од дана завођења рачуна у деловодство ове Војне поште. Уколико је рок плаћања краћи од траженог, понуда ће бити одбијена као **неприхватљива**.
 - Рок важења понуде не може бити краћи од 30 (тридесет) дана од дана отварања понуда.
 - Понуђачу није дозвољено да захтева аванс.
 - Набавка добара се сматра извршеном даном потписивања записника о квалитативном пријему добара од стране представника наручиоца и овлашћеног представника добављача.

12. Понуда ће бити одбијена ако је неблаговремена, неодговарајућа или неприхватљива.

Прилози:

- Прилог 1 – Подаци о понуђачу.
- Прилог 2 - Техничка спецификација предмета набавке.
- Прилог 3 - Образац понуде понуђача.
- Прилог 4 - Образац изјаве понуђача о испуњености услова за учешће у набавци.

МТ/

ЗА ВП 4795 БЕОГРАД
потпуковник
Ненад Митровић

ПОДАЦИ О ПОНУЂАЧУ

НАЗИВ ПОНУЂАЧА:	
АДРЕСА ПОНУЂАЧА: Место и општина	
МАТИЧНИ БРОЈ ПОНУЂАЧА:	
ПОРЕСКИ ИДЕНТИФИКАЦИОНИ БРОЈ (ПИБ) ПОНУЂАЧА:	
ИМЕ ОСОБЕ ЗА КОНТАКТ:	
ЕЛЕКТРОНСКА АДРЕСА:	
ТЕЛЕФОН:	
ТЕЛЕФАКС:	
БРОЈ РАЧУНА И НАЗИВ БАНКЕ:	

Место и датум:

Понуђач (назив)

М.П.

(читак отисак печата)

(Име, презиме и потпис одговорне особе)**НАПОМЕНА:** Одговорна особа понуђача потврђује и лично јемчи за тачност наведених података.

ТЕХНИЧКЕ СПЕЦИФИКАЦИЈЕ
у поступку набавке број 9/2023
Спортска роба и опрема

1. Подаци о предмету набавке:

Р.бр.	НАЗИВ ДОБРА	Јединица мере	Количина
1.	Врећа за бокс (бокс џак)	КОМ	3
2.	Једноручни тегови бучице од 1кг	КОМ	10
3.	Једноручни тегови бучице од 2кг	КОМ	10
4.	Антигравитационе чизме	пар	2
5.	Рипстол (шведске мердевине)	КОМ	1
6.	Конопци за надвлачење (кросфит) 12м	КОМ	2
7.	Баланс полулопта	КОМ	2
8.	Координационе лестве (мердевине)	КОМ	4
9.	Бугарска врећа 8кг	КОМ	3
10.	Бугарска врећа 12кг	КОМ	3
11.	Бугарска врећа 16кг	КОМ	3
12.	Шипка за тегове.	КОМ	3
13.	Тегови плоче 10кг	КОМ	4
14.	Тегови плоче 15кг	КОМ	4
15.	Тегови плоче 20 кг	КОМ	4
16.	Лопта за баскет 3x3	КОМ	3
17.	Сет 10 чуњева и 5 шипкица	КОМ	2
18.	Сет препона	КОМ	3
19.	Руско звоно (Гирја) 8 кг	КОМ	2
20.	Руско звоно (Гирја) 12кг	КОМ	2
21.	Руско звоно (Гирја) 16кг	КОМ	1
22.	Руско звоно (Гирја) 20кг	КОМ	1
23.	Гумене траке комплет	КОМ	8
24.	ТРХ траке	КОМ	6
25.	Аеробик струњаче	КОМ	5
26.	Конопац за пењање	КОМ	2
27.	Чекић за кросфит 6 кг	КОМ	1
28.	Чекић за кросфит 10 кг	КОМ	1
29.	Чекић за кросфит 15 кг	КОМ	1
30.	Чекић за кросфит 20 кг	КОМ	1
31.	Медицинка 3 кг	КОМ	2

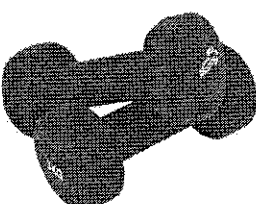

32.	Медицинка 4 кг	КОМ	2
33.	Медицинка 5 кг	КОМ	2
34.	Склекери	КОМ	4
35.	Прслук са оптерећењем	КОМ	4
36.	Лопта за кошарку	КОМ	5
37.	Лопта за фудбал	КОМ	5
38.	Зглобни обруч	КОМ	4
39.	Карабињер	КОМ	6

Слике производа приказане у техничким спецификацијама наручиоца представљају начелан изглед производа, односно понуђена добра не морају бити у потпуности идентична производима на слици већ приближног изгледа.

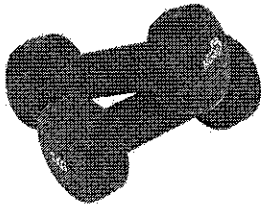
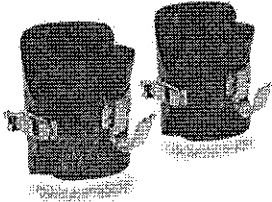
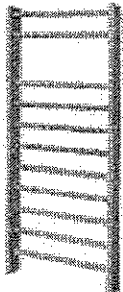

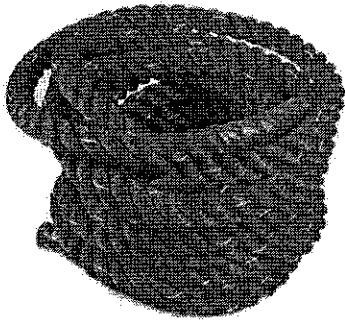
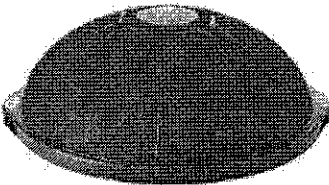
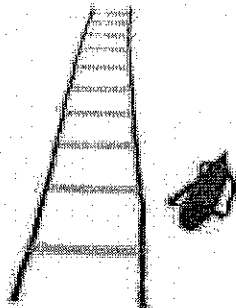
Рб	Карактеристика-параметар	Опис-вредност	Цена (у динарима без ПДВ)	Напомена
1.	Врста средства	Боксерске вреће (пакови за бокс)		
	Материјал	Пластифицирано церадни материјал шивен јаким концем. Цак је пуњен текстилним и кожним ресловима. Јака гуртна и заварене аликце		
	Паковање	фабричко		
	Боја	Плава или црна боја		
	Величина	170x40 цм		
				
2.	Врста средства	Једноручни тегови бучице		
	Материјал	Легура челика, антибактеријски ПВЦ слој		
	Паковање	фабричко		
	Боја	плава		
	Величина:	1 кг		
				

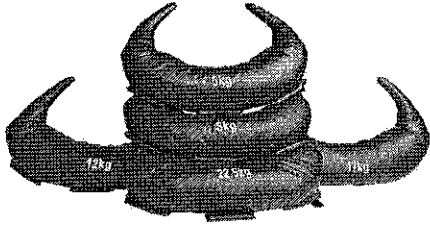
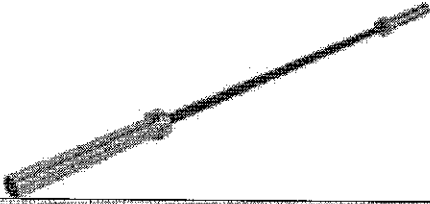
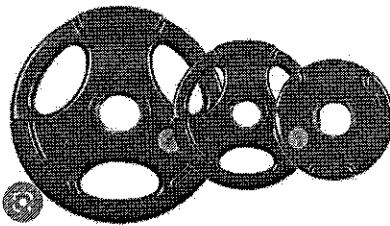
3.	Врста средства	Јелноручни тегови бучице		
	Материјал	Легура челика, антибактеријски ПВЦ слој		
	Паковање	фабричко		
	Боја	плава		
	Величина	2 кг		
				
4.	Врста средства	Антиравитационе чизме		
	Материјал	Метална конструкција, обложена сунђером са унутрашње стране. Заварена метална кука са предње стране		
	Паковање	фабричко		
	Величина	стандардна		
				
5.	Врста средства	Рипстол (шведске мердевине)		
	Материјал	Странице израђене од чамовине, а овалне летвице израђене од тврдог дрвета (букве).		
	Паковање	фабричко		
	Величина			
				
6.	Врста средства	Конопци за надвлачење		
	Материјал	полиестер		
	Паковање	фабричко		
	Боја	црна		
		Величина	Дужина: 12м. Тежина: 7,6 кг. Дебљина 3,81 цм.	

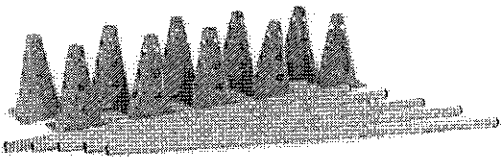
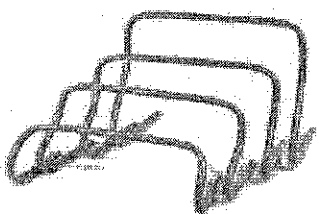
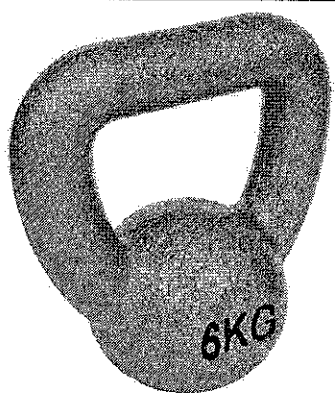

				
	Врста средства	Баланс полулопта		
	Материјал	Предња страна обложена специјалним слојем неклизајуће подлоге		Носивост 200 кг
	Паковање	фабричко		
	Боја	плава или црна		
	Величина	пречник 61 цм. висина 22 цм.		
7.				
	Врста средства	Координационе мердевине		
	Материјал	шивене гуртне са гуменим пречкицама		
	Паковање	Фабричко, са врећицом		
	Боја	жуто- црна		
	Величина	4 метра		
8.				
	Врста средства	Бугарске вреће		
9.	Материјал	дуготрајна и отпорна еко кожа, пуњење: обичан и гвоздени песак		
10.	Паковање	фабричко		
11.	Боја	црна, плава, жута, црвена		
	Величина	8 кг, 12 кг, 16 кг		

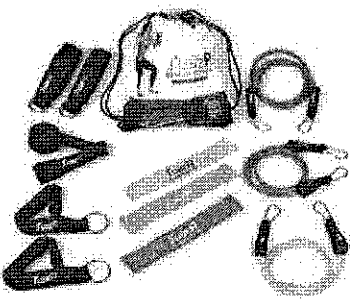
				
12.	Врста средства	Олимпијска шипка		
	Материјал	Права шипка са осигурачима, Ф30мм		
	Паковање	фабричко		
	Боја	универзална		
	Величина	183цм (дужина унутрашњег дела 116цм, дужина дела за одлагање тегова 33цм)		
				
13. 14. 15.	Врста средства	Олимпијски тегови		
	Материјал	Ливени тегови обложени гумом		
	Паковање	фабричко		
	Боја	црна		
	Величина	округла фи 30 мм тежина: 5 кг, 10кг, 20кг		
				
16.	Врста средства	Лопта за Баскет 3x3		
	Материјал	гума вештачки материјали		
	Паковање	фабричко		
	Боја	мултиколор		
	Величина			
				Уз понуду обавезно доставити званичан ФИБА сертификат за тражену лопту као доказ квалитета

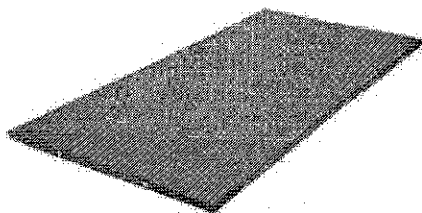
17.	Врста средста	Сет 10 чуњева и 5 шипкица		
	Материјал	ПВЦ		
	Паковање	фабричко		
	Боја			
	Величина	Чуњеви висине 40цм, шипке дужине 100цм.		
				Сваки чуњ да поседује рупице на три различите висине кроз које се могу провући шипкице из сета. На врху чуња да је такође могуће поставити шипкицу из сета.
18.	Врста средста	Сет препона		
	Материјал	ПВЦ		
	Паковање	фабричко		
	Боја			
	Величина	Висина: 10цм, 20цм, 30цм, 40цм		
				Један сет да садржи 4 ПВЦ препоне различите висине
19.	Врста средста	Руско звоно (Гирја)		
	Материјал	ливени тег		
	Паковање			
	Величина	8кг; 12кг; 16кг; 20кг		
20. 21. 22.				Погодан за вежбе целог тела
23.	Врста средста	Гумене траке комплет (сет)		
	Материјал	Гума, вештачки материјал		
	Паковање	фабричко		
	Величина			

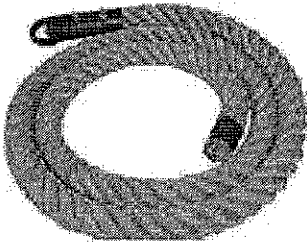
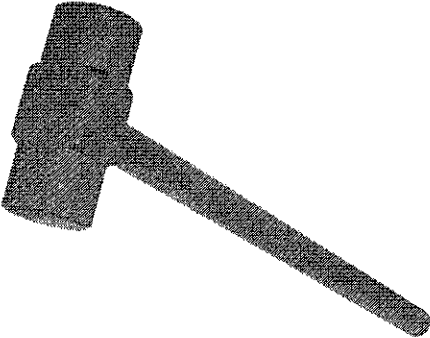
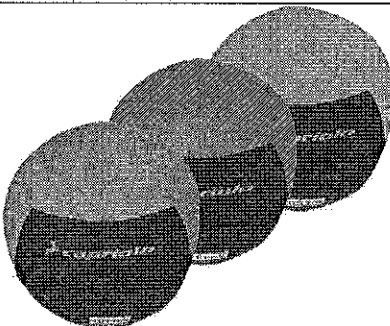
				Садржај сега: два каиша, две мале ручице, једно сидро, три гуме (жута 2x3кг, зелена 2x6кг, црвена 2x8кг) укупног оптерећења од 34кг
24.	Врста средства	TRX траке		
	Материјал	Гумиране неклизајуће ручке Подесива дужина преко шнала		
	Паковање			
	Боја	Црно-жута		
	Величина	Максимална дужина 3м, ширина гуртне: 38мм		
				
25.	Врста средства	Аеробик стругаче		
	Материјал	Материјал је сунђер обложен цирадним платном		
	Паковање			
	Боја	Плава или црвена		
	Величина	Димензије 100x50x3цм		
				
26.	Врста средства	Конопач за пењање		
	Материјал	природни не клизајућ материјал од ЈУТЕ са гумираним завршетком и фабрички да је анкерисан		
	Паковање			
	Боја			
	Величина	Дужине 5 метара, фи 40mm		

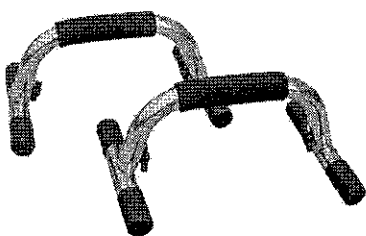
			Да је атестиран на 2000 кг оптерећења и да поседује метални анкер за качење
	Врста средства	Чекић за кросфит	
	Материјал	Ручка да је прилагођена за сигурно држање и шушља Глава да је пуњена и њену унутрашњост чини квалитетан ливени челик Ц45 Чекић да је обложен ПВЦ пластиком	
	Паковање		
	Боја	црна	
	Величина	Тежина: 6 кг, 10 кг, 15 кг, 20 кг	
27. 28. 29. 30.			Информација о тежини да буде утиснута на чекићу
	Врста средства	Мелицивка	
	Материјал	Споља је обложена изузетно чврстим пластифицираним материјалом, Пуњена специјалном гумом	
	Паковање		
	Боја		
	Величина	3кг,4кг,5 кг	
31. 32. 33.			Правилно балансирана тежина, Приликом бацања да се не прави бука
	Врста средства	Склекери	
34.	Материјал	Чврст материјал	
	Паковање		
	Боја		
	Величина	Носивост до 120 кг	

				Омогућавај у олакшано извођење склекова и штите зглобове шаке.
35.	Врста средства	Прелук са оптерећењем		
	Материјал	Јако церадно платно		
	Паковање			
	Боја			
	Величина	стандардна		
				Могуће промене тежине (подесива тежина)
36.	Врста средства	Лопта за кошарку Молтен или одговарајућа		
	Материјал	Такмичарска лопта направљена од ПУ коже		
	Паковање			
	Боја			
	Величина	величина број 7		
				Поседује ФИБА сертификат.
37.	Врста средства	Лопта за фудбал Селект или одговарајућа		
	Материјал	Ручно шивена фудбалска лопта		
	Паковање			
	Боја			
	Величина	Величина лопте: 5		

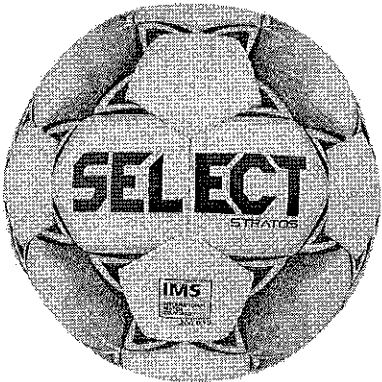
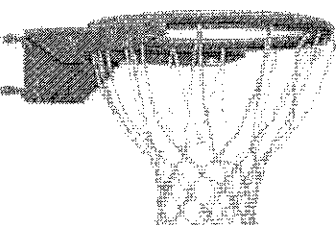
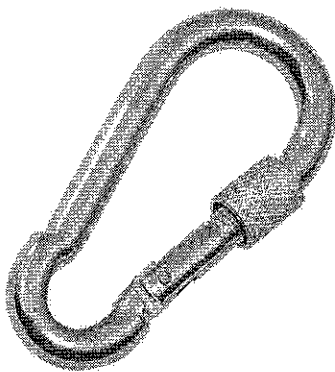
				<p>Веома издржљива, одлична на свим подлогама</p>
38.	Врста средства	Зглобни обруч		
	Материјал	Метална конструкција		
	Паковање	фабричко		
	Боја			
	Величина	стандардна		
				<p>Челични професионални обруч за кошарку са зглобом (три опруге) боја црвена</p>
39.	Врста средства	Карабињер		
	Материјал	Метални карабињер са завртњем		
	Паковање	фабричко		
	Боја			
	Величина	стандардна		
				<p>Отпорност на оптерећење од 200кг</p>

2. Захтеви од значаја за прихватљивост понуде

Понуђач је дужан да достави тражене узорке за ставке број (5,12,17,25,34,36,37).

Понуђач је дужан да уз понуду достави ФИБА сертификат из ког се може недвосмислено утврдити да понуђена лопта за баскет 3x3 поседује тражени квалитет.

Понуђач је дужан да уз понуду достави каталог производа из ког се може утврдити квалитет тражених производа.

Напомена: Наручилац задржава право да изврши измену у количинама, у зависности од разлике између укупне вредности из најповољније понуде и процењене вредности јавне набавке. При том не може да се мења јединачна цена.

**ОБРАЗАЦ ПОНУДЕ
ПРЕДМЕТА НАБАВКЕ
у поступку набавке број 9/2023,
Спортска роба и опрема**

I. Подаци о понуђачу:

НАЗИВ ПОНУЂАЧА	
СЕДИШТЕ:	
ТЕЛЕФОН/ТЕЛЕФАКС:	
МАТИЧНИ БРОЈ:	
ПИБ:	
ТЕКУЋИ РАЧУН:	
ШИФРА ДЕЛАТНОСТИ:	
БРОЈ ПОНУДЕ	
ОСОБА ЗА КОНТАКТ:	

II. Подаци о предмету набавке:

Р.бр	ПРЕДМЕТ НАБАВКЕ	Јед. Мере	Количина	Планска цена по јединици мере		Укупна вредност	
				без ПДВ	са ПДВ	без ПДВ	са ПДВ
1.		КОМ					
2.		КОМ					
3.		КОМ					
Оквирне цене добара за набавку							

III. Извршење предмета набавке:

Рок и начин плаћања	
Рок важења понуде	
Рок за реализацију услуге	

Место и датум:

М.П.

Потпис понуђача:

ОБРАЗАЦ ИЗЈАВЕ
о испуњености услова

ПОНУЂАЧ:

Назив понуђача предметног добра:	
Седиште:	
Улица и број:	
Телефон за контакт:	
Матични број:	
ПИБ:	

Под пуном материјалном и кривичном одговорношћу дајем следећу

ИЗЈАВУ:

- 1) Регистрован сам код надлежног органа, односно уписан у одговарајући регистар привредних субјеката.
- 2) Нисам осуђиван за неко од кривичних дела као члан организоване криминалне групе, за кривична дела против привреде, кривична дела против животне средине, кривично дело примања или давања мита или кривично дело преваре.
- 3) Није ми изречена мера забране обављања делатности која је на снази.
- 4) Измирио сам доспеле порезе, доприносе и друге јавне дажбине у складу са прописима Републике Србије.
- 5) Имам важећу дозволу надлежног органа за обављање делатности која је предмет јавне набавке.

Место и датум:

М.П.

Потпис понуђача:
