



РЕПУБЛИКА СРБИЈА
МИНИСТАРСТВО ОДБРАНЕ
СЕКТОР ЗА МАТЕРИЈАЛНЕ РЕСУРСЕ
УПРАВА ЗА НАБАВКЕ И ПРОДАЈУ
бр. 1409 – 10 /2019
22.04.2020. године

КОНКУРСНА ДОКУМЕНТАЦИЈА

за јавну набавку добара у отвореном поступку

ОДЕЋА ЗА ПОСАДЕ ПЛОВНИХ ОБЈЕКТА И ПЕШКИРИ

ЈАВНА НАБАВКА БРОЈ 109/2019

април 2020. године

На основу чланова 32, 40, 40а. став 1. и 61. Закона о јавним набавкама („Сл. гласник РС” бр. 124/2012, 14/2015 и 68/2015), у даљем тексту: ЗЈН, члана 2. Правилника о обавезним елементима конкурсне документације у поступцима јавних набавки и начину доказивања испуњености услова („Сл. гласник РС” бр. 86/15 и 41/19), Одлуке о покретању поступка јавне набавке број 109/2019, деловодни број 1409-3 од 31.12.2019. године и Решења о образовању комисије за јавну набавку број 109/2019, деловодни број 1409-4 од 27.01.2020. године и Решења о измени Решења о образовању комисије за јавну набавку број 93/2019, деловодни број 1409-6 од 25.02.2020. године, припремљена је:

КОНКУРСНА ДОКУМЕНТАЦИЈА
за јавну набавку добара бр. 109/2019 – Одећа за посаде пловних објеката и
пешкире, у отвореном поступку

Конкурсна документација садржи:

Поглавље	Назив поглавља	Страна
I	ОПШТИ ПОДАЦИ О ЈАВНОЈ НАБАВЦИ	3
II	ВРСТА, ТЕХНИЧКЕ КАРАКТЕРИСТИКЕ, КОЛИЧИНА И ОПИС ДОБАРА	5
III	ТЕХНИЧКА ДОКУМЕНТАЦИЈА И ПЛАНОВИ	37
IV	УСЛОВИ ЗА УЧЕШЋЕ У ПОСТУПКУ ЈАВНЕ НАБАВКЕ ИЗ ЧЛАНА 75. И 76. ЗЈН О ЈАВНИМ НАБАВКАМА И УПУТСТВО КАКО СЕ ДОКАЗУЈЕ ИСПУЊЕНОСТ ТИХ УСЛОВА	38
V	КРИТЕРИЈУМИ ЗА ДОДЕЛУ УГОВОРА	44
VI	ОБРАСЦИ КОЈИ ЧИНЕ САСТАВНИ ДЕО ПОНУДЕ	45
VII	МОДЕЛ ОКВИРНОГ СПОРАЗУМА	64
VIII	МОДЕЛ УГОВОРА	79
IX	УПУСТВО ПОНУЂАЧУ КАКО ДА САЧИНИ ПОНУДУ	93

Укупан број страна Конкурсне документације је **106**.

НАПОМЕНА:

Приликом израде понуде, молимо да предметну конкурсну документацију детаљно проучите и у свему поступите по њој. За додатне информације и појашњења, потребно је да се благовремено обратите Наручиоцу. Заинтересована лица дужна су да прате Портал јавних набавки и интернет страницу Наручиоца како би благовремено били обавештени о изменама, допунама и појашњењима конкурсне документације, јер је Наручилац у складу са чланом 63. ЗЈН дужан да све измене и допуне конкурсне документације и додатне информације или појашњења у вези са припремањем понуде објави на Порталу јавних набавки и на интернет страници Наручиоца.

I. ОПШТИ ПОДАЦИ О ЈАВНОЈ НАБАВЦИ

I.1. ПОДАЦИ О НАРУЧИОЦУ

Наручилац: Министарство одбране, Сектор за материјалне ресурсе, Управа за набавке и продају.

Адреса: Немањина 15, 11000 Београд.

Интернет страница: www.nabavke.mod.gov.rs

I.2. ВРСТА ПОСТУПКА ЈАВНЕ НАБАВКЕ

Предметна јавна набавка се спроводи у отвореном поступку, у складу са чланом 40. ЗЈН и подзаконским актима којима се уређују јавне набавке.

У поступку предметне јавне набавке примењују се и:

- Закон о облигационим односима (“Службени лист СФРЈ”, бр. 29/78, 39/85, 45/89 - Одлука УСЈ и 57/89, и 57/89, “Службени лист СРЈ”, бр. 31/93 и “Службени лист СЦГ”, бр. 1/2003 – Уставна повеља).
- Закон о општем управном поступку („Сл. Гласник РС“, бр. 18/16 и 95/18-аутентично тумачење).

I.3. ПРЕДМЕТ ЈАВНЕ НАБАВКЕ

Предмет јавне набавке бр. 109/2019 су добра – Одећа за посаде пловних објеката и пешкири.

Називи и ознаке из Општег речника набавке: 18200000 - одећа за спољне услове и 39514100 - пешкири.

Набавка је обликована у 2 партије на следећи начин:

ПАРТИЈА 1- ОДЕЋА ЗА ПОСАДЕ ПЛОВНИХ ОБЈЕКТА	
1.1.	КАЧКЕТ тпб
1.2.	БЛУЗА, тпб
1.3.	ПАНТАЛОНЕ, тпб
1.4.	ПАНТАЛОНЕ кратке, тпб
1.5.	КАИШ
1.6.	ВЕТРОВКА са подјакном, тпб
1.7.	МАЈИЦА дуги рукав, полуролка, тпб
1.8.	МАЈИЦА (плетена) морнарска, плаво-бела
1.9.	МАЈИЦА кратак рукав поло варијанта тпб
ПАРТИЈА 2 – ПЕШКИРИ	
2.1.	ПЕШКИР за лице
2.2.	ПЕШКИР за ноге
2.3.	ПЕШКИР за тело

Врста, опис, количине и захтеване техничке карактеристике предмета јавне набавке дате су у поглављу II конкурсне документације.

I.4. ЦИЉ ПОСТУПКА

Поступак јавне набавке се спроводи ради закључења оквирног споразума о јавној набавци предметних добара.

Оквирни споразум ће бити закључен на укупан износ одобрених новчаних средстава за предметну набавку. Процењена вредност јавне набавке биће саопштена на јавном отварању понуда.

Оквирни споразум се закључује са једним (изабраним) понуђачем за потребе јединица и установа Војске Србије и Министарства одбране и дефинише опште критеријуме за набавку предметних добара.

Оквирни споразум се закључује на период од 2 (две) године од дана потписивања од стране Наручиоца и изабраног Понуђача.

I.5. КОНТАКТ

Контакт особа: вс Биљана Миловановић мастер менаџер, сертификовани службеник за јавне набавке

Факс: 011/3006-330

Радни дани Наручиоца: од понедељка до петка

Радно време Наручиоца: од 07.30 до 15.30 сваког радног дана

I.6. УЧЕСНИЦИ У ПОСТУПКУ НАБАВКЕ И РЕАЛИЗАЦИЈИ УГОВОРА НА СТРАНИ НАРУЧИОЦА

Наручилац: Министарство одбране, Сектор за материјалне ресурсе, Управа за набавке и продају.

Управа за општу логистику, Сектор за материјалне ресурсе, Министарство одбране (у даљем тексту: УОЛ СМР МО): Организациона јединица МО и ВС која је, у смислу предметног поступка јавне набавке, надлежна за организацију, надзор и контролу пријема и координацију рада осталих учесника у поступку набавке и реализације уговора.

Одсек за ИнМС, Војнотехнички институт, Управа за одбрамбене технологије Сектор за материјалне ресурсе Министарство одбране (у даљем тексту: ВТИ): Организациона јединица МО и ВС која је у смислу предметног поступка јавне набавке, надлежна за оверу узорака.

Војна контрола квалитета, Сектор за материјалне ресурсе, Министарство одбране (у даљем тексту: ВКК СМР МО): Организациона јединица МО и ВС која је, у смислу предметног поступка јавне набавке, надлежна за контролу квалитета уговорених добара.

Крајњи прималац Наручиоца: Организациона јединица МО и ВС која је, у смислу предметног поступка јавне набавке, надлежна за квантитативни пријем добара и формирање материјалних докумената.

II. ВРСТА, ТЕХНИЧКЕ СПЕЦИФИКАЦИЈЕ, КОЛИЧИНА И ОПИС ДОБАРА

II.1. ТЕХНИЧКЕ СПЕЦИФИКАЦИЈЕ И ОПИС ДОБАРА

Предмет ових техничких спецификација су:

- Партија 1: Одећа за посаде пловних објеката и
- Партија 2: Пешкири

ПАРТИЈА 1 - Одећа за посаде пловних објеката

Број партије	Ред. број	Назив добра
1.	1.	КАЧКЕТ, тпб
	2.	БЛУЗА, тпб
	3.	ПАНТАЛОНЕ, тпб
	4.	ПАНТАЛОНЕ кратке, тпб
	5.	КАИШ
	6.	ВЕТРОВКА са подјакном, тпб
	7.	МАЈИЦА дуги рукав, полуrolка, тпб
	8.	МАЈИЦА плетена морнарска, плаво-бела
	9.	МАЈИЦА кратак рукав, поло варијанта, тпб

1. КАЧКЕТ, тпб (добро на редном броју 1.)

Качкет је петоделни. Састоји се од једног фронталног чеоног дела и четири троугласта дела. Фронтални део је подлепљен и учвршћен лепљивим платном и на средини у горњој зони има један ушитак, а постављен је сунђером дебљине 2-3 mm који је пресвучен вискозном поставом. Сунђер и постава такође имају ушитак у горњој зони који је окренут ка наличју качкета, односно ивице шава ушитка нису видљиве на унутрашњем делу качкета. Ово појачање качкету даје чврсту и стабилну форму. Преостали делови качкета су такође подлепљени и учвршћени лепљивим платном, а њихове дуже стране се спајају шивењем. Ти шавови су са унутрашње стране качкета обрађени/затворени кепер траком ширине 15 mm. Са лица качкета се виде два штепа на удаљености од по 5 mm од сваког шава, са обе стране шава. Сви делови су једнаки, а два у потиљачном делу качкета, по средини свог међусобног састава имају „извађен“ полукруг пречника 8 cm, који је обрађен/паспулиран косо сеченом траком од основне тканине. Ширина готовог паспула је 5 mm.

Дужина шава на потиљачном делу, од центра качкета до почетка отвора, је око 11 cm. Бочна дужина троуглова је око 16 cm.

Са унутрашње стране качкета је постављена косо сечена трак од основне тканине, која досеже до почетка полукружног отвора и висока је 3 cm, а подавијена и порубљена на висини од 5 mm. Ова трака је на средини чеоног дела качкета фиксирана штепом дужине 4-5 cm. Између основне тканине качкета и ове траке, позади код полукруга, убачена је чичак трака која је нашивена на летвице од основне тканине, ширине 3 cm и дужине 8 cm, а служи за регулисање обима качкета.

Између лица качкета и траке, у фронталном делу, убачен је сунцобран који је пресвучен основном тканином. Ширина сунцобрана, мерено по средини, износи око 7 cm.

На предњем делу качкета нашивен је влакнасти део чичак траке у тегет или црној боји за постављање ознаке за капу/качкет. Облик и димензије влакнастог дела чичак траке морају

да одговарају облику и димензијама ознаке на капи/качкету припадника речних јединица (слика 12).

Крој и облик качкета приказани су на слици 1.

На качкетима за више официре, од чина мајора (капетана корвете), на сунцобрану је потребно осликати или извести венца златно жуте боје према узорку. Изглед венца на качкету приказан је на слици 1 а).

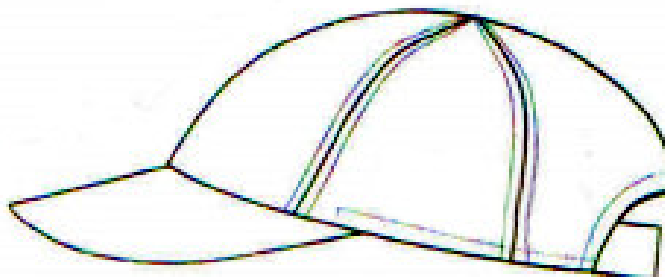

Слика 1 - Крој и облик качкета



Слика 1 а) – Изглед венца на сунцобрану качкета виших официра

Качкет се испоручује са следећом ознаком:

- Ознака за качкет (слика 12)

ВЕТРОВКА са подјакном, тпб (добро на ред. бр. 6.)

Ветровка је дводелна. Састоји се из основног дела (у даљем тексту ветровка) и одвојивог улошка који се може монтирати на ветровку, а по потреби се може скинути и носити као самостални одевни предмет (у даљем тексту подјакна).

Ветровка је равног кроја, дужег модела, дужине 87 cm за висину тела 178 cm, мерено по средини леђа. Задњи део ветровке је дужи и благо заобљен у односу на предњи део.

Ветровка се копча са патент затварачем који досеже до горње ивице крагне. Преко патент затварача нашивена је заштитна лајсна ширине 6,5 cm која се затвара са 6 скривених дрикера. Са десне стране предњег дела ветровке, испод патент затварача, налази се још једна (унутрашња) лајсна исте дужине чија је ширина 4,5 cm.

Рамени део ветровке и горњи делови рукава су спојени и састављени на средини леђа.

Ветровка је сечена у пределу груди где су формиране лајсне ширине 3,5 cm испод којих се налазе отвори цепова који се затварају патент затварачем. На унутрашњој страни описане лајсне (лева страна), на растојању од 2 cm од предње заштитне лајсне, нашивена је равно хоризонтална трака од основне тканине ширине 0,5 cm и дужине 4 cm на начин да

формира петљу (крајеви траке су пришивени за лајсну) кроз коју се провлачи и везује трака од сигналне пиштаљке.

У пределу појаса налазе се два коса цепа који се затварају патент затварачима.

Додатним слојем тканине који се нашива од линије сечења у грудном делу до појаса, формирана је заштитна лајсна за цеповете у појасу, као и додатни цеп са вертикалним отвором окренутим према лајсни ветровке. Овај цеп се затвара на два места склопом чичак трака ширине 2 cm и дужине 8 cm. Унутрашњост додатне тканине је постављена синтетичком поставом.

На свим патент затварачима постоје потезнице од синтетичке траке.

Распоред цепова на ветровци је исти на левој и десној страни.

На обе предњице, у висини груди са унутрашње стране, налази се по један цеп са вертикалним отвором од којих се десни затвара са склопом чичак трака, а леви са патент затварачем. Исто тако, на обе предњице су постављени дељиви патент затварачи на које се качи подјакна. Горњи крајеви патент затварача су заштићени са додатном синтетичком тканином која је фиксирана за ветровку у виду троугла и спречава директан контакт са лицем корисника.

Рукави су вишеделни, са цепом на надлактици. Отвор цепа се затвара патент затварачем и прекривен је заштитном лајсном. У делу лакта формиран је ушитак. Рукав се завршава манжетном ширине 2,5 cm. У задњем делу манжетне налази се еластична трака адекватне ширине којом је омогућена регулација отвора рукава. На равном делу манжетне нашивена је влакнаста трака ширине 2 cm, а на њу се качи лајсна на којој је нашивен кукичasti део чичак траке. Лајсна је фиксирана у унутрашњи шав рукава и полукружног је облика. У шав унутар рукава ушивена је синтетичка трака са дрикером, ширине 2 cm којом се рукав подјакне качи за ветровку.

Ветровка је постављена синтетичком поставом. Дно ветровке је постављено са синтетичком водоодбојном тканином. У вратном изрезу су ушивене вешалица и ушивна етикета, као и синтетичка трака са дрикером уз помоћ које се подјакна качи за ветровку.

Крагна је ширине 12,5 cm мерено по средини задњег дела и благо се сужава према делу за копчање на 12 cm. Горњи део крагне представља део са отвором у који је смештена капуљача. Крагна је сечена вертикално у делу до патент затварача на ширини од 4,5 cm. На линији сечења је уметнута лајсна ширине 4,5 cm и дужине 10,5 cm. Лајсна се затвара склопом чичак-влакнаста трака ширине 2 cm по целој дужини.

Капуљача је фиксирана за ветровку по средини, на укупној дужини од 25 cm. Преостали делови дна капуљаче су слободни у дужини од по 13 cm. Слободни делови капуљаче се уз помоћ вертикално смештеног склопа чичак трака каче за крагну ветровке у висини од 11 cm. Капуљача је вишеделна, са продужетком у виду мањег шилта на предњем делу. По њеном ободу је нашивен канал ширине 5 cm са еластичним синтетичким канапом за регулацију отвора капуљаче. Канап се провлачи кроз канал капуљаче, излази ван кроз једну металну ринглицу, провлачи кроз стопер са два отвора и враћа кроз другу металну ринглицу назад у канал и завршава у шав отвора капуљаче где су му крајеви фиксирани. Са горње стране капуљаче, по средини, нашивена је влакнаста трака димензија (2 x 9,5) cm и платнена лајсна са кукичастим делом чичак траке исте ширине и дужине 9 cm за регулацију капуљаче по висини. На растојању од 21 cm од дна капуљаче, формиран је хоризонтални канал у средњем делу капуљаче. Крајеви синтетичког еластичног гајтана се провлаче кроз металну ринглицу и стопер са два отвора и фиксирају у крајевима оформљеног канала чиме је омогућена регулација капуљаче по ширини. Ролањем капуљаче и њеним смештањем у крагни пакује се капуљача и фиксира уз помоћ три дрикера монтираним на крагни и капуљачи. Унутрашњост капуљаче је постављена синтетичком поставом.

Штепови на ветровци су са унутрашње стране додатно утврђени траком за варење што спречава продирање воде и ветра кроз иглене убоде.

Означавање

- На леви рукав, испод раменог дела, нашива се ознака припадности ВС за службену и свечану униформу;
- На десни рукав, испод раменог дела, нашива се влакнасти део чичак траке за постављање амблема рода речних јединица за службену униформу. Облик и димензије чичак траке морају да одговарају облику и димензијама амблема рода речних јединица (слика 11);
- У висини груди, на заштитној лајсни, нашива се влакнасти део чичак траке за постављање летвице са ознаком чина, димензија (5 x 9) cm;
- Изнад линије сечења предњег дела ветровке, са десне стране, нашива се влакнасти део чичак траке за постављање ознаке за личну идентификацију, димензија (2,5 x 13) cm.

Положај ознака дефинисан је овереним узорком ветровке.

Ветровка се испоручује са следећим ознакама:

- ознака припадности ВС за службену и свечану униформу;
- амблем рода речних јединица за службену униформу;
- летвица за ознаком чина (слике 13 и 14) и
- ознака за личну идентификацију.

Спољни изглед ветровке приказан је на слици 2: а)-напред, б)-позади.

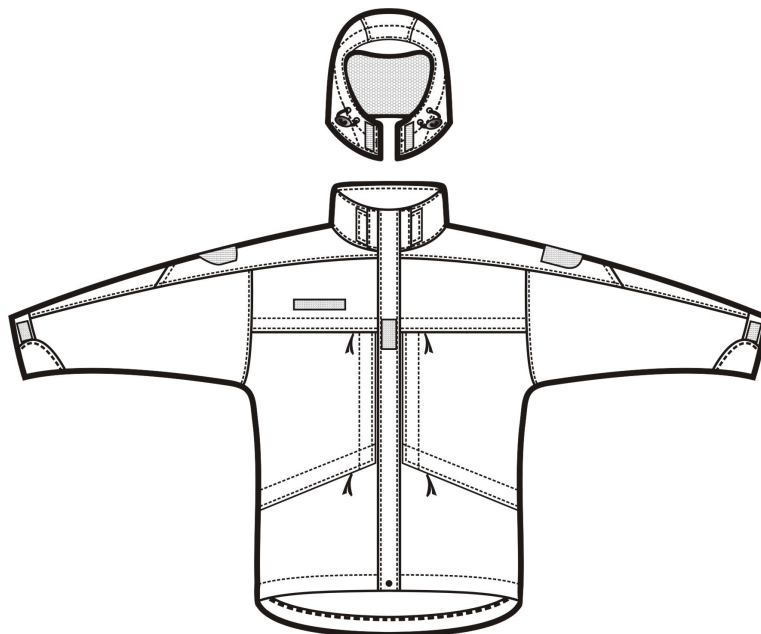

Слика 2(а) - Спољни изглед ветровке, напред

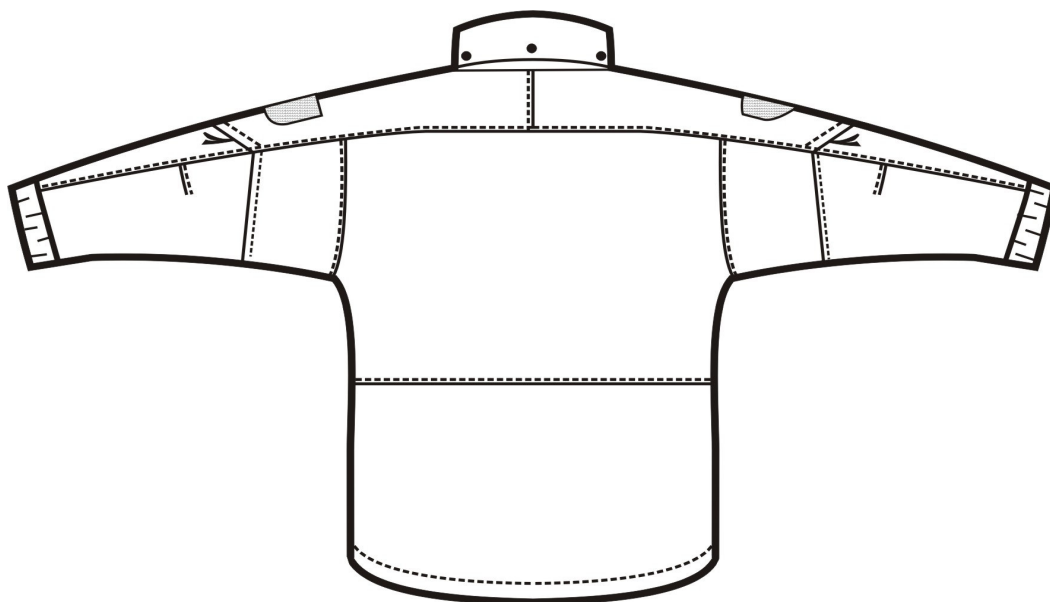

Слика 2(б) - Спољни изглед ветровке, позади

Техничке карактеристике материјала за ветровку

Основна тканина

• тип материјала	двослојни материјал са клима мембраном
• сировински састав - спољна тканина - мембрана	100 % полиестар парапропустљива клима мембрана
• боја	тегет
• преплетај тканине	платно
• површинска маса са 5% влаге (g/m^2)	$190 \pm 5\%$
• прекидна сила епрувете (daN)	
- основа	мин 90
- потка	мин 70
• сила цепања (daN)	
- основа	мин 6
- потка	мин 4
• скупљање при прању на 40 °C (%)	
- ширина	± 3
- дужина	± 3
• скупљање при хемијском чишћењу (%)	
- ширина	± 3
- дужина	± 3
• водонепропустност под притиском (градијент притиска 60 cm H ₂ O/min (kPa)	
- пре прања и хемијског чишћења	мин 60
- после 10 прања	мин 60
- после 10 хемијских чишћења	мин 60
• пропустљивост водене паре Ret ($\text{m}^2\text{Pa/W}$)	< 8
• отпорност према дејству воде водоодбојност (метода Ц) - оцена	
- пре прања и хемијског чишћења	100
- после 5 прања	≥ 80

- после 5 хемијских чишћења	≥ 80
• постојаност обојења на:	
- светлост (оцена)	најмање 5
- хемијско чишћење (оцена)	најмање 4
- прање на 40 °С (оцена)	најмање 4
- зној алкални/кисели (оцена)	најмање 4
- отирање на суво (оцена)	најмање 4
- отирање на мокро (оцена)	најмање 4
- воду (оцена)	најмање 4
• отпорност према дејству уља (метода Б)	
- оцена квалитета	≥ 80
- ниво квалитета	задовољава
• отпорност тканине на 50 узастопних прања на 40 °С у машини за прање рубља,	нема пукотина, нема рупа, нема појаве раслојавања тканине и ламината
• трака за ламирање шавова	ламинат компатабилан са мембраном
• водонепропустност шава/2 min	
- пре прања	≥ 0,2 bara
- после 10 прања	≥ 0,2 bara

Постава

• тип материјала	синтетичка тканина
• сировински састав	100% полиестар или 100% полиамид
• површинска маса са 5% влаге -укупно (g/m ²)	60 ± 5%
• скупљање при прању на 40 °С	
- ширина (%)	≤ 3
- дужина (%)	≤ 3
• скупљање при хемијском чишћењу	
- ширина (%)	≤ 3
- дужина (%)	≤ 3
• постојаност обојења на:	
- светлост (оцена)	најмање 5
- отирање суво/мочно (оцена)	најмање 4/3
- зној алкални/кисели (оцена)	најмање 4
- прање на 40°С (оцена)	најмање 4
- хемијско чишћење (оцена)	најмање 4

Пратећи материјал

Конац

• сировински састав	Полиестар 100%
• финоћа	70/2, 80/2 (за опшивање), 60/3, 70/3, 80/3 (за саставне шавове и иберштепове)

Патент затварач

• тип	Дељиви (уздужни)
• трака – сировински састав	Полиестар 100%
• зубац	Спирални (ширина 7-8 mm)
• кидање зубаца по боку (бочна сила)	Мин 500 N

Остали патент затварачи

• тип	Недељиви
• трака	Полиестар 100%
• зубац	Спирални (ширина 6-7 mm)
• кидање зубаца по боку (бочна сила)	Мин 500 N

Чичак трака

• сировински састав	Полиамид 100%
• сила смицања (N/cm ²)	
- нова трака	8
- после 5000 циклуса отварања/затварања	5
- после прања	8
• сила одвајања (N/cm ²)	
- нова трака	1,3
- после 5000 циклуса отварања/затварања	0,7
- после прања	1,3

Дрикери

• капица	Пластифицирана, пластична или метална
• димензија капице (cm)	Ø 13
• сила отварања	Мин 7 N

Канап

• тип	Еластични
• сировински састав	Полиестар или полиамид 100%
• дебљина (mm)	Ø 4 - 5

Подјакна

Подјакна је дужине 74 cm за висину тела 178 cm.

Модел је са повишеном крагном и копча се дуж предњег дела са патент затварачем који досеже до горње ивице крагне и компатибилан је са ветровком.

Рамени део подјакне и горњи делови рукава су спојени и састављени на средини леђа. Делови рамена, крагне, део лакта и подлактице додатно су ојачани слојем памучно-синтетичке тканине.

Предњи делови подјакне су додатно сечени у висини груди и у пределу појаса.

У пределу појаса налазе се два коса паспул цепа са патент затварачем.

На свим патент затварачима су потезнице од синтетичке траке.

На обе предњице, у висини груди, са унутрашње стране, налазе се по један цеп од којих је десни са укошеним отвором паспулиран еластичном траком, а леви је вертикалан и затвара се патент затварачем.

Леђа су сечена у делу појаса и благо су продужена у односу на предњи део.

Рукави су вишеделни и завршавају се манжетном ширине 2,5 cm. У задњем делу манжетне налази се еластична трака адекватне ширине којом је омогућена регулација отвора рукава.

Рамени и доњи делови подјакне, са унутрашње стране, су постављени памучном поставом. Од исте поставе су урађени и унутрашњи цепоци подјакне.

Означавање

- На леви рукав, испод раменог дела, нашива се ознака припадности ВС за службену и свечану униформу;

- На десни рукав, испод раменог дела, нашива се влакнасти део чичак траке за постављање амблема рода речних јединица за службену униформу. Облик чичак траке мора да одговара облику амблема;
- У висини груди, испод линије сечења са леве стране, нашива се влакнасти део чичак траке за постављање ознаке чина;
- Изнад линије сечења предњег дела јакне, са десне стране, нашива се влакнасти део чичак траке за постављање ознаке за личну идентификацију.

Подјакна се испоручује са следећом ознакаком:

- ознака припадности ВС за службену и свечану униформу;

Спољни изглед подјакне приказан је на слици 3.

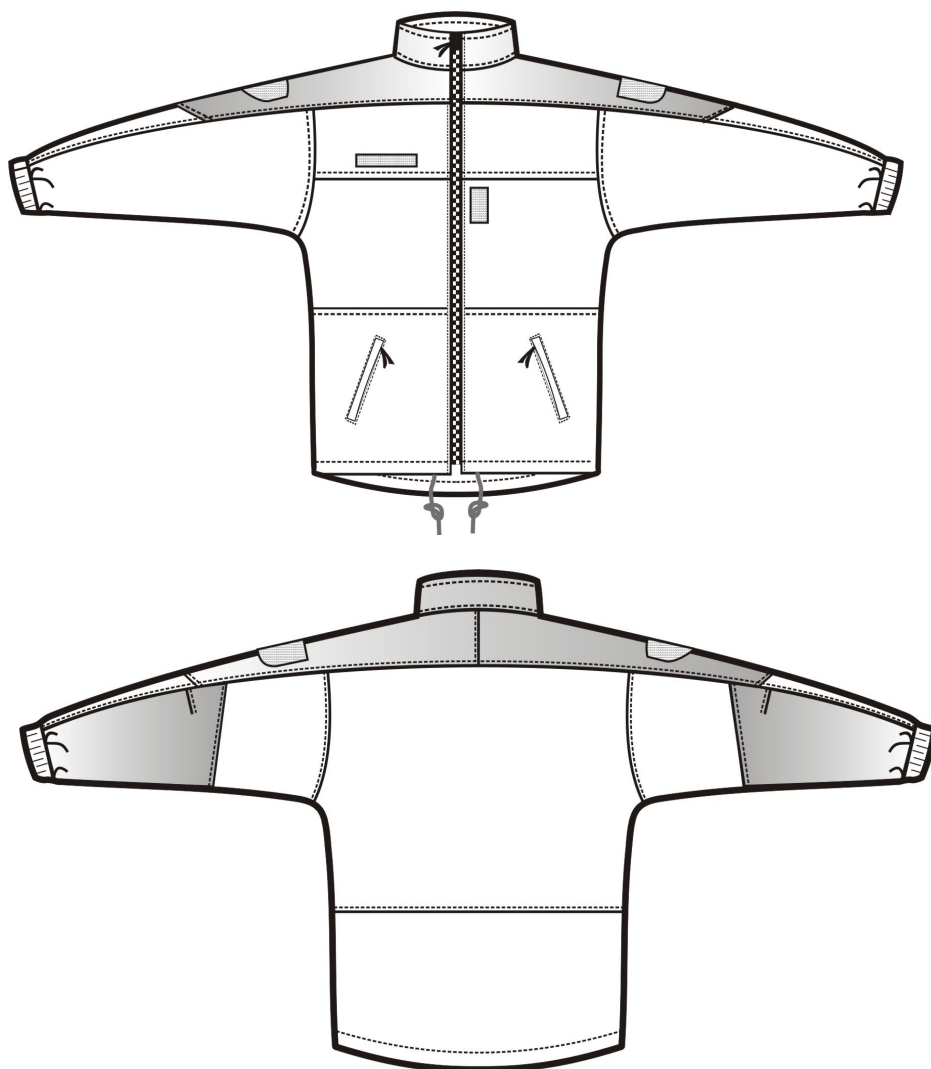

Слика 3 – Спољни изглед подјакне

Квалитет материјала за израду подјакне

Основна плетенина

• тип материјала	трослојни ламинат
• сировински састав	
- први слој	трико плетенина 100% полиестар
- средњи слој (мембрана)	клима мембрана
- трећи слој	100% полиестарска плетенина полар – флис, чупављена
• површинска маса -укупно (g/m ²)	230 ± 5%
• скупљање при прању на 40° С	
- ширина (%)	±3
- дужина (%)	±3
• скупљање при хемијском чишћењу	
- ширина (%)	± 3
- дужина (%)	± 3
• дишљивост Ret (m ² Pa/W)	≤ 20
• постојаност обојења на:	
- светлост (оцена)	мин. 5
- прање на 40°С (оцена)	мин. 4
- зној алкални/кисели (оцена)	мин. 4
- отирање на суво (оцена)	мин. 4
- отирање на мокро (оцена)	мин. 3
- хемијско чишћење (оцена)	мин. 4
- воду (оцена)	мин. 4
• отпорност на пилинг (оцена)	мин. 4

Постава

• тип материјала	памучна тканина
• сировински састав	100% памук
• површинска маса са 8,5% влаге (g/m ²)	140 ± 5%
• скупљање при прању на 40° С	
- ширина (%)	≤ 3
- дужина (%)	≤ 3
• скупљање при хемијском чишћењу	
- ширина (%)	≤ 3
- дужина (%)	≤ 3
• постојаност обојења на: (оцена)	
- светлост (оцена)	мин. 5
- отирање суво (оцена)	мин. 3-4
- отирање мокро (оцена)	мин. 3
- зној алкални/кисели (оцена)	мин. 4
- прање на 40°С (оцена)	мин. 4
- хемијско чишћење (оцена)	мин. 4

Пратећи материјали:

Конац

• сировински састав	Полиестар 100%
• финоћа	70/2, 80/2 (за опшивање), 60/3, 70/3, 80/3 (за саставне шавове и иберштепове)

Патент затварач

• тип	Дељиви (уздужни)
• трака – сировински састав	Полиестер 100%
• зубац	Спирални (ширина 6-7 mm)
• кидање зубаца по боку (бочна сила)	Мин 500 N

Остали патент затварачи

• тип	Недељиви
• трака	Полиестер 100%
• зубац	Спирални (ширина 3,5-4,5 mm)
• кидање зубаца по боку (бочна сила)	Мин 500 N

Чичак трака

• сировински састав	Полиамид 100%
• сила смицања (N/cm ²)	
- нова трака	8
- после 5000 отварања	5
- после прања	8
• сила одвајања (N/cm ²)	
- нова трака	1,3
- после 5000 отварања	0,7
- после прања	1,3

Канап

• тип	Синтетички
• сировински састав	100% полиестар или полиамид
• дебљина (mm)	Ø 4-5

БЛУЗА, тпб (добро на редном броју 2)

Блуза је дужине 80 cm за висину тела 178 cm, мерено по средини леђа. Дно блузе је благо заобљено према средини.

Блуза се напред копча скривеним патент затварачем и склопом чичак трака ширине 2,5 cm у три позиције.

Крагна је повишена, типа „руске крагне“ ширине 7 cm. Копчање продуженог дела крагне је изведено преко склопа чичак трака ширине 3 cm чиме је омогућена регулација обима (дужине) крагне. На левом делу крагне, са спољне стране, нашивена је чичак трака која „фиксира“ продужени део крагне. Крагна се може носити као „руска“ у закопчаном стању и као „ревер“ крагна уз делимично откопчавање патент затварача.

На оба предња дела блузе, у висини груди, налази се по један вертикално постављен џеп са патном који се копча скривеним склопом чичак трака ширине 2,5 cm. Џеп се састоји из два дела: први део са фалтом, који је видљив на лицу блузе и чији се отвор налази са горње стране џепа одмах испод патне и други део, чији се отвор налази са стране и који је за 6 cm дужи од горњег џепа са фалтом. Џеп са фалтом је нашивен на џеп који има отвор са стране. Унутар џепа са фалтом се налазе три уске преграде израђене од основне тканине. По средини патне џепа се налази отвор дужине 5 cm који омогућава лакши приступ садржају џепа без отварања патне. На преосталом делу патне левог џепа, на страни која је ближа према патент затварачу, ушивена је равно хоризонтална трака од

основне тканине ширине 0,5 cm и дужине 4 cm на начин да формира петљу (крајеви траке су пришивени за лајсну) кроз коју се провлачи и везује трака од сигналне пиштаљке.

У раменом делу леђа формиране су две фалте за већу комоцију блузе. Блуза је на леђном делу постављена трико мрежастом плетенином до појаса. Она је нашивена и у фалтама, као и у бочним деловима блузе и подпазушним деловима рукава чиме се постиже несметана вентилација на местима где се корисник највише зноји.

Рукави су дводелни. Завршавају манжетном ширине 6 cm која се копча са склопом чичак трака ширине 5 cm којим се регулише обим рукава. На задњем делу рукава, у делу лакта и подлактице, нашивен је додатни слој тканине у виду ојачања максималне дужине 31 cm. У делу ојачања на лакту, формирана је фалта дубине 1 cm за комоцију.

Означавање:

- На леви рукав, испод раменог дела, нашива се ознака припадности ВС за службену и свечану униформу;
- На десни рукав, испод раменог дела, нашива се влакнасти део чичак траке за постављање амблема рода речних јединица за службену униформу. Облик чичак траке мора да одговара облику амблема;
- У висини груди, испод линије сечења са леве стране, нашива се влакнасти део чичак траке за постављање летвице са ознаком чина;
- Изнад линије сечења предњег дела блузе, са десне стране, нашива се влакнасти део чичак траке за постављање ознаке за личну идентификацију.

Положај ознака дефинисан је овереним узорком блузе.

Блуза се испоручује са следећим ознакама:

- ознака припадности ВС за службену и свечану униформу;
- амблем рода речних јединица за службену униформу;
- летвица за ознаком чина (слике 13 и 14) и
- ознака за личну идентификацију.

Спољни изглед блузе приказан је на слици 4 и 4 а), с тим да се џепови морају да буду вертикално постављени.

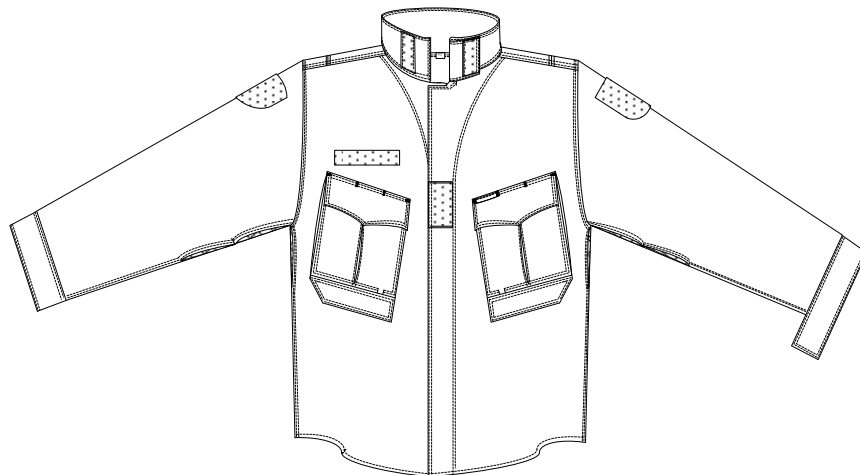

Слика 4 - Спољни изглед блузе, напред

НАПОМЕНА уз слику 4: Џепови морају да буду вертикално постављени

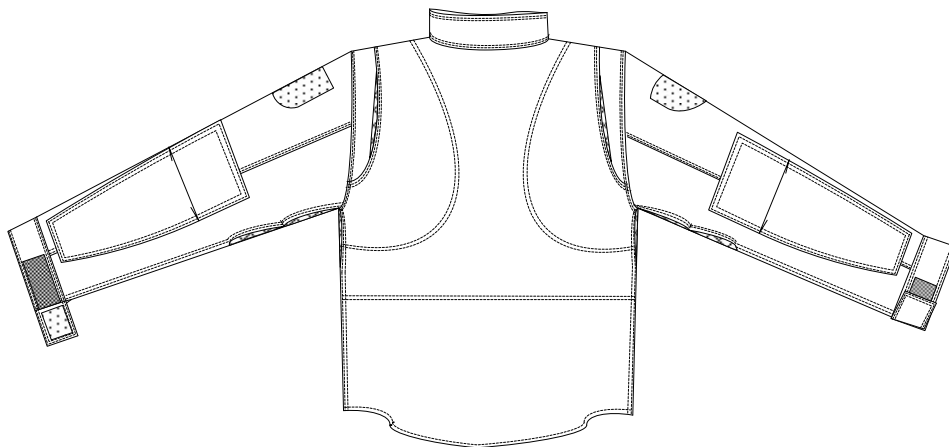

Слика 4а) - Спољни изглед блузе, позади

ПАНТАЛОНЕ, тпб (добро на редном броју 3)

Укупна бочна дужина панталона је 117 cm за висину тела 178 cm (мерено са појасом и манжетнама).

Панталоне се копчају са два дугмета у појасу и патент затварачем у шлицу. Појас је ширине 5,5 cm са укупно 8 гајки за провлачење опасача, две на предњем, две на бочним деловима и четири на задњем делу. У бочним деловима појаса увучена је и проштепана еластична трака одговарајуће ширине.

У делу испод појаса формирана су два коса цепа. На 8,5 cm од доње ивице косог цепа, на обе ногавице, нашивен је бочни џеп са патном који се затвара патент затварачем, а патна се затвара чичак траком ширине 2,5 cm. Влакнасти део чичак траке је нашивен на џеп у једном делу, а кукичасти део чичак траке на патни је нашивен у две позиције. Спољна бочна страна и дно цепа су формирана проштепавањем на начин да дају трећу димензију џепу укупне ширине 3,5 cm. У пределу колена и потколенице нашивен је додатни слој тканине у виду ојачања у максималној дужини од 32 cm. У делу ојачања на колону, формирана је фалта дубине 1 cm за комоцију.

Ногавице се благо сужавају према дну и завршавају порубом ширине 2 cm кроз који је провучена синтетичка трака за регулацију отвора ногавица.

У делу препона убачено је посебно парче тканине у виду проширења са четири оплетене рупице за вентилацију.

Седални део панталона је ојачан додатним слојем тканине.

Спољни изглед панталона приказан је на слици 5.

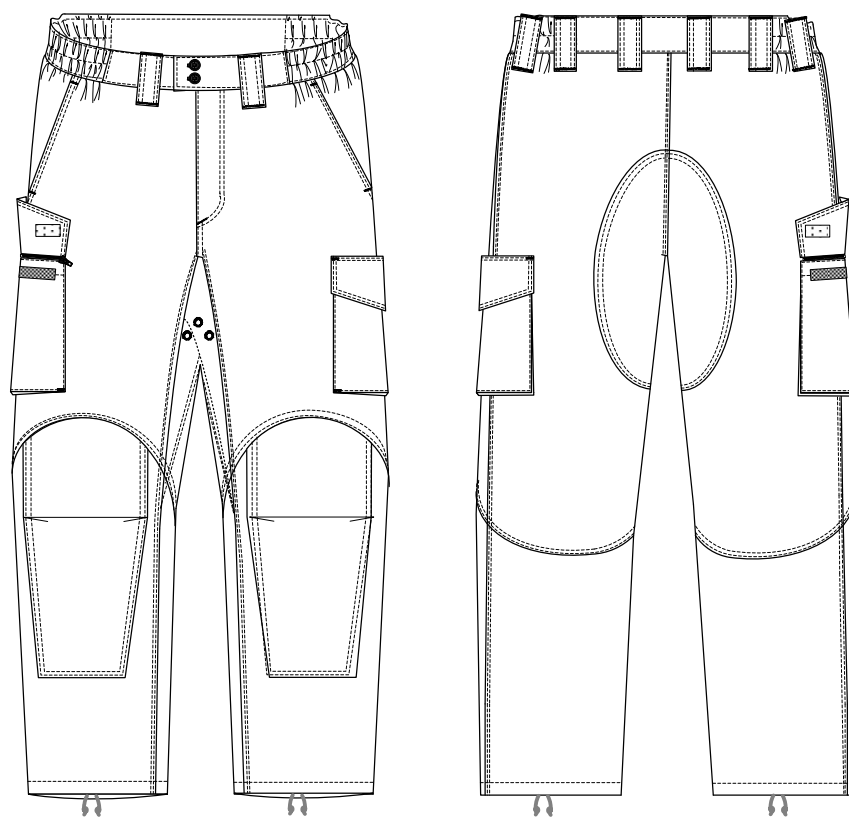

Слика 5 - Спољни изглед панталона

ПАНТАЛОНЕ кратке, тпб (добро на редном броју 4)

Панталоне кратке су класичног модела укупне дужине са појасом 61 cm за висину тела 178 cm, мерено по бочном шаву.

Панталоне кратке се копчају дугметом у делу појаса и патент затварачем у делу шлица. Појас је ширине 4 cm са укупно 7 гајки од којих се четири налазе напред а три назад. Испод појаса су смештена два коса џепа.

На задњем делу панталона кратких, испод појаса, су формирана два вертикална ушитка. На 6 cm од појаса се налазе два паспул џепа са патнама које се затварају склопом чичак трака ширине 2,5 cm, при чему је влакнаста трака нашивена у једном делу, а кукичаста трака на патни је нашивена у две позиције.

Ногавице се завршавају порубом ширине 2 cm.

Спољни изглед панталона кратких приказан је на слици 6.

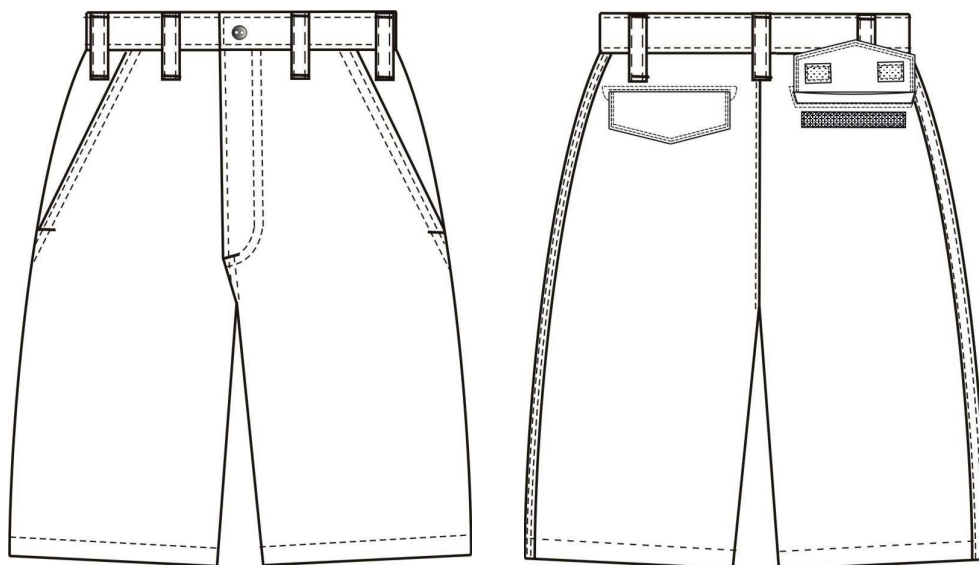

Слика 6 - Спољни изглед панталона кратких

КАРАКТЕРИСТИКЕ МАТЕРИЈАЛА ЗА КАЧКЕТ, БЛУЗУ, ПАНТАЛОНЕ, ПАНТАЛОНЕ КРАТКЕ И ОЈАЧАЊА НА ПОДЈАКНИ

Основна тканина

• тип материјала	Памучно-синтетичка тканина
• сировински састав	35% полиестар ($\pm 5\%$) 65% памук ($\pm 5\%$)
• боја	тамно тегет
• површинска маса са 5% влаге (g/m^2)	200 (+10%, -5%)
• прекидна сила (daN)	
- основа	мин 80
- потка	мин 50
• сила цепања (daN)	
- основа	мин 5
- потка	мин 3
• скупљање при прању на 40 °C	
- ширина (%)	± 3
- дужина (%)	± 3
• скупљање при хемијском чишћењу	
- ширина (%)	± 3
- дужина (%)	± 3
• постојаност обојења на:	
- светлост (оцена)	мин 5
- отирање суво (оцена)	мин 4
- отирање мокро (оцена)	мин 3
- зној алкални/кисели (оцена)	мин 4
- прање на 40 °C (оцена)	мин 4
- хемијско чишћење (оцена)	мин 4
• водоодбојност (метода Ц)	≥ 80
• отпорност према дејству уља (метода Б)	
- оцена квалитета	≥ 80
- ниво квалитета	задовољава

Постава за блузу

• тип материјала	трико мрежаста плетенина
• сировински састав	100% полиестар или 100% полиамид
• површинска маса са 4 % влаге (g/m ²)	60 (+10%, -5%)
• скупљање при прању на 40 °C	
- ширина (%)	≤ 3
- дужина (%)	≤ 3
• скупљање при хемијском чишћењу	
- ширина (%)	≤ 3
- дужина (%)	≤ 3
• постојаност обојења на:	
- отирање суво(оцена)	мин 3-4
- отирање мокро (оцена)	мин 3
- зној алкални/кисели (оцена)	мин 4
- прање на 40°C (оцена)	мин 4
- хемијско чишћење(оцена)	мин 4

Пратећи материјал

Конац

• сировински састав	100 % полиестар
• финоћа	70/2, 80/2 (за опшивање), 60/3, 70/3, 80/3 (за саставне шавове и иберштепове)

Патент затварач

• тип	Дељиви (уздужни) и остали
• трака – сировински састав	Полиестар 100 %
• зубац	Спирални или ливени (ширина зубаца 6-7 mm)
• кидање зубаца по боку (бочна сила)	Мин 500 N

Чичак трака

• сировински састав	Полиамид 100 %
• сила смицања (N/cm ²)	
- нова трака	8
- после 5000 отварања	5
- после прања	8
• сила одвајања (N/cm ²)	
- нова трака	1,3
- после 5000 отварања	0,7
- после прања	1,3
• сила отварања:	
- нова трака	мин. 0,3 daN/cm
- после 5.000 спајања и раздвајања на узорцима који су 25 пута очишћени перхлоретеном	вредност не опасти за више од 20% у односу на вредност прописану за нову траку

Сунцобран за качкет

• 1. и 3. слој	Основна тканина за израду качкета
• 2. слој	Тврда пластика, благо савијена, чврста и погодна за обликовање, површинске масе (18-25) g/ком.
• зубац	Спирални или ливени (ширина зубаца 6-7 mm)
• кидање зубаца по боку (бочна сила)	Мин 500 N

МАЈИЦА дуги рукав, полуролка, тпб (добро на ред. бр. 7.)

Мајица је теget боје равног ужег модела. У вратном делу је нашивена рол крагна од рендера. Рукави се завршавају рендером. Боја рендера мора да буде индентична боји основне плетенине. Рамени шавови су, са унутрашње стране, ојачани траком од основне плетенине или кепер траком. У левом бочном шаву, са унутрашње стране, ушивена је ушивна етикета.

Мере мајице у готовом стању по величинама су дате у табели.

Табела – Мере мајице по величинским бројевима

Ред. бр.	Назив мере	ВЕЛИЧИНА							Дозвољено одступање
		1	2	3	4	5	6	7	
1.	Дужина (мери се на средини леђа од вратног изреза до дна)	68	70	72	74	76	78	80	± 1,5
2.	Ширина ($1/2$ обима груди)	49	51	53	55	57	59	61	± 1
3.	Дужина рукава	58	60	62	64	66	68	70	± 1
4.	Ширина рамена	12	14	14	15	15	16	17	± 0,5
5.	Висина рол крагне	6	6	6	6	6	6	6	± 0,3
6.	Висина рендера рукава	6,5	6,5	6,5	6,5	6,5	6,5	6,5	± 0,5

Спољни изглед мајице приказан је на слици 7.

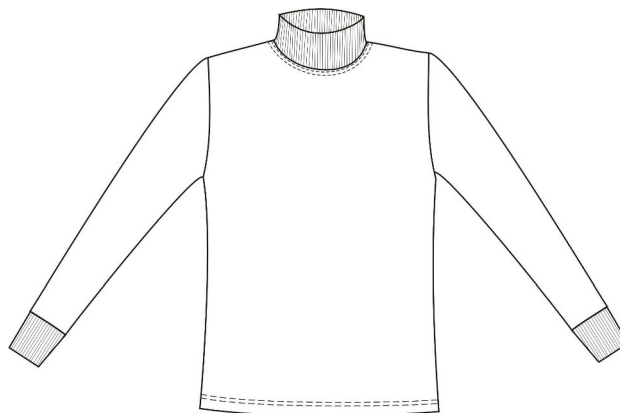

Слика 7 - Спољни изглед мајице

Квалитет плетенине за израду мајице

Основна плетенина:

• тип материјала	плетенина са еластаном
• преплетај	десно-леви основни
• сировински састав	мин 96% памук мерцеризовани са (2-4) % еластана
• линеарна густина памучне пређе	16,7 tex x (2x1), толеранција + 5%
• површинска маса са 8,5% влаге	235 g/m ² , толеранција - 5%, + 10%
• отпорност на пробијање (прскање)	најмање 360 N
• отпорност на пилинг према SRPS EN ISO 12945-1 (57.000 циклуса)	најмање оцена 4
• скупљање при прању на 40° C	
- ширина (%)	±5
- дужина (%)	±5
• скупљање при хемијском чишћењу	
- ширина (%)	± 5
- дужина (%)	± 5
• постојаност обојења на:	
- светлост (оцена)	мин. 5
- прање на 40 °C (оцена)	мин. 4
- зној алкални/кисели (оцена)	мин. 4
- отирање на суво (оцена)	мин. 4
- отирање на мокро (оцена)	мин. 3-4
- хемијско чишћење (оцена)	мин. 4
- воду (оцена)	мин. 4
• рН воденог екстракта	од 5,5 до 7,5

Пратећи материјал**Рендер**

• тип материјала	плетенина са еластаном
• преплетај	десно-десни 1:1
• сировински састав	памук мерцеризовани са додатком најмање 5 % еластана
• линеарна густина памучне пређе	16,7 tex x (2x1), толеранција + 5%
• отпорност на пилинг према SRPS EN ISO 12945-1 (57.000 циклуса)	најмање оцена 4
• постојаност обојења на:	
- прање на 40 °C (оцена)	мин. 4
- зној алкални/кисели (оцена)	мин. 4
- отирање на суво (оцена)	мин. 4
- отирање на мокро (оцена)	мин. 3-4
• рН воденог екстракта	од 5,5 до 7,5

Конац за шивење

• сировински састав	100% памук или мешавина памука и полиестра
• финоћа	Nm = (60/3 или 70/3 или 80/3) ± 5%

МАЈИЦА плетена морнарска, плаво-бела (добро на редном броју 8)

Мајица је равног ужег модела.

Спољни изглед мајице приказан је на слици 8.



Слика 8 - Спољни изглед мајице

Мере мајице у готовом стању по величинама су дате у табели.

Табела – Мере мајице по величинским бројевима

Ред. бр.	Назив мере	ВЕЛИЧИНА							Дозвољено одступање
		1	2	3	4	5	6	7	
1	Дужина мајице (мери се од рамена до краја доле)	66	67	68	69	72	73	74	± 1,5
2	Ширина груди ($\frac{1}{2}$ обима груди)	44	46	48	50	52	54	56	± 1
3	Ширина на порубу дужине	44	46	48	50	52	54	56	± 1
4	Ширина рамена	11	12	13	14	15	16	17	± 1
5	Дужина рукава	15	16	17	18	19	20	21	± 1
6	Ширина рукава на крају дужине	18	19	19	20	20	22	22	± 1

Плетенина за мајицу се израђује се од четири нити бојеног предива у плавој и белој боји. Плетењем се формирају паралелне пруге плаве (боја према узорку) и беле боје, ширине 19 mm. Мајица нема рендер, већ се вратни изрез формира подавијањем плетенине, при чему је ширина поруба од 1 cm до 1,5 cm.

Рамени делови мајице су са унутрашње стране учвршћени траком, која се фиксира за мајицу помоћу два иберштепа. Доњи део мајице и рукави се порубљују порубом ширине од 1,5 cm до 2 cm.

Квалитет плетенине за израду мајице

Основна плетенина

<ul style="list-style-type: none"> тип материјала 	Плетенина из бојеног предива са формираним пругама ширине $(19 \pm 1,5)$ mm у белој и плавој боји. Плетење је на равноплетаћој машини финоће 12 игала на 1 col, на једној игленици, са 4 нити предива.	
<ul style="list-style-type: none"> сировински састав 	100 % памук	
<ul style="list-style-type: none"> финоћа предива (tex) 	30 tex $\pm 5\%$	
<ul style="list-style-type: none"> густина 		
<ul style="list-style-type: none"> - број низова петљи на 10 cm 	53	Дозвољава се одступање густине плетенине на 10 cm^2 до ± 50 петљи
<ul style="list-style-type: none"> - број редова петљи на 10 cm 	80	
<ul style="list-style-type: none"> - број петљи на 10 cm^2 	424	
<ul style="list-style-type: none"> скупљање при прању на 40° C 		
<ul style="list-style-type: none"> - ширина (%) 	± 5	
<ul style="list-style-type: none"> - дужина (%) 	± 5	
<ul style="list-style-type: none"> скупљање при хемијском чишћењу 		
<ul style="list-style-type: none"> - ширина (%) 	± 5	
<ul style="list-style-type: none"> - дужина (%) 	± 5	
<ul style="list-style-type: none"> постојаност обојења на: 		
<ul style="list-style-type: none"> - светлост (оцена) 	мин. 5	
<ul style="list-style-type: none"> - прање на 40° C (оцена) 	мин. 4	
<ul style="list-style-type: none"> - зној алкални/кисели (оцена) 	мин. 4	
<ul style="list-style-type: none"> - отирање на суво (оцена) 	мин. 4	
<ul style="list-style-type: none"> - отирање на мокро (оцена) 	мин. 3	
<ul style="list-style-type: none"> - хемијско чишћење (оцена) 	мин. 4	
<ul style="list-style-type: none"> - воду(оцена) 	мин. 4	

Пратећи материјал

Конац за шивење

<ul style="list-style-type: none"> сировински састав 	100% памук или мешавина памука и полиестра
<ul style="list-style-type: none"> финоћа 	Nm = (60/3 или 70/3 или 80/3) $\pm 5\%$

МАЈИЦА кратак рукав, поло варијанта, тпб (добро на редном броју 9)

Мајица је тегет боје (боја према узорку) равног модела. Изглед мајице приказан је на слици 9.

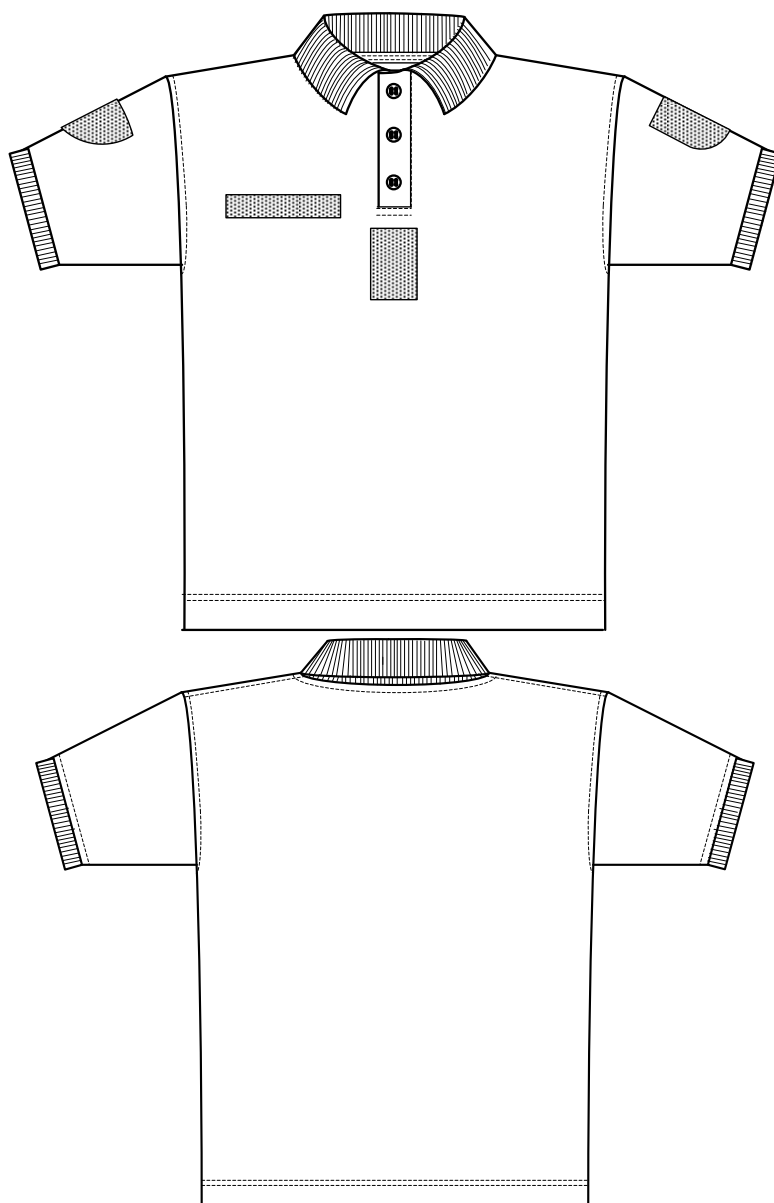

Слика 9 - Спољни изглед мајице

Мере мајице у готовом стању по величинама су дате у табели.

Табела – Мере мајице по величинским бројевима

Ред. бр.	Назив мере	В Е Л И Ч И Н А							Дозвољено одступање
		1	2	3	4	5	6	7	
1.	Дужина мајице (мери се на средини леђа од вратног изреза до дна)	68	70	72	74	76	78	80	± 1,5
2.	Ширина леђа (мерено на 12 cm од крагне)	42	43,5	45	46,5	48	49,5	51	± 1
3.	Ширина груди ($\frac{1}{2}$ обима груди)	52	54	56	58	60	62	64	± 1
4.	Дужина рукава	24	25	26	27	28	29	30	± 1
5.	Ширина рукава на крају дужине	16	16,5	17	17,5	18	18,5	19	± 0,5
6.	Ширина рамена	15	15,5	16	16,5	17	17,5	18	± 1
7.	Дубина орукавља	24	25	26	27	28	29	30	± 1

Мајица има крагну ширине 8 cm ($\pm 0,5$ cm). Копча се уз помоћ преклопних лајсни ширине 3,5 cm, формиране пресавијањем плетенине. Лајсне су постављене међупоставом – флизелином и копчају се уз помоћ три дугмета.

Рукави се завршавају рендером ширине 3 cm. У пределу орукавља, око вратног изреза и у раменом делу шавови су ојачани ширим иберштепом. Дно мајице се завршава порубом ширине 2,5 cm.

У делу вратног изреза поруб-шав крагне је прекривен са основном плетенином. У средини задњег дела вратног изреза ушивена је ушивна етикета. Рамени шавови су додатно ојачани траком од основне плетенине или кепер траком.

Крагна и рендери морају да буду компактно израђени и довољно еластични да не би дошло до превеликог истезања.

Означавање:

- На левом рукаву, испод раменог дела, нашива се ознака припадности Војсци Србије за службену и свечану униформу. Димензије ознаке и изглед приказани су на слици 12;
- На десном рукаву, испод раменог дела, нашива се влакнасти део чичак траке за постављање амблема речних јединица за службену униформу. Облик чичак траке мора да одговара облику амблема речних јединица (узорак и слика 11);
- Испод лајсне за копчање, нашива се влакнасти део чичак траке за постављање ознаке чина, димензија (5x 9) cm;
- На десном делу предњице, нашива се влакнасти део чичак траке за постављање ознаке за личну идентификацију, димензија (13 x 2,5) cm;

- Положај ознака дефинисан је овереним узорком мајице.

Мајица се испоручује са следећом ознаком:

- Ознака припадности Војсци Србије за службену и свечану униформу (слика 10).

Квалитет плетенине за израду мајице

Основна плетенина

• тип материјала	плетенина „пике“
• сировински састав	100 % памук
• површинска маса са 8,5% влаге (g/m ²)	240 ± 5%
• скупљање при прању на 40° C	
- ширина (%)	±5
- дужина (%)	±5
• скупљање при хемијском чишћењу	
- ширина (%)	± 5
- дужина (%)	± 5
• постојаност обојења на:	
- светлост(оцена)	мин. 5
- прање на 40°C (оцена)	мин. 4
- зној алкални/кисели (оцена)	мин. 4
- отирање на суво (оцена)	мин. 3
- отирање на мокро (оцена)	мин. 3
- хемијско чишћење (оцена)	мин. 4
- воду (оцена)	мин. 4

Пратећи материјали:

Конац за шивење

• сировински састав	100% памук или мешавина памука и полиестра
• финоћа	Nm = (60/3 или 70/3 или 80/3) ± 5%

Чичак трака

• сировински састав	Полиамид 100%
• сила смицања (N/cm ²)	
- нова трака	8
- после 5000 отварања	5
- после прања	8
	Толеранција 10%
• сила одвајања (N/cm ²)	
- нова трака	1,3
- после 5000 отварања	0,7
- после прања	1,3
	Толеранција 10%

ОЗНАКЕ за добра на редним бројевима 1, 2, 6, и 9

Ознака припадности Војсци Србије

- Изглед и димензије Ознаке припадности Војсци Србије за службену и свечану униформу приказани су на слици 10.

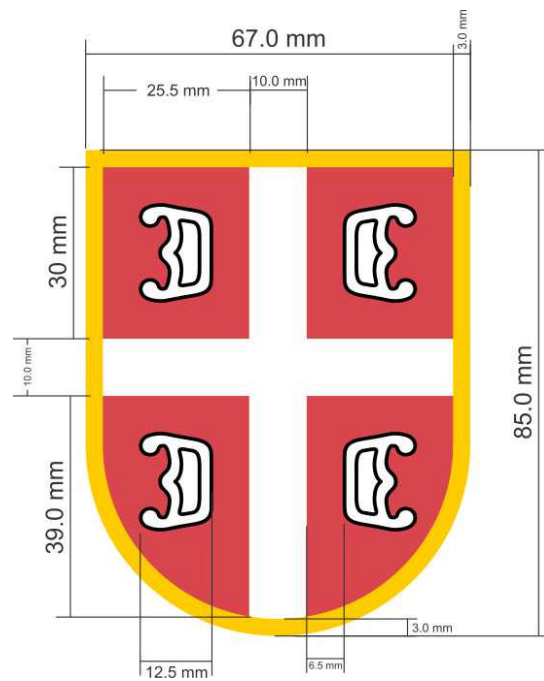

Слика 10 – Изглед и димензије ознаке припадности Војсци Србије

- На наличју ознаке, пре опшивања, лепи се подлога за ојачање. Ознака се опшива полиестарским филаментним концем. Ознака мора имати задовољавајућу чврстину, како се приликом нашивања на одевни предмет не би деформисала.

Амблем рода речних јединица

- Изглед и димензије амблема рода речних јединица приказани су на слици 11.
- На наличју ознаке се помоћу термофолије, пре опшивања, фиксира кукичасти део чичак траке. Ознака се опшива полиестарским филаментним концем.

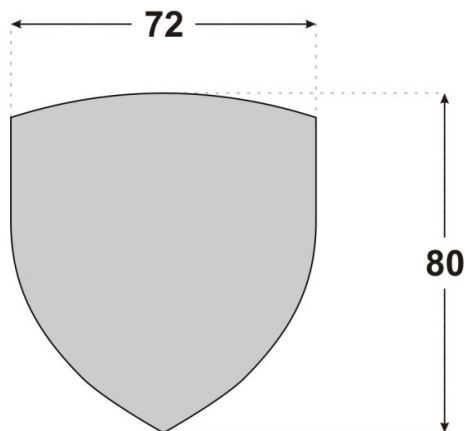



Слика 11 – Изглед и димензије амблема рода речних јединица

Ознака за качкет

- Изглед и димензије ознака припадности роду речних јединица за качкете приказани су на слици 12. Основна боја ознаке је црна;
- На полеђини ознаке на наличју се поставља кукичasti део чичак траке, који се заједно са амблемом опшива полиестарским филаментим концем.



Слика 12 – Изглед, облик и димензије ознака припадности роду речних јединица за качкет (војник, подофицир, официр, генерал)

Карактеристике готових ознака: ознака припадности Војсци Србије, амблем рода речних јединица и ознака за качкет

- Ознаке се израђују у технологији "жакар" ткања. Ознаке се опшивају полиестарским филаментним концем.
- За израду ознаке користи се полиестарско филамент предиво;
- Finoћа предива (не врши се лаб. провера из готове ознаке):
 - основа:90 - 100 dtex,
 - потка: 78 - 110 dtex;
- Густина ткања:
 - у правцу основе: 57,6 жица/cm ($\pm 6\%$),
 - у правцу потке: регулисати у зависности од finoће потке ради постизања ефекта пуноће тканине и јасноће приказаних детаља;
- Постојаности свих боја на:
 - светлост најмање оцена 5,
 - трење мокро најмање оцена 4,
 - трење суво најмање оцена 4,
 - хемијско чишћење најмање оцена 4,
 - прања (60 °C) најмање оцена 4.
- Отпорност на пилинг: најмање оцена 4-5,
- Није дозвољено скупљање ознаке приликом хемијског чишћења перхлоретеном и прања на 60 °C;
- Приликом прања на 60 °C и хемијског чишћења перхлоретеном не сме доћи до било какве деформације ознаке, раслојавања, појаве мехурића и слично;
- Боје на ознаци, укључујући и боје конца за опшивање морају да буду усаглашене са бојама на овереним узорцима ознака.

Летвице за ознаку чина

- Означавање чинова припадника рода речних јединица врши се на правоугаоној летвици црне боје, димензија 5 cm x 9 cm (за официре: црна подлога са ознакама чина златне боје; за подофицире: црна подлога са ознакама чина сребрне боје; за војнике: црна подлога са ознакама чина црвене боје);
- Ширити за ознаку чина војника и подофицира су ширине 4,5 mm. Код ширита изломљеног облика, угао између крака који су усмерени на горе износи 125°, а угао између крака који су усмерени на доле износи 115°.

Чинови војника:

- разводник – један преломљени ширит са врхом на горе,
- десетар – два преломљена ширита са врхом окренутим на горе,
- млађи водник – три преломљена ширита са врхом окренутим на горе.
- ширити се израђују од срме црвене боје.

Чинови подофицира (слика 13):

- водник – један преломљени ширит са врхом окренутим на горе,
- старији водник – једноструки ромб са преломљеним ширитом чији је врх окренут на горе,
- старији водник прве класе – једноструки ромб са два преломљена ширита чији је врх окренут на горе,
- заставник – двоструки ромб са елементом ознаке чина заставника рода речних јединица,

- заставник прве класе – двоструки ромб са преломљеним ширитом чији је врх окренут на горе и са елементом ознаке чина заставника рода речних јединица.

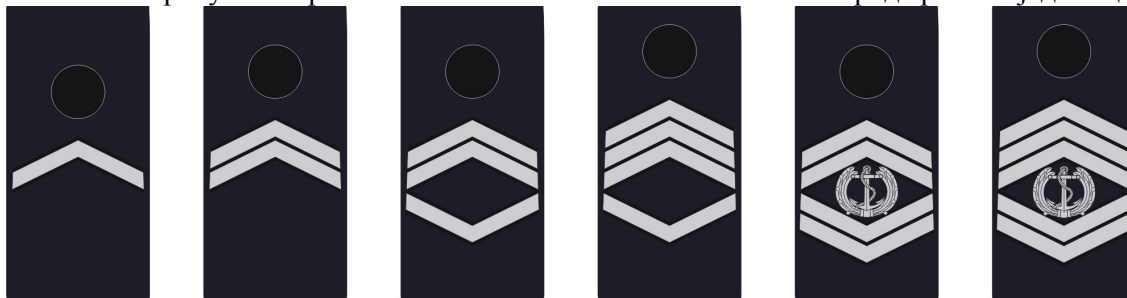

Слика 13 – Начелан изглед ознака чинова за подофицире (кругове приказане на слици не израђивати, ширити и елемент ознаке чина заставника се израђују од срме сребрне боје)

Чинови официра (слика 14):

- потпоручник – један ширит ширине 12 mm,
- поручник корвете – један ширит ширине 12 mm и један ширит ширине 6 mm,
- поручник фрегате – два ширита ширине 12 mm,
- капетан корвете – три ширита ширине 12 mm,
- капетан фрегате – три ширита ширине 12 mm и један ширит ширине 6 mm,
- капетан бојног брода – четири ширита ширине 12 mm.

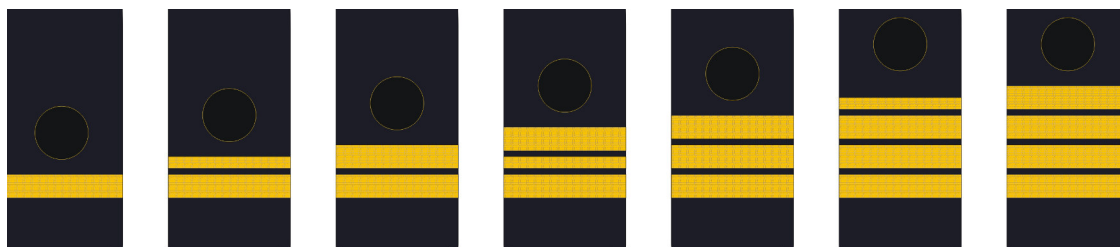

Слика 14 – Начелан изглед ознака чинова за официре (кругове приказане на слици не израђивати, ширити се израђују од срме златне боје)

- Летвица са ширитима и елементима ознаке чина заставника израђује се у технологији "жакар" ткања. Елемент ознаке чина не сме да прелази преко ширита. На наличју летвице лепи се термо фолија, ивице су прецизно искројене и заварене. На полеђини летвице лепи се и нашива кукичасти део чичак траке;
- За израду летвице за ознаку чина користи се полиестарско филамент предиво. Летвица мора да испуни следеће захтеве квалитета:
 - Финоћа предива (не врши се лаб. провера из готове ознаке):
 - основа:90 - 100 dtex,
 - потка: 78 - 110 dtex;
 - Густина ткања:
 - у правцу основе: 57,6 жица/cm (± 6%),
 - у правцу потке: регулисати у зависности од финоће потке ради постизања ефекта пуноће тканине и јасноће приказаних детаља;
- Постојаности свих боја на:
 - светлост најмање оцена 5,
 - трење мокро најмање оцена 4,
 - трење суво најмање оцена 4,
 - прање (60 °C) најмање оцена 4.

- Отпорност на пилинг: најмање оцена 4-5,
- Није дозвољено скупљање летвице приликом прања на 60 °С;
- Приликом прања на 60 °С не сме доћи до било какве деформације летвице, раслојавања, појаве мехурића и слично;
- Боје на летвици, морају да буду усаглашене са нијансама бојама на овереном узорку.

Ознака за личну идентификацију

Ознака за личну идентификацију је правоуганог облика, димензија 130 mm x 27 mm. Израђује се на црној подлози. На подлози се великим словима исписује прво слово имена и презиме. Слова су светло сиве боје и раде се у техници "жакар" ткања, у фонту "ариал", ћириличним писмом. Висина слова износи 14 mm. Ивице ознаке прецизно су искројене и заварене. На наличју ознаке нашива се кукичasti део чичак траке дуж целог обима ознаке.

Напомена: Боје на свим ознакама дефинисане су узорцима ознака.

КАИШ (добро на редном броју 5)

Каиш је ширине 5 cm и дужине 127 cm за величину 52.

Спољни део каиша се израђује се од синтетичке траке – гуртне у црној боји на коју је, са унутрашње стране, залепљена полиуретанска пена са синтетичком поставом укупне дебљине 2,5 mm. Ивице каиша су паспулиране паспул траком. Каиш се копча са склопом чичак трака исте ширине нашивеним на крајевима каиша.

Изглед каиша приказан је на слици 15.

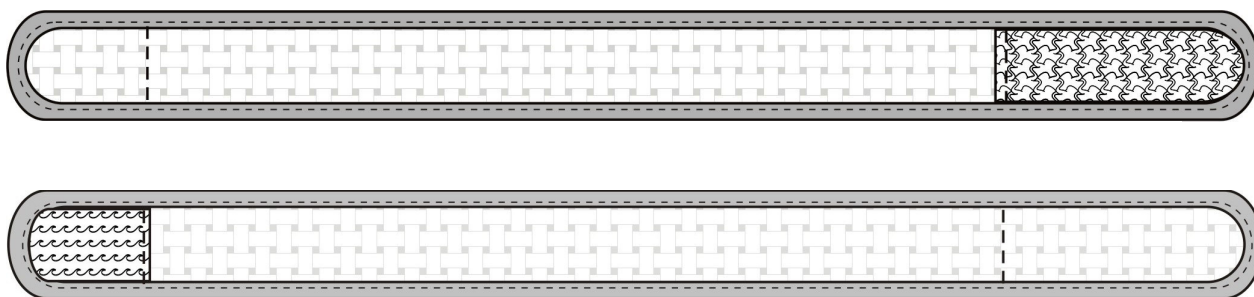

Слика 15 - Изглед каиша (спољашња и унутрашња страна)

Квалитет материјала за израду каиша

Основни материјал

• тип материјала	Синтетичка гуртна
• сировински састав	100 % полиестар или полиамид
• површинска маса (g/m ²)	мин 500

Поставни материјал

• тип материјала за поставу	тврда полиуретанска пена са синтетичком поставом
• дебљина (mm)	2-3
• водонепропустљивост на 0,2 бара	водонепропусна

Напомене за добра из партије 1:

- 1) Одступања у квалитету су дозвољена само у оквиру задатих толеранција у овим техничким спецификацијама;
- 2) Дозвољено одступање димензија ознака износи $\pm 2\%$;
- 3) Лабораторијска провера квалитета се врши из готових добара према важећим SRPS стандардима. За параметре квалитета за које нису наведене методе испитивања, користе се методе испитивања према важећим SRPS стандардима, SRPS ISO, SRPS EN ISO стандардима или еквивалентним EN/ISO стандардима;
- 4) Захтеви који нису дефинисани овим техничким спецификацијама, укључујући и боје ознака, дефинишу се овереним узорцима. Уколико постоје неусаглашености између оверених узорака и техничких спецификација, примењиваће се одредбе техничких спецификација.

ПАРТИЈА 2 - ПЕШКИРИ

партија	Ред. број	Назив добра
2.	1.	ПЕШКИР за тело
	2.	ПЕШКИР за лице
	3.	ПЕШКИР за ноге

- Пешкири за тело, лице и ноге се израђују се од двостраног памучног фротира са замкама висине од 3 до 5 mm, површинске масе (са 8,5 % влаге) 500 g/m², толеранција $\pm 10\%$ (SRPS F.S2.016);
- Приближан изглед и боја пешкира приказани су на слици 1.
- Сировински састав пешкира: 100 % памук;
- Пешкири су зелене боје (приближан изглед нијансе боје приказан је на слици), с тим што се изабрана нијанса боје примењује за све три врсте пешкира;
- Пешкири могу имати бордуру у основној боји пешкира (бордура није обавезна);
- Све три врсте пешкира морају да буду идентичне по органолептичком изгледу, с тим што је разлика само у димензијама:
 - пешкир за тело: (140 x 70) cm, толеранција +20%, -5%;
 - пешкир за лице: (100 x 50) cm, толеранција +20%, -5%;
 - пешкир за ноге: (80 x 40) cm, толеранција +10 %, -5%.
- Динамометарска јачина тканине, епрувета (10 x 5) cm:
 - у правцу основе: најмање 300 daN,
 - у правцу потке: најмање 400 daN.
- Постојаност обојења тканине на:
 - прање на 95 °C: најмање оцена 4,
 - трење мокро: најмање оцена 3-4,
 - трење суво: најмање оцена 4;
- рН воденог екстракта мора бити у интервалу од 5 до 7,5;
- Промена димензија тканине прањем на 95 °C:
 - у правцу основе: највише 6%
 - у правцу потке: највише 6%.

Начин израде пешкира:

- Пешкир се порубљује по дужини и ширини (у поруб не сме да улази фротирски део тканине са замкама). Густина иглених убода је од 10 до 12 на 2 см, а крајеви поруба морају да буду заштићени од парања шава;
- Конац за порубљивање мора да буде усаглашен са бојом тканине;
- На једном крају (углу) пешкира ушива се трака усаглашена са бојом пешкира, ширине око 1 см, дужине око 5 см (без дела који улази у поруб).

Означавање:

- Сваки пешкир мора да буде означен текстилном етикетом, која мора да садржи следеће податке: скраћени назив и место добављача/произвођача, годину производње, сировински састав и услове одржавања, при чему симболи за одржавање морају да буду усаглашени са SRPS EN ISO 3758;
- Етикета се ушива у поруб краће стране пешкира, 4 до 5 см од краја поруба.



Слика 1 – Приближан изглед и боја пешкира

II.2. КОЛИЧИНЕ ДОБАРА

Укупне количине добара и количине добара по годинима, дате су у Табели 1: ВРСТЕ И КОЛИЧИНЕ ДОБАРА.

НАПОМЕНА:

Наведене количине добара су оријентационе за све време важења оквирног споразума, а стварне количине ће бити дефинисане у појединачним уговорима који ће бити закључени на основу оквирног споразума.

Количине добара, по местима за испоруку, биће дефинисане уговором.

УОЛ СМР МО задржава право измене диспозиције – места испоруке, количине по месту испоруке без сагласности Продавца, с тим да су укупно уговорене количине непромењиве.

Табела 1: ВРСТЕ И КОЛИЧИНЕ ДОБАРА

ПАРТИЈА	Р. бр.	НАИМЕНОВАЊЕ (ВРСТА ДОБАРА)	Јед. мере	КОЛИЧИНА ЗА НАБАВКУ У 2020. ГОДИНИ	КОЛИЧИНА ЗА НАБАВКУ У 2021. ГОДИНИ	КОЛИЧИНА ЗА НАБАВКУ У 2022. ГОДИНИ
1	1.	КАЧКЕТ тпб	ком	40	120	120
	2.	БЛУЗА, тпб	ком	40	120	120
	3.	ПАНТАЛОНЕ, тпб	ком	40	120	120
	4.	ПАНТАЛОНЕ кратке, тпб	ком	20	120	120
	5.	КАИШ	ком	40	120	120
	6.	ВЕТРОВКА са подјакном, тпб	ком	40	120	20
	7.	МАЈИЦА дуги рукав, полуролка, тпб	ком	80	240	240
	8.	МАЈИЦА (плетена) морнарска, плаво-бела	ком	40	140	40
	9.	МАЈИЦА кратак рукав поло варијанта, тпб	ком	80	240	240
2	1.	ПЕШКИР за лице	ком	10.000	30.000	20.000
	2.	ПЕШКИР за ноге	ком	10.000	30.000	20.000
	3.	ПЕШКИР за тело	ком	500	2.000	500

Ц.3. УСЛОВИ ИЗРАДЕ И КВАЛИТЕТ ДОБАРА

- Квалитет добара мора да одговара Техничким спецификацијама као и овереним узорцима које је Продавац оверио за серијску производњу и квалитативни пријем.

Табела 2 – Списак добара са прописима о квалитету

Број партије	Редни број	Назив добра	Квалитет добара
Партија 1	1.	КАЧКЕТ тпб	Техничке спецификације и оверени узорци ВТИ
	2.	БЛУЗА, тпб	
	3.	ПАНТАЛОНЕ, тпб	
	4.	ПАНТАЛОНЕ кратке, тпб	
	5.	КАИШ	
	6.	ВЕТРОВКА са подјакном, тпб	
	7.	МАЈИЦА дуги рукав, полуролка, тпб	
	8.	МАЈИЦА (плетена) морнарска, плаво-бела	
	9.	МАЈИЦА кратак рукав поло варијанта тпб	
Партија 2	1.	ПЕШКИР за лице	Техничке спецификација
	2.	ПЕШКИР за ноге	
	3.	ПЕШКИР за тело	

- Продавац за израду добара из табеле број 2 обезбеђује сав основни и помоћни репроматеријал и ситан прибор.
- Продавац са којим се закључи оквирни споразум, тј. уговор у обавези је да изради добра из табеле 2, у складу са Техничким спецификацијама односно узорцима, наведеним у табели;
- Добра из партије 1 се израђују на основу узетих антропометријских мера;
- Одступања у квалитету су дозвољена само у оквиру задатих толеранција у Техничким спецификацијама. Ванредни пријем и пријем уз бонификацију се неће вршити по било ком основу;
- Са узорцима добара из партије 1, овлашћени представници Понуђача се могу упознати у Одсеку за ИнМС – ВТИ Жарково Ратка Ресановића бр. 1, уз предходну најаву на телефон 011/2051-699 или 011/2051-551;
- Овлашћени представници Понуђача са узорцима се могу упознати најкасније до 5 дана пре отварања понуда и не могу их преузимати на реверс;
- Продавац са којим се закључи оквирни споразум, тј. уговор, узорке добара из партије 1, са којима су Понуђачи могли да се упознају пре достављања понуда за јавну набавку, може преузети на реверс у Одсеку за ИнМС–ВТИ Жарково. Преузети узорци служиће Продавцу као смерница у циљу израде сопствених узорака за оверу и серијску производњу.
- Овера узорака за добра из партије 2 се не врши. За серијску производњу и квалитативни пријем користиће се узорак који је био саставни део понуде Продавца за закључење оквирног споразума.

Овера узорака

- Овера узорака за први уговор за сва добра из партије 1 врши се органолептички и иста је бесплатна. Оверени узорци за први уговор за партију 1 важиће за све остале уговоре за ту партију по оквирном споразуму.
- Оверу узорака готових добара из партије 1 за први уговор врши Одсек за ИнМС – ВТИ Жарково (контакт телефони: 011/2051-699, 2051-551). Овера узорака се врши на основу званичног захтева Продавца који се доставља на адресу: Одсек за ИнМС Војнотехнички институт – Београд, Ратка Ресановића бр. 1. У захтеву Продавац наводи датум достављања узорака, број уговора, назив и количину узорака;

- За оверу узорака готових добара из партије 1 за први уговор Продавац је у обавези да достави по два идентична узорка.
- По извршеној овери Одсек за ИнМС – ВТИ Жарково је дужан да један оверени узорак пломбира и изда Продавцу ради серијске производње и квалитативног пријема. Други узорак задржава Војнотехнички институт;
- Рок за оверу узорака од стране Одсека за ИнМС ВТИ, односно за обавештење о одбијању овере са разлосима одбијања је највише 7 радних дана од дана достављања узорака, за сваки покушај овере узорка. Уколико је овера узорака трајала дуже, Одсек за ИнМС дужан је да достави обавештење УОЛ СМР МО, УНП СМР МО и Продавцу о броју дана кашњења при овери узорака и рок испоруке се продужава за број дана у кашњењу овере узорака.

II.4. АМБАЛАЖА И НАЧИН ПАКОВАЊА

Амбалажа и начин паковања добара дефинисан је у члану 10. Модела уговора и члану 8. Модела оквирног споразума.

II.5. РОК, НАЧИН И МЕСТО ИСПОРУКЕ

Рок испоруке за сва добра је **140 (стотетрдесет) дана** од дана потписивања уговора. Испоруку уговорених добара до Крајњих примаоца врши Продавац сопственим превозом и о свом трошку.

Врсту превоза одређује Продавац.

Испорука се сматра извршеном даном предаје добара Крајњем примаоцу, што се доказује овереном отпремницом коју је потписало лице или комисија за пријем Крајњег примаоца.

Продавац је у обавези да најави испоруку уговорених добара најмање 3 (три) дана пре испоруке, телефоном и у писаном облику путем телефакса.

Место испоруке за партију 1: ВП 2827 Нови Сад, ВП 2977 Београд

Место испоруке за партију 2: ВП 2079-4 Ниш, ВП 2078-5 Младеновац, ВП 2977 Београд.

II.6. КВАЛИТАТИВНИ ПРИЈЕМ

Продавац преузима потпуну одговорност за квалитет израде уговорених добара и обавезује се да ће произведена добра у свему одговарати квалитету који је прописан у Техничкој спецификацији, односно овереним узорцима за серијску производњу.

Квалитативни пријем готових добара врши ВКК СМР МО искључиво у Републици Србији.

Квалитативни пријем детаљније је дефинисан у члану 5. Модела оквирног споразума и члану 6. Модела уговора.

II.7. КВАНТИТАТИВНИ ПРИЈЕМ

Квантитативни пријем врши комисија или лице које одреди крајњи прималац, према важећим прописима и наређењима. Квантитативни пријем је дефинисан у члану 6. Модела оквирног споразума и члану 7. Модела уговора.

II.8. ГАРАНТНИ РОК И РЕКЛАМАЦИЈЕ

Гарантни рок за сва добра из партије 1 и партије 2 је најмање 12 (дванаест) месеци.

Гарантни рок почиње да тече од дана испоруке уговорених добара.

Гарантни рок и рекламација детаљније су дефинисани у члану 9. Модела оквирног споразума и Модела уговора.

II.9. ДОКАЗИВАЊЕ ИСПУЊЕНОСТИ ЗАХТЕВА ИЗ ТЕХНИЧКЕ СПЕЦИФИКАЦИЈЕ

Да би Наручилац оценио да ли су понуђена добра одговарајућа, односно да ли понуђена добра поседују захтеване техничке карактеристике, **Понуђач у својој понуди мора да достави :**

- **За добра из партије 1**

- **своју изјаву** (на меморандуму понуђача, потписану од стране одговорног лица) да понуђена добра у свему одговарају захтеваном квалитету из техничких спецификација.

-**произвођачку спецификацију** (на меморандуму понуђача, потписану од стране одговорног лица) само **основне тканине/плетенине** од које се израђују понуђена добра.

- **За добра из партије 2**

-**Лабораторијски извештај о испитивању** квалитета добара које нуди (оригинални примерак) **издат од стране акредитоване лабораторије** у коме су наведени сви захтеви из техничке спецификације, **са оценом о испуњењу захтева из техничке спецификације и**

- **узорке** тих добара (по 1 комад) **пломбиране од стране акредитоване лабораторије** која је вршила испитивање, на коме ће бити **наведен број лабораторијског извештаја о квалитету и назив предузећа** које је доставило узорке на анализу.

Лабораторијски извештај о квалитету не може бити старији од 60 дана од дана отварања понуда.

Уколико Понуђач не достави напред наведено, понуда ће бити одбијена као неприхватљива.

Понуђач може поднети понуду за целокупну набавку (обе партије) или само за једну партију.

У случају да Понуђач поднесе понуду за обе партије, она мора бити поднета тако да се може оцењивати за сваку партију посебно.

Понуда се подноси за све врсте и целокупне количине добара из појединачне партије. Уколико се не поднесе за све врсте и количине из партије, понуда неће бити разматрана и биће одбијена као неприхватљива.

III. ТЕХНИЧКА ДОКУМЕНТАЦИЈА И ПЛАНОВИ

Нема техничке документације и планова

**IV. УСЛОВИ ЗА УЧЕШЋЕ У ПОСТУПКУ ЈАВНЕ НАБАВКЕ ИЗ ЧЛАНА 75. И
76. ЗЈН О ЈАВНИМ НАБАВКАМА И УПУТСТВО КАКО СЕ ДОКАЗУЈЕ
ИСПУЊЕНОСТ ТИХ УСЛОВА**

**IV.1. ОБАВЕЗНИ УСЛОВИ ЗА УЧЕШЋЕ У ПОСТУПКУ ЈАВНЕ НАБАВКЕ ИЗ
ЧЛАНА 75. ЗЈН**

У поступку предметне јавне набавке Понуђач мора да докаже да испуњава **обавезне услове** за учешће, дефинисане чл. 75. ЗЈН, а испуњеност **обавезних услова** за учешће у поступку предметне јавне набавке, доказује на начин дефинисан у следећој табели, **и то:**

Р.бр	ОБАВЕЗНИ УСЛОВИ	НАЧИН ДОКАЗИВАЊА
1.	Да је регистрован код надлежног органа, односно уписан у одговарајући регистар (чл. 75. ст. 1. тач. 1) ЗЈН);	ИЗЈАВА (Образац 4. у поглављу VI ове конкурсне документације), којом понуђач под пуном материјалном и кривичном одговорношћу потврђује да испуњава услове за учешће у поступку јавне набавке из чл. 75. ст. 1. тач. 1) до 4) и став 2. ЗЈН, дефинисане овом конкурсном документацијом
2.	Да он и његов законски заступник није осуђиван за неко од кривичних дела као члан организоване криминалне групе, да није осуђиван за кривична дела против привреде, кривична дела против животне средине, кривично дело примања или давања мита, кривично дело преваре (чл. 75. ст. 1. тач. 2) ЗЈН);	
3.	Да је измирио доспеле порезе, доприносе и друге јавне дажбине у складу са прописима Републике Србије или стране државе када има седиште на њеној територији (чл. 75. ст. 1. тач. 4) ЗЈН);	
4.	Да је поштовао обавезе које произлазе из важећих прописа о заштити на раду, запошљавању и условима рада, заштити животне средине, као и да нема забрану обављања делатности која је на снази у време подношења понуде (чл. 75. ст. 2. ЗЈН).	

IV.2. ДОДАТНИ УСЛОВИ ЗА УЧЕШЋЕ У ПОСТУПКУ ЈАВНЕ НАБАВКЕ ИЗ ЧЛАНА 76. ЗЈН

Понуђач који учествује у поступку предметне јавне набавке мора испунити **додатне услове** за учешће у поступку јавне набавке, дефинисане овом конкурсном документацијом, а испуњеност **додатних услова** Понуђач доказује на начин дефинисан у наредној табели, **и то**

Р.бр.	ДОДАТНИ УСЛОВИ	НАЧИН ДОКАЗИВАЊА
1.	<p>ФИНАНСИЈСКИ КАПАЦИТЕТ</p> <p>Да располаже довољним финансијским капацитетом:</p> <ul style="list-style-type: none"> • за средња и велика правна лица – да има позитиван пословни резултат (пословни добитак) или позитиван укупан финансијски резултат (нето добитак) исказан у билансу успеха за 2019. годину и мишљење овлашћеног ревизора за 2018. годину које није негативно; • за микро и мала правна лица и предузетнике – да има позитиван пословни резултат (пословни добитак) или позитиван укупан финансијски резултат (нето добитак) исказан у билансу успеха за 2019. годину. 	<p><u>Испуњеност додатних услова</u> за учешће у поступку предметне јавне набавке - чл. 76. ЗЈН, понуђач доказује достављањем следећих доказа:</p> <ul style="list-style-type: none"> - да располаже довољним финансијским капацитетом: • За средња и велика правна лица: биланс стања и биланс успеха за 2019. годину и Извештај овлашћеног ревизора за 2018. годину; • За микро и мала правна лица: биланс стања и биланс успеха за 2019. годину са приложеним доказом о разврставању; • За предузетнике: биланс успеха за 2019. годину <p>ИЛИ</p> <p>Извештај о бонитету за јавне набавке који издаје Агенција за привредне регистре (АПР) који садржи податке за 2019. годину; НАПОМЕНА за средња и велика правна лица: Уколико Извештај о бонитету за јавне набавке који издаје Агенција за привредне регистре (АПР) не садржи извештај овлашћеног ревизора за 2018. годину потребно је приложити посебно извештај овлашћеног ревизора за 2018. годину.</p>

IV.3. УПУТСТВО КАКО СЕ ДОКАЗУЈЕ ИСПУЊЕНОСТ УСЛОВА

Испуњеност обавезних услова за учешће у поступку предметне јавне набавке, у складу са чл. 77. став 4. ЗЈН, понуђач доказује достављањем:

- **Изјаве којом Понуђач под пуном материјалном и кривичном одговорношћу потврђује да испуњава услове из члана 75. ЗЈН (Образац 4. у поглављу VI ове конкурсне документације).**

Изјава мора да буде потписана од стране овлашћеног лица Понуђача. Уколико Изјаву потписује лице које није уписано у Регистар као лице овлашћено за заступање, потребно је уз понуду доставити овлашћење за потписивање.

Уколико Понуђач подноси понуду са **подизвођачем**, Понуђач је дужан да достави Изјаву подизвођача, потписану од стране овлашћеног лица подизвођача. (Образац 5. у поглављу VI ове конкурсне документације).

Уколико понуду подноси **група понуђача**, Изјава мора бити потписана од стране овлашћеног лица сваког Понуђача из групе понуђача (Образац 4. у поглављу VI ове конкурсне документације).

Испуњеност додатних услова за учешће у поступку предметне јавне набавке - чл. 76. ЗЈН, понуђач доказује достављањем следећих доказа:

- да располаже довољним финансијским капацитетом:

- **За средња и велика правна лица:** биланс стања и биланс успеха за 2019. годину и Извештај овлашћеног ревизора за 2018. годину;
- **За микро и мала правна лица:** биланс стања и биланс успеха за 2019. годину са приложеним доказом о разврставању;
- **За предузетнике:** биланс успеха за 2019. годину

ИЛИ

- Извештај о бонитету за јавне набавке који издаје Агенција за привредне регистре (АПР) који садржи податке за 2019. годину; **НАПОМЕНА** за средња и велика правна лица: Уколико Извештај о бонитету за јавне набавке који издаје Агенција за привредне регистре (АПР) не садржи извештај овлашћеног ревизора за 2018. годину потребно је приложити посебно извештај овлашћеног ревизора за 2018. годину.

Уколико понуду подноси **група понуђача**, доказе о испуњавању додатних услова доставља сваки члан групе понуђача, а додатне услове група понуђача испуњава заједно, при чему понуђач који је у уговору наведен да доставља средства финансијског обезбеђења мора испуњавати додатни услов конкурсне документације који се односи на финансијски капацитет.

Наведене доказе о испуњености услова, осим изјава, Понуђачи могу доставити у виду неовверених копија.

Наручилац је пре доношења одлуке о додели уговора **дужан** да од понуђача, чија је понуда оцењена као најповољнија, затражи да достави копију захтеваних доказа о испуњености услова из чл. 75. ст. 1. тач. 1) до 4) ЗЈН, а може и да затражи на увид оригинал или оверену копију свих или појединих доказа. Ако понуђач у остављеном, примереном року, који не може бити краћи од пет дана, не достави тражене доказе, наручилац ће његову понуду одбити као неприхватљиву. Наручилац може затражити захтеване доказе и од осталих понуђача.

Докази које ће Наручилац захтевати су:

ОБАВЕЗНИ УСЛОВИ ЗА УЧЕШЋЕ У ПОСТУПКУ ЈАВНЕ НАБАВКЕ ИЗ ЧЛАНА 75. ЗЈН

- 1) Да је регистрован код надлежног органа, односно уписан у одговарајући регистар (члан 75. став 1. тачка 1) ЗЈН), услов под редним бројем 1. наведен у табеларном приказу **обавезних услова – Доказ:**

Доказ за Правно лице:	<ul style="list-style-type: none">• Извод из регистра Агенције за привредне регистре, односно извод из регистра надлежног Привредног суда.
Доказ за Предузетнике:	<ul style="list-style-type: none">• Извод из регистра Агенције за привредне регистре, односно извод из одговарајућег регистра.
Доказ за Физичко лице:	<ul style="list-style-type: none">• Није применљиво.

- 2) Да он и његов законски заступник није осуђиван за неко од кривичних дела као члан организоване криминалне групе, да није осуђиван за кривична дела против привреде, кривична дела против животне средине, кривично дело примања или давања мита, кривично дело преваре (члан 75. став 1. тачка 2) ЗЈН), услов под редним бројем 2. наведен у табеларном приказу **обавезних услова – Доказ:**

Доказ за Правно лице:	<ul style="list-style-type: none">• Извод из казнене евиденције, односно уверење основног суда на чијем подручју се налази седиште домаћег правног лица, односно седиште представништва или огранка страног правног лица, којим се потврђује да правно лице није осуђивано за кривична дела против привреде, кривична дела против животне средине, кривично дело примања или давања мита, кривично дело преваре; Напомена: Уколико уверење Основног суда не обухвата податке из казнене евиденције за кривична дела која су у надлежности редовног кривичног одељења Вишег суда, потребно је поред уверења Основног суда доставити и уверење Вишег суда на чијем подручју је седиште домаћег правног лица, односно седиште представништва или огранка страног правног лица, којом се потврђује да правно лице није осуђивано за кривична дела против привреде и кривично дело примања мита;• Извод из казнене евиденције Посебног одељења за организовани криминал Вишег суда у Београду, којим се потврђује да правно лице није осуђивано за неко од кривичних дела организованог криминала;• Извод из казнене евиденције, односно уверење надлежне полицијске управе МУП-а, којим се потврђује да законски заступник понуђача није осуђиван за кривична дела против привреде, кривична дела против животне средине, кривично дело примања или давања мита, кривично дело преваре и неко од кривичних дела организованог криминала (захтев се може поднети према месту рођења или према месту пребивалишта законског заступника). Уколико Понуђач има више законских заступника дужан је да достави доказ за сваког од њих.
------------------------------	---

	Наведени докази не могу бити старији од два месеца пре отварања понуда.
Доказ за Предузетнике и Физичко лице:	<ul style="list-style-type: none"> • Извод из казнене евиденције, односно уверење надлежне полицијске управе МУП-а, којим се потврђује да није осуђиван за неко од кривичних дела као члан организоване криминалне групе, да није осуђиван за кривична дела против привреде, кривична дела против животне средине, кривично дело примања или давања мита, кривично дело преваре (захтев се може поднети према месту рођења или према месту пребивалишта). <p>Наведени доказ не може бити старији од два месеца пре отварања понуда.</p>

- 3) Да је измирио доспеле порезе, доприносе и друге јавне дажбине у складу са прописима Републике Србије или стране државе када има седиште на њеној територији (члан 75. став 1. тачка 4) ЗЈН), услов под редним бројем 3. наведен у табеларном приказу **обавезних услова - Доказ:**

Доказ за Правно лице, Предузетнике и Физичко лице:	<ul style="list-style-type: none"> • Уверење Пореске управе Министарства финансија да је измирио доспеле порезе и доприносе, и • Уверење надлежне локалне самоуправе да је измирио обавезе по основу изворних локалних јавних прихода, <p>Наведени докази не могу бити старији од два месеца пре отварања понуда.</p>
---	---

Понуђач је дужан да без одлагања писмено обавести Наручиоца о било којој промени у вези са испуњеношћу услова из поступка јавне набавке, која наступи до доношења одлуке, односно закључења оквирног споразума и уговора, односно током важења истих, и да је документује на прописан начин.

Понуђачи који су уписани у Регистар понуђача у складу са чланом 78. ЗЈН није дужан да приликом подношења понуде доказује испуњеност обавезних услова из члана 75. став 1. тач. 1) до 4) ЗЈН.

Понуђач који је у складу са чланом 78. ЗЈН поднео захтев за упис у Регистар понуђача, може као доказ испуњености обавезних услова из члана 75. став 1. тач. 1) до 4) ЗЈН доставити Решење АПР о усвајању регистрационе пријаве уписа понуђача. Исто може учинити понуђач за свог подизвођача, односно сваки понуђач из групе понуђача. **Уколико претрагом података из Регистра понуђача, Наручилац утврди брисање привредног субјекта из Регистра, понуда ће бити одбијена као неприхватљива.**

Понуђачи који су уписани у регистру који води Агенција за привредне регистре не морају да доставе Извод из регистра Агенције за привредне регистре, који је јавно доступан на интернет страници Агенције за привредне регистре - www.apr.gov.rs.

Понуђач може у својој понуди, уместо достављања доказа којима доказује испуњеност појединих услова, навести интернет страницу на којој су подаци о испуњености услова јавно доступни.

Уколико је доказ о испуњености услова електронски документ, понуђач доставља копију електронског документа у писаном облику, у складу са законом којим се уређује електронски документ.

Ако понуђач има седиште у другој држави, Наручилац може да провери да ли су документи којима понуђач доказује испуњеност тражених услова издати од стране надлежних органа те државе.

Ако се у држави у којој понуђач има седиште не издају тражени докази, понуђач може, уместо доказа, приложити своју писану изјаву, дату под кривичном и материјалном одговорношћу оверену пред судским или управним органом, јавним бележником или другим надлежним органом те државе.

Докази о испуњености услова морају бити у складу са захтевима Наручиоца све време трајања уговора.

V. КРИТЕРИЈУМИ ЗА ОЦЕЊИВАЊЕ ПОНУДЕ

V.1. КРИТЕРИЈУМ ЗА ЗАКЉУЧЕЊЕ ОКВИРНОГ СПОРАЗУМА

Одлука о избору најповољније понуде за закључење оквирног споразума донеће се применом критеријума за оцењивање понуда **“најнижа понуђена цена“**.

V.2. ЕЛЕМЕНТИ КРИТЕРИЈУМА, ОДНОСНО НАЧИН, НА ОСНОВУ КОЈИХ ЋЕ НАРУЧИЛАЦ ЗАКЉУЧИТИ ОКВИРНИ СПОРАЗУМ У СИТУАЦИЈИ КАДА ПОСТОЈЕ ДВЕ ИЛИ ВИШЕ ПОНУДА СА ИСТОМ ПОНУЂЕНОМ ЦЕНОМ

У случају да после спроведеног рангирања понуда, две или више понуда имају једнаку цену, Наручилац ће применити помоћни критеријум и биће изабрана понуда са **дужим роком плаћања**.

У случају да избор Понуђача није могуће извршити ни након употребе помоћног критеријума, уговор ће бити додељен **по систему жреба**. Сви Понуђачи који су поднели понуде биће позвани да присуствују извлачењу путем жреба. Наручилац ће писмено обавестити све понуђаче који су поднели понуде о датуму када ће се одржати извлачење путем жреба. Жребом ће бити обухваћене само оне понуде које имају једнаку најнижу понуђену цену и исти гарантни рок. Извлачење путем жреба Наручилац ће извршити јавно, у присуству понуђача, и то тако што ће називе понуђача исписати на одвојеним папирима, који су исте величине и боје, те ће све те папире ставити у кутију одакле ће извући само један папир. Са Понуђачем чији назив буде на извученом папиру биће закључен оквирни споразум. Понуђачима који не присуствују овом поступку, Наручилац ће доставити записник извлачења путем жреба.

Оквирни споразум ће бити закључен на укупан износ одобрених новчаних средстава за предметну набавку. Процењена вредност јавне набавке биће саопштена на јавном отварању понуда.

Оквирни споразум се закључује са једним (изабраним) понуђачем за потребе јединица и установа Војске Србије и Министарства одбране и дефинише опште критеријуме за набавку предметних добара.

Оквирни споразум се закључује на период од 2 (две) године од дана потписивања.

Оквирни споразум не представља обавезу Наручиоца на закључивање уговора о јавној набавци већ обавеза настаје закључивањем појединачног уговора.

На основу закљученог оквирног споразума, наручилац ће закључивати појединачне уговоре са изабраним понуђачем, под условима и у границама прописаним оквирним споразумом.

Кад настане потреба наручиоца за предметним добрима, наручилац ће позвати понуђача на потписивање појединачних уговора.

Први појединачни уговор биће закључен сходно условима и јединачним ценама из понуде изабраног понуђача дате у отвореном поступку ради закључења оквирног споразума.

За све наредне уговоре, наручилац ће упућивати том понуђачу писани позив за подношење понуде за количине добара које су предмет набавке у наредном периоду, а под условима и у границама прописаним оквирним споразумом. Рок за достављање писане понуде добављача биће најмање **7 (седам) дана** од дана достављања позива за достављање понуде од стране наручиоца. Уколико понуда буде достављена у складу са условима и у границама прописаним оквирним споразумом, наручилац ће упутити позив добављачу да приступи закључењу појединачног уговора у року од **8 (осам) дана** од дана достављања понуде.

VI. ОБРАСЦИ КОЈИ ЧИНЕ САСТАВНИ ДЕО ПОНУДЕ

- 1) Образац понуде (Образац 1);
- 2) Образац трошкова припреме понуде (Образац 2);
- 3) Изјава о независној понуди (Образац 3);
- 4) Изјава понуђача о испуњености услова за учешће у поступку јавне набавке - чл. 75. ЗЈН, наведених овом конкурсном документацијом (Образац 4);
- 5) Изјава подизвођача о испуњености услова за учешће у поступку јавне набавке - чл. 75. ЗЈН, наведених овом конкурсном документацијом (Образац 5);
- 6) Изјава понуђача да ће обавестити Купца о промени која је у вези са испуњеношћу услова из јавне набавке (Образац 6);
- 7) МЕНИЧНО ПИСМО-ОВЛАШЋЕЊЕ - за озбиљност понуде – 3% вредности понуде (Образац 7);
- 8) Изјава понуђача да ће приликом потписивања оквирног споразума приложити средства обезбеђења за добро извршење посла (образац 8);
- 9) Изјава понуђача да ће приликом потписивања уговора приложити средства обезбеђења за добро извршење уговорних обавеза (Образац 10);

Обрасци који су саставни део конкурсне документације, али се **не достављају уз понуду**:

- 1) МЕНИЧНО ПИСМО-ОВЛАШЋЕЊЕ - за добро извршење посла – 10% вредности оквирног споразума (Образац 9);
- 2) МЕНИЧНО ПИСМО-ОВЛАШЋЕЊЕ - за добро извршење уговорних обавеза – 10% вредности уговора (Образац 11);

ОБРАЗАЦ ПОНУДЕ

Понуђач _____

Број понуде _____

На основу конкурсне документације и позива за подношење понуда објављених на Порталу јавних набавки и интернет страни Наручиоца, за јавну набавку добара у отвореном поступку, јавна набавка бр. 109/2019 – Одећа за посаде пловних објеката и пешкири, дајемо понуду како следи:

1. ПОНУДУ ДАЈЕМО: (обавезно заокружити)

а) самостално	б) са подизвођачем	ц) заједничка понуда
---------------	--------------------	----------------------

ПОНУДА СЕ ОДНОСИ НА (заокружити број партије/а):

партија бр. 1

партија бр. 2

Место и датум:

Понуђач:_____
(штампано име и презиме овлашћеног лица)_____
(пун потпис)**НАПОМЕНА:**

Свака страна обрасца понуде мора бити потписана од стране овлашћеног лица чиме потврђује да су тачни подаци који су у обрасцу понуде наведени.

**2. ОПИС ПРЕДМЕТА НАБАВКЕ И ЕЛЕМЕНТИ ПОНУДЕ
(СА СТРУКТУРОМ ЦЕНЕ)**

ПАРТИЈА 1 – ОДЕЋА ЗА ПОСАДЕ ПЛОВНИХ ОБЈЕКТА									
Р. бр.	Врста добара	Јед. мере	Количина	Јединична цена без ПДВ-а	ПДВ (%)	ПДВ дин	Јединична цена са ПДВ-ом (5+7)	Вредност без ПДВ-а (4*5)	Произвођач
1	2	3	4	5	6	7	8	9	10
1.	КАЧКЕТ тпб	ком	280						
2.	БЛУЗА, тпб	ком	280						
3.	ПАНТАЛОНЕ, тпб	ком	280						
4.	ПАНТАЛОНЕ кратке, тпб	ком	260						
5.	КАИШ	ком	280						
6.	ВЕТРОВКА са подјакном, тпб	ком	280						
7.	МАЈИЦА дуги рукав, полуrolка, тпб	ком	560						
8.	МАЈИЦА (плетена) морнарска, плаво-бела	ком	220						
9.	МАЈИЦА кратак рукав поло варијанта тпб	ком	560						
Укупна вредност понуде без ПДВ-а (у динарима)									
Стопа ПДВ-а									
Износ ПДВ-а (у динарима)									
Укупна вредност понуде са ПДВ-ом (у динарима)									

Рок плаћања је _____ дана од дана пријема исплатне документације у деловодство крајњег примаоца (не може бити краћи од 30 дана нити дужи од 45 дана).

Гарантни рок је _____ месеци (најмање 12 месеца) од дана испоруке добара.

Понуда важи _____ дана (најмање 90 дана) од дана отварања понуде.

Сви остали услови и захтеви - рок испоруке, место испоруке и рекламација су прихваћени и понуђени у свему према условима из конкурсне документације.

Место и датум:

Понуђач:

(штампано име и презиме овлашћеног лица)

(пун потпис)

ПАРТИЈА 2 – ПЕШКИРИ									
Р. бр.	Врста добара	Јед. мере	Количина	Јединична цена без ПДВ-а	ПДВ (%)	ПДВ дин	Јединична цена са ПДВ-ом (5+7)	Вредност без ПДВ-а (4*5)	Произвођач
1	2	3	4	5	6	7	8	9	10
1.	ПЕШКИРИ за лице	КОМ	60.000						
2.	ПЕШКИРИ за ноге	КОМ	60.000						
3.	ПЕШКИРИ за тело	КОМ	3.000						
Укупна вредност понуде без ПДВ-а (у динарима)									
Стопа ПДВ-а									
Износ ПДВ-а (у динарима)									
Укупна вредност понуде са ПДВ-ом (у динарима)									

Рок плаћања је _____ дана од дана пријема исплатне документације у деловодство крајњег примаоца (не може бити краћи од 30 дана нити дужи од 45 дана).

Гарантни рок је _____ месеци (најмање 12 месеца) од дана испоруке добара.

Понуда важи _____ дана (најмање 90 дана) од дана отварања понуде.

Сви остали услови и захтеви - рок испоруке, место испоруке и рекламација су прихваћени и понуђени у свему према условима из конкурсне документације.

Место и датум:

Понуђач:

(штампано име и презиме овлашћеног лица)

(пун потпис)

3. ПОДАЦИ О ПОНУЂАЧУ

НАЗИВ ПОНУЂАЧА:		
Врста правног субјекта (заокружити)	1) Физичко Лице	
	2) Правно лице	а) микро
		б) мало
		в) средње
	г) велико	
АДРЕСА ПОНУЂАЧА: (улица и број, место и општина)		
ЛИЦЕ ОДГОВОРНО ЗА ПОТПИСИВАЊЕ УГОВОРА: (име и презиме одговорног лица)		
ЛИЦЕ ЗА КОНТАКТ:		
ЕЛЕКТРОНСКА АДРЕСА (e-mail) :		
ТЕЛЕФОН:		
ТЕЛЕФАКС:		
МАТИЧНИ БРОЈ ПОНУЂАЧА:		
ПОРЕСКИ ИДЕНТИФИКАЦИОНИ БРОЈ (ПИБ) ПОНУЂАЧА:		
БРОЈ РАЧУНА И НАЗИВ БАНКЕ:		
ШИФРА И НАЗИВ ПРЕТЕЖНЕ ДЕЛАТНОСТИ:		

Место и датум:

Понуђач:

(штампано име и презиме овлашћеног лица)

(пун потпис)

4. ПОДАЦИ О ПОДИЗВОЂАЧУ

НАЗИВ ПОДИЗВОЂАЧА:	
АДРЕСА ПОДИЗВОЂАЧА: (улица и број, место и општина)	
ЛИЦЕ ЗА КОНТАКТ:	
ЕЛЕКТРОНСКА АДРЕСА :	
ТЕЛЕФОН:	
ТЕЛЕФАКС:	
МАТИЧНИ БРОЈ ПОДИЗВОЂАЧА:	
ПОРЕСКИ ИДЕНТИФИКАЦИОНИ БРОЈ (ПИБ) ПОДИЗВОЂАЧА:	
БРОЈ РАЧУНА И НАЗИВ БАНКЕ:	
ШИФРА И НАЗИВ ПРЕТЕЖНЕ ДЕЛАТНОСТИ:	
УКУПНА ВРЕДНОСТ ПОНУДЕ ПОВЕРЕНЕ ПОДИЗВОЂАЧУ У %: (која не може бити већа од 50%)	
ДЕО ПРЕДМЕТА НАБАВКЕ КОЈИ СЕ ИЗВРШАВА ПРЕКО ПОДИЗВОЂАЧА:	

Место и датум:

Понуђач:

(штампано име и презиме овлашћеног лица)

(пун потпис)

НАПОМЕНА: Образац попуњавају само они Понуђачи који подносе понуду са Подизвођачем. У случају већег броја подизвођача овај образац треба фотокопирати и доставити за сваког подизвођача посебно.

5. ПОДАЦИ О ЧЛАНУ ГРУПЕ ПОНУЂАЧА

НАЗИВ ЧЛАНА ГРУПЕ ПОНУЂАЧА:	
АДРЕСА ЧЛАНА ГРУПЕ ПОНУЂАЧА: (улица и број, место и општина)	
ЛИЦЕ ЗА КОНТАКТ:	
ЛИЦЕ ОДГОВОРНО ЗА ПОТПИСИВАЊЕ УГОВОРА: (име и презиме одговорног лица - само за члана групе који је овлашћен да потпише уговор у име групе)	
ЕЛЕКТРОНСКА АДРЕСА :	
ТЕЛЕФОН:	
ТЕЛЕФАКС:	
МАТИЧНИ БРОЈ ЧЛАНА ГРУПЕ ПОНУЂАЧА:	
ПОРЕСКИ ИДЕНТИФИКАЦИОНИ БРОЈ (ПИБ) ЧЛАНА ГРУПЕ ПОНУЂАЧА:	
БРОЈ РАЧУНА И НАЗИВ БАНКЕ:	
ШИФРА И НАЗИВ ПРЕТЕЖНЕ ДЕЛАТНОСТИ:	

Место и датум:

Понуђач/Члан групе понуђача:

(штампано име и презиме овлашћеног лица)

(пун потпис)

НАПОМЕНА: овај Образац попуњавају само они Понуђачи који подносе заједничку понуду. У случају да има већи број учесника у заједничкој понуди, Образац треба фотокопирати и доставити у потребном броју примерака за сваког члана групе понуђача (учесника у заједничкој понуди).

6. СПОРАЗУМ КОЈИМ СЕ ПОНУЂАЧИ ИЗ ГРУПЕ МЕЂУСОБНО И ПРЕМА НАРУЧИОЦУ ОБАВЕЗУЈУ НА ИЗВРШЕЊЕ ЈАВНЕ НАБАВКЕ

На основу конкурсне документације и позива за подношење понуда објављених на Порталу јавних набавки и интернет страни Наручиоца, за јавну набавку добара у отвореном поступку, бр. 109/2019 – Одећа за посаде пловних објеката и пешкири, достављамо **Споразум којим се међусобно и према Наручиоцу обавезујемо на извршење јавне набавке** према следећем:

	Члан групе који је носилац посла, односно који подноси понуду и који ће заступати групу понуђача пред наручиоцем је
1.	Назив: Адреса:
	Члан групе који ће у име групе понуђача потписати оквирни споразум и уговор је
2.	Назив: Адреса:
	Члан групе који у име групе понуђача даје средство обезбеђења за озбиљност понуде је
3.	Назив: Адреса:
	Члан групе који ће у име групе понуђача дати средство обезбеђења за добро извршење посла је
	Назив: Адреса:
	Члан групе који ће издати рачун је
4.	Назив: Адреса:
	Рачун на који ће бити извршено плаћање је
5.	Број рачуна: Банка:

Обавезе сваког од понуђача из групе понуђача за извршење оквирног споразума и уговора	
Назив члана групе понуђача	Обавезе члана групе понуђача за извршење оквирног споразума и уговора
6.	

У _____, дана _____ године, Споразум потписали

Назив члана Групе понуђача:

Потпис одговорног лица члана Групе понуђача:

1. _____

ПОТПИС

2. _____

ПОТПИС

3. _____

ПОТПИС

4. _____

ПОТПИС

5. _____

ПОТПИС

ОБРАЗАЦ ТРОШКОВА ПРИПРЕМАЊА ПОНУДЕ

У вези члана 88. став 1. ЗЈН („Сл. гласник РС” бр. 124/2012, 14/2015 и 68/2015), Понуђач

(навести назив понуђача)

доставља укупан износ и структуру трошкова припремања понуде у отвореном поступку, јавна набавка добара бр. 109/2019 – Одећа за посаде пловних објеката и пешкири, како следи у табели:

Ред. бр.	Врста трошка	Износ без ПДВ-а (динара)	Износ са ПДВ-ом (динара)
1.			
2.			
3.			
4.			
5.			
6.			
7.			
8.			
9.			
10.			
	УКУПАН ИЗНОС ТРОШКОВА ПРИПРЕМАЊА ПОНУДЕ:		

Место и датум:

Понуђач:

(штампано име и презиме овлашћеног лица)

(пун потпис)

НАПОМЕНА:

Достављање овог обрасца није обавезно.

Понуђач може да у оквиру понуде достави укупан износ и структуру трошкова припремања понуде.

Трошкове припреме и подношења понуде сноси искључиво Понуђач и не може тражити од Наручиоца накнаду трошкова.

Ако је поступак јавне набавке обустављен из разлога који су на страни Наручиоца, Наручилац је дужан да Понуђачу надокнади трошкове израде узорка или модела, ако су израђени у складу са техничким спецификацијама и трошкове прибављања средства обезбеђења, под условом да је Понуђач тражио накнаду тих трошкова у својој понуди.

ИЗЈАВА О НЕЗАВИСНОЈ ПОНУДИ

У складу са чланом 26. ЗЈН („Сл. гласник РС” бр. 124/2012, 14/2015 и 68/2015)
_____, даје:

(навести назив Понуђача)

**ИЗЈАВУ
О НЕЗАВИСНОЈ ПОНУДИ**

Под пуном материјалном и кривичном одговорношћу потврђујем да сам понуду, у отвореном поступку јавне набавке добара бр. 109/2019– Одећа за посаде пловних објеката и пешкири, поднео независно, без договора са другим Понуђачима или заинтересованим лицима.

Место и датум:

Понуђач:

(штампано име и презиме овлашћеног лица)

(пун потпис)

Напомена: у случају постојања основане сумње у истинитост изјаве о независној понуди, Наручулац ће одмах обавестити организацију надлежну за заштиту конкуренције. Организација надлежна за заштиту конкуренције, може Понуђачу, односно заинтересованом лицу изрећи меру забране учешћа у поступку јавне набавке ако утврди да је Понуђач, односно заинтересовано лице повредило конкуренцију у поступку јавне набавке у смислу ЗЈН којим се уређује заштита конкуренције. Мера забране учешћа у поступку јавне набавке може трајати до две године. Повреда конкуренције представља негативну референцу, у смислу члана 82. став 1. тачка 2. ЗЈН.

Уколико понуду подноси Група понуђача, Изјава се доставља за сваког члана Групе понуђача и мора бити потписана од стране овлашћеног лица сваког члана из Групе понуђача

ИЗЈАВА ПОНУЂАЧА О ИСПУЊЕНОСТИ ОБАВЕЗНИХ УСЛОВА ЗА УЧЕШЋЕ У ПОСТУПКУ ЈАВНЕ НАБАВКЕ ИЗ ЧЛАНА 75. ЗЈН

Под пуном материјалном и кривичном одговорношћу, као заступник понуђача, дајем следећу

ИЗЈАВУ

Понуђач _____, у отвореном поступку јавне набавке добара бр. 109/2019 – Одећа за посаде пловних објеката и пешкири, испуњава све услове из чл. 75. ЗЈН, односно услове дефинисане конкурсном документацијом за предметну јавну набавку, и то:

- 1) Понуђач је регистрован код надлежног органа, односно уписан у одговарајући регистар (чл. 75. ст. 1. тач. 1) ЗЈН);
- 2) Понуђач и његов законски заступник нису осуђивани за неко од кривичних дела као члан организоване криминалне групе, да нису осуђивани за кривична дела против привреде, кривична дела против животне средине, кривично дело примања или давања мита, кривично дело преваре (чл. 75. ст. 1. тач. 2) ЗЈН);
- 3) Понуђач је измирио доспеле порезе, доприносе и друге јавне дажбине у складу са прописима Републике Србије (*или стране државе када има седиште на њеној територији*) (чл. 75. ст. 1. тач. 4) ЗЈН);
- 4) Понуђач је поштовао обавезе које произлазе из важећих прописа о заштити на раду, запошљавању и условима рада, заштити животне средине и нема забрану обављања делатности која је на снази у време подношења понуде за предметну јавну набавку (чл. 75. ст. 2. ЗЈН);

Место и датум:

Понуђач:

(штампано име и презиме овлашћеног лица)

(пун потпис)

Напомена: Уколико понуду подноси група понуђача, Изјава мора бити потписана од стране овлашћеног лица сваког понуђача из групе понуђача, на који начин сваки понуђач из групе понуђача изјављује да испуњава обавезне услове из члана 75. став 1. тач. 1) до 4) и став 2. ЗЈН.

ИЗЈАВА ПОДИЗВОЂАЧА О ИСПУЊЕНОСТИ ОБАВЕЗНИХ УСЛОВА ЗА УЧЕШЋЕ У ПОСТУПКУ ЈАВНЕ НАБАВКЕ ИЗ ЧЛАНА 75. ЗЈН
--

Под пуном материјалном и кривичном одговорношћу, као заступник подизвођача, дајем следећу

ИЗЈАВУ

Подизвођач _____, у отвореном поступку јавне набавке добара бр. 109/2019 – Одећа за посаде пловних објеката и пешкири, испуњава све услове из чл. 75. ЗЈН, односно услове дефинисане конкурсном документацијом за предметну јавну набавку, и то:

- 1) Подизвођач је регистрован код надлежног органа, односно уписан у одговарајући регистар (чл. 75. ст. 1. тач. 1) ЗЈН);
- 2) Подизвођач и његов законски заступник нису осуђивани за неко од кривичних дела као члан организоване криминалне групе, да нису осуђивани за кривична дела против привреде, кривична дела против животне средине, кривично дело примања или давања мита, кривично дело преваре (чл. 75. ст. 1. тач. 2) ЗЈН);
- 3) Подизвођач је измирио доспеле порезе, доприносе и друге јавне дажбине у складу са прописима Републике Србије (*или стране државе када има седиште на њеној територији*) (чл. 75. ст. 1. тач. 4) ЗЈН);
- 4) Подизвођач је поштовао обавезе које произлазе из важећих прописа о заштити на раду, запошљавању и условима рада, заштити животне средине и нема забрану обављања делатности која је на снази у време подношења понуде за предметну јавну набавку (чл. 75. ст. 2. ЗЈН).

Место и датум:

Подизвођач:

(штампано име и презиме овлашћеног лица)

(пун потпис)

Напомена: Уколико понуђач подноси понуду са подизвођачем, Изјава мора бити потписана од стране овлашћеног лица подизвођача.

**ИЗЈАВА ПОНУЂАЧА ДА ЋЕ ОБАВЕСТИТИ НАРУЧИОЦА
О ПРОМЕНИ КОЈА ЈЕ У ВЕЗИ СА ИСПУЊЕНОШЋУ УСЛОВА
ИЗ ЈАВНЕ НАБАВКЕ**

Као заступник Понуђача под пуном материјалном и кривичном одговорношћу дајем следећу

ИЗЈАВУ

Понуђач _____,
(навести назив Понуђача)

у отвореном поступку јавне набавке бр. 109/2019 – Одећа за посаде пловних објеката и пешкири, а у складу са одредбом члана 77. став 7. ЗЈН, ће без одлагања писмено обавести Наручиоца о било којој промени у вези са испуњеношћу услова из поступка јавне набавке која наступи до доношења одлуке, односно закључења оквирног споразума и уговора, као и током важења истих, и документоваће је на прописани начин.

Место и датум:

Понуђач:

(штампано име и презиме овлашћеног лица)

(пун потпис)

Напомена: Уколико понуду подноси Група понуђача, Изјава се доставља за сваког члана Групе понуђача.

МЕНИЧНО ПИСМО-ОВЛАШЋЕЊЕ

(за озбиљност понуде – 3% вредности понуде без ПДВ)

На основу: Закона о меници ("Сл. лист ФНРЈ" бр. 104/46, "Сл. лист СФРЈ" бр. 16/65, 54/70, 57/89, "Сл. лист СРЈ" бр. 46/96 и "Сл. лист СЦГ" бр. 1/2003), Закона о платном промету ("Сл. лист СРЈ" број 3/2002, 5/2003 и "Сл. гласник РС" бр. 43/2004, 62/2006, 111/2009 - др. закон, 31/2011 и 139/2014 – др. закон), Одлуке о начину вршења принудне наплате с рачуна клијента ("Сл. гласник РС" бр. 14/2014 и 76/2016) и Одлуке о ближним условима, садржини и начину вођења регистра меница и овлашћења ("Сл. гласник РС" бр. 56/2011, 80/2015, 76/2016 и 82/2017),

_____, _____,
(назив понуђача)

_____, _____,
(адреса)

ПИБ: _____, МБ: _____, предаје 2 (две) регистроване, бланко сопствене менице и даје:

**МЕНИЧНО ПИСМО-ОВЛАШЋЕЊЕ
за корисника бланко-сопствене менице**

Управи за трезор – Рачуноводствени центар Министарства одбране, Београд, Гардијска бр. 7, да депоноване бланко-сопствене менице попунити на износ дуга и предати банци на наплату, по основу неиспуњења обавеза по понуди број _____ од _____ године и то на терет свих рачуна који су отворени код банке _____.

(навести назив банке и број текућег рачуна)

ОВЛАШЋУЈЕМО Управу за трезор – Рачуноводствени центар Министарства одбране, Београд, Гардијска бр. 7, да безусловно и неопозиво, без протеста и трошкова, вансудски, ИНИЦИРА наплату – издавањем налога за наплату на терет рачуна Дужника код банака, а у корист рачуна Управе за трезор – Рачуноводствени центар Министарства одбране, Београд, Гардијска бр. 7 у вредности од 3% од укупне вредности напред наведене понуде без ПДВ-а, а у случају:

1. Да понуђач повуче своју понуду у току периода важности понуде **или**
2. Да понуђач, у случају да Наручилац прихвати његову понуду:

- не потпише уговор о набавци _____,

(навести назив предмета набавке)

сагласно прихваћеним условима из конкурсне документације,

- не достави инструменте финансијског обезбеђења уговорних обавеза сагласно прихваћеним условима из конкурсне документације.

Дужник се одриче права на: повлачење овог овлашћења; опозив овог овлашћења; стављање приговора на задужење по овом основу за наплату и сторнирање задужења по овом основу за наплату. Менице су потписане од стране овлашћеног лица, у складу са картоном депонованих потписа.

Прилог:

-Две регистроване и потписане бланко сопствене менице серијски број _____ и _____,

-Оверена копија картона депонованих потписа овлашћених лица за располагање средствима на рачунима или обавештење банке понуђача која су лица овлашћена за потписивање са приложеном копијом картона депонованих потписа.

Место и датум

Понуђач

(штампано име и презиме овлашћеног лица)

(потпис)

ИЗЈАВА ПОНУЂАЧА ДА ЋЕ ПРИЛИКОМ ПОТПИСИВАЊА ОКВИРНОГ СПОРАЗУМА ПРИЛОЖИТИ СРЕДСТВО ОБЕЗБЕЂЕЊА ЗА ДОБРО ИЗВРШЕЊЕ ПОСЛА - МЕНИЦЕ

Као заступник понуђача под пуном материјалном и кривичном одговорношћу дајем следећу

ИЗЈАВУ

Понуђач _____

(навести назив понуђача)

у отвореном поступку јавне набавке добара, бр109/2019 – Одећа за посаде пловних објеката и пешкири, ће приликом закључења оквирног споразума издати Наручиоцу **средства обезбеђења за добро извршење посла**, и то:

- **Менично писмо - овлашћење** да се меница, без сагласности понуђача може поднети пословној банци на наплату у износу од 10% од вредности оквирног споразума, без ПДВ у случају не извршења своје обавезе у роковима и на начин предвиђен оквирним споразумом, не закључи појединачни уговор у складу са оквирним споразумом или не достави средство обезбеђења уз појединачни уговор који Наручилац и Добављач закључе по основу оквирног споразума. Менично писмо - овлашћење мора бити потписано од стране овлашћеног лица Понуђача. Број рачуна на меничном овлашћењу и картону депонованог потписа морају бити исти.
- **Две бланко сопствене менице** – потписане у складу са картоном депонованих потписа и евидентиране у регистру меница и овлашћења који води Народна банка Србије.
 - **Копију картона депонованих потписа овлашћених лица** коју је издала банка гаранта код које се води рачун Добављача, на којој се јасно виде депоновани потписи овлашћених лица, оверену оригиналним печатом банке са датумом овере (овера не старија од 30 дана од дана **потписивања оквирног споразума**) или **обавештење банке** понуђача која су лица овлашћена за потписивање (не старије од 30 дана од дана **потписивања оквирног споразума**) са копијом картона депонованих потписа у прилогу.
 - **Доказ о регистрацији меница** у складу са Одлуком о ближим условима, садржини и начину вођења регистра меница и овлашћења ("Сл. гласник РС" бр. 56/11, 80/15, 76/16, 82/17): **извод са интернет странице НБС регистра меница и овлашћења на коме се види да су менице регистроване.**

Место и датум:

Понуђач:

(штампано име и презиме овлашћеног лица)

(пун потпис)

НАПОМЕНА: Изјава се прилаже уз понуду а менице за обезбеђења доброг извршења посла се достављају приликом закључења оквирног споразума.

Уколико понуду подноси Група понуђача, Изјава се доставља за сваког члана Групе понуђача и мора бити потписана од стране овлашћеног лица сваког члана из Групе понуђача и оверена печатом.

**МЕНИЧНО ПИСМО – ОВЛАШЋЕЊЕ
(ДОСТАВЉА СЕ ПРИЛИКОМ ЗАКЉУЧЕЊА ОКВИРНОГ СПОРАЗУМА)**

(за добро извршење посла – 10% вредности оквирног споразума без ПДВ-)

На основу: Закона о меници ("Сл. лист ФНРЈ" бр. 104/46, "Сл. лист СФРЈ" бр. 16/65, 54/70, 57/89, "Сл. лист СРЈ" бр. 46/96 и "Сл. лист СЦГ" бр. 1/2003), Закона о платном промету ("Сл. лист СРЈ" број 3/2002, 5/2003 и "Сл. гласник РС" бр. 43/2004, 62/2006, 111/2009 - др. закон, 31/2011 и 139/2014 – др. закон), Одлуке о начину вршења принудне наплате с рачуна клијента ("Сл. гласник РС" бр. 14/2014 и 76/2016) и Одлуке о ближим условима, садржини и начину вођења регистра меница и овлашћења ("Сл. гласник РС" бр. 56/2011, 80/2015, 76/2016 и 82/2017),

_____, _____,
(назив понуђача) _____ (адреса)
ПИБ: _____, МБ: _____, предаје 2 (две) регистроване, бланко сопствене менице и издаје:

**МЕНИЧНО ПИСМО-ОВЛАШЋЕЊЕ
за корисника бланко-сопствене менице**

Управа за трезор – Рачуноводствени центар Министарства одбране, Београд, Гардијска број 7 да депоноване бланко-сопствене менице може попунити и предати банци на наплату, у случају да добављач не буде извршавао своје обавезе у роковима и на начин предвиђен оквирним споразумом, не достави понуду на позив за достављање понуда за наредни појединачни уговор, не закључи појединачни уговор у складу са оквирним споразумом, једнострано раскине уговор, или не достави средство обезбеђења уз појединачни уговор који Наручилац и Добављач закључе по основу оквирног споразума број _____ од _____ год. и то на терет свих рачуна који су отворени код банке

_____ (навести назив банке и број текућег рачуна)

ОВЛАШЋУЈЕМО Управу за трезор – Рачуноводствени центар Министарства одбране, Београд, Гардијска број 7, да безусловно и неопозиво, без протеста и трошкова, вансудски, ИНИЦИРА наплату издавањем налога за наплату на терет рачуна Дужника код банака, а у корист рачуна Управе за трезор – Рачуноводствени центар Министарства одбране, Београд, Гардијска 7 на износ од _____ дин. (10% вредности оквирног споразума без ПДВ-а) по основу напред наведеног оквирног споразума.

Дужник се одриче права на: повлачење овог овлашћења; опозив овог овлашћења; стављање приговора на задужење по овом основу за наплату и сторнирање задужења по овом основу за наплату.

Менице су потписане и оверене од стране овлашћеног лица, у складу са картоном депонованих потписа.

Прилог:

- регистроване и потписане бланко сопствене менице серијски број _____ и _____,
- Оверена копија картона депонованих потписа овлашћених лица за располагање средствима на рачунима или обавештење банке понуђача која су лица овлашћена за потписивање са приложеном копијом картона депонованих потписа..

Место и датум _____

Понуђач _____

_____ (штампано име и презиме овлашћеног лица)

_____ (потпис)

НАПОМЕНА: доставља се са меницама и картоном депонованих потписа приликом закључења оквирног споразума.

**ИЗЈАВА ПОНУЂАЧА ДА ЋЕ ПРИЛИКОМ ПОТПИСИВАЊА УГОВОРА
ПРИЛОЖИТИ СРЕДСТВА ОБЕЗБЕЂЕЊА ЗА ДОБРО ИЗВРШЕЊЕ УГОВОРНИХ
ОБАВЕЗА (РЕАЛИЗАЦИЈУ ПОЈЕДИНАЧНИХ УГОВОРА)**

Као заступник понуђача под пуном материјалном и кривичном одговорношћу дајем следећу

ИЗЈАВУ

Понуђач _____
(навести назив понуђача)

у отвореном поступку јавне набавке добара, бр. 109/2019 – Одећа за посаде пловних објеката и пешкири, приликом закључења уговора издаће Наручиоцу **средства обезбеђења за добро извршење посла**, и то:

- **Менично писмо - овлашћење** да се меница без сагласности понуђача може поднети пословној банци на наплату у износу од **10% укупне вредности уговора без ПДВ-а** у случају неиспуњења било које уговорне обавезе или једностраног раскида уговора. Менично писмо - овлашћење мора бити потписано од стране овлашћеног лица Понуђача. Број рачуна на меничном овлашћењу и картону депонованог потписа морају бити исти.
- **Две бланко сопствене менице** – потписане у складу са картоном депонованих потписа и евидентиране у регистру меница и овлашћења који води Народна банка Србије.
- **Копију картона депонованих потписа овлашћених лица** коју је издала банка гаранта код које се води рачун Добављача, на којој се јасно виде депоновани потписи овлашћених лица, оверену оригиналним печатом банке са датумом овере (овера не старија од 30 дана од дана од дана потписивања уговора) **или обавештење банке** понуђача која су лица овлашћена за потписивање (не старије од 30 дана од дана од дана потписивања уговора) са копијом картона депонованих потписа у прилогу.
- **Доказ о регистрацији меница** у складу са Одлуком о ближим условима, садржини и начину вођења регистра меница и овлашћења ("Сл. гласник РС" бр. 56/11, 80/15, 76/16, 82/17): **извод са интернет странице НБС регистра меница и овлашћења на коме се види да су менице регистроване.**

Место и датум:

Понуђач:

(штампано име и презиме овлашћеног лица)

(пун потпис)

НАПОМЕНА: Изјава се прилаже уз понуду, а наведена средства за добро извршење уговорних обавеза (укључујући и образац 11) се достављају приликом потписивања уговора.

МЕНИЧНО ПИСМО – ОВЛАШЋЕЊЕ**(за добро извршење уговорних обавеза – 10% вредности уговора без ПДВ-а)**

На основу: Закона о меници ("Сл. лист ФНРЈ" бр. 104/46, "Сл. лист СФРЈ" бр. 16/65, 54/70, 57/89, "Сл. лист СРЈ" бр. 46/96 и "Сл. лист СЦГ" бр. 1/2003), Закона о платном промету ("Сл. лист СРЈ" број 3/2002, 5/2003 и "Сл. гласник РС" бр. 43/2004, 62/2006, 111/2009 - др. закон, 31/2011 и 139/2014 – др. закон), Одлуке о начину вршења принудне наплате с рачуна клијента ("Сл. гласник РС" бр. 14/2014 и 76/2016) и Одлуке о ближим условима, садржини и начину вођења регистра меница и овлашћења ("Сл. гласник РС" бр. 56/2011, 80/2015, 76/2016 и 82/2017),

_____ ,
(назив понуђача)_____ ,
(адреса)

ПИБ: _____ , МБ: _____ , предаје 2 (две) регистроване, бланко сопствене менице и издаје:

**МЕНИЧНО ПИСМО-ОВЛАШЋЕЊЕ
за корисника бланко-сопствене менице**

Управа за трезор – Рачуноводствени центар Министарства одбране, Београд, Гардијска број 7 да депоноване бланко-сопствене менице може попунити и предати банци на наплату, по основу неиспуњења било које уговорене обавезе или једностраног раскида уговора број _____ од _____ године и то на терет свих рачуна који су отворени код банке

_____ (навести назив банке и број текућег рачуна)

ОВЛАШЋУЈЕМО Управу за трезор – Рачуноводствени центар Министарства одбране, Београд, Гардијска број 7, да безусловно и неопозиво, без протеста и трошкова, вансудски, ИНИЦИРА наплату издавањем налога за наплату на терет рачуна Дужника код банака, а у корист рачуна Управе за трезор – Рачуноводствени центар Министарства одбране, Београд, Гардијска 7 на износ од _____ динара (**10% вредности наведеног уговора без ПДВ-а**) по основу напред наведеног уговора.

Дужник се одриче права на: повлачење овог овлашћења; опозив овог овлашћења; стављање приговора на задужење по овом основу за наплату и сторнирање задужења по овом основу за наплату.

Менице су потписане од стране овлашћеног лица, у складу са картоном депонованих потписа.

Прилог:

- Регистроване бланко сопствене менице серијски број _____ и _____,
- Оверена копија картона депонованих потписа овлашћених лица за располагање средствима на рачунима или обавештење банке понуђача која су лица овлашћена за потписивање.

Место и датум

Понуђач

(штампано име и презиме овлашћеног лица)

(потпис)

VII. МОДЕЛ ОКВИРНОГ СПОРАЗУМА

Модел оквирног споразума представља садржину оквирног споразума који ће бити закључен са изабраним Понуђачем и попуњава се на следећи начин:

- Уписати податке о Понуђачу (на првој страници модела оквирног споразума),
- Попунити чланове оквирног споразума који се односе на подизвођаче или Групу понуђача - опционо,
- **Понуђач је дужан да на последњој страници Модела оквирног споразума упише функцију, име и презиме овлашћеног лица понуђача овлашћеног за потписивање оквирног споразума.**

Овлашћени представник потписује и оверава печатом последњу страну модела оквирног споразума - чиме потврђује да је сагласан са моделом оквирног споразума.

Напомена:

Понуђач доставља један попуњен модел оквирног споразума, без обзира да ли подноси понуду за једну или обе партије.



МОДЕЛ ОКВИРНОГ СПОРАЗУМА

број 1409-65- ОС ___ - 20

закључен између:

РЕПУБЛИКА СРБИЈА – МИНИСТАРСТВО ОДБРАНЕ – СЕКТОР ЗА МАТЕРИЈАЛНЕ РЕСУРСЕ- УПРАВА ЗА НАБАВКЕ И ПРОДАЈУ, Београд, Немањина бр. 15, коју заступа начелник пуковник др Александар Цакић, дипл.инж. - у даљем тексту **Купац**,
Матични број: 07093608
ПИБ: 102116082
Бр. потврде о евиденцији ПДВ-а: 135328814
Телефон:
Телефакс: 011/300-63-30
Текући рачун : 840-1620-21

и

_____ (назив Продавца)
које заступа _____, - у даљем тексту **Продавац**,
Матични број: _____
ПИБ: _____
Бр. потврде о евиденцији ПДВ-а: _____
Телефон: _____
Телефакс: _____
Текући рачун и банка: _____

а за потребе јединица и установа Министарства одбране и Војске Србије (у даљем тексту: Крајњи корисници).

Стране у оквирном споразуму сагласно констатују:

- да је Наручилац у складу са Законом о јавним набавкама („Службени гласник РС” број 124/12, 14/15 и 68/15; у даљем тексту: ЗЈН) спровео отворени поступак јавне набавке бр. 109/2019 – Одећа за посаде пловних објеката и пешкири, по партијама, са циљем закључивања оквирног споразума са једним Понуђачем на период од две године;
- да је Наручилац донео Одлуку о закључивању оквирног споразума број одгодине, у складу са којом се закључује овај оквирни споразум између Наручиоца (сада Купца) и изабраног Понуђача (сада Продавца);
- да је Продавац доставио Понуду односно образац понуде бр..... од.....;
- да овај оквирни споразум закључује **Управа за набавке и продају, Сектор за материјалне ресурсе, Министарство одбране** у своје име и за свој рачун и у име и за рачун јединица и установа Министарства одбране и Војске Србије;
- овај оквирни споразум **не представља обавезу Купца** на закључивање уговора о јавној набавци;
- обавеза настаје закључивањем појединачног уговора (модел уговора део VIII Конкурсне документације) о јавној набавци на основу овог оквирног споразума.

ПРЕДМЕТ ОКВИРНОГ СПОРАЗУМА

Члан 1.

- 1.1. Предмет оквирног споразума је утврђивање услова за закључивање појединачних уговора о јавној набавци добара – **Одећа за посаде пловних објеката и пешкири – партија бр. (као у понуди)**, између Купца и Продавца, у складу са условима из конкурсне документације за ЈН бр. 109/2019 – Одећа за посаде пловних објеката и пешкири, понудом Продавца, одредбама оквирног споразума и стварним потребама Купца.
- 1.2. Количине добара које су предмет овог оквирног споразума су наведене у следећој табели и исте су оријентационе за све време важења оквирног споразума:

ПАРТИЈА	Ред. бр.	НАИМЕНОВАЊЕ (ВРСТА ДОБАРА)	Јед. мере	КОЛИЧИНА ЗА НАБАВКУ У 2020. ГОДИНИ	КОЛИЧИНА ЗА НАБАВКУ У 2021. ГОДИНИ	КОЛИЧИНА ЗА НАБАВКУ У 2022. ГОДИНИ
1	1.	КАЧКЕТ тпб	ком	40	120	120
	2.	БЛУЗА, тпб	ком	40	120	120
	3.	ПАНТАЛОНЕ, тпб	ком	40	120	120
	4.	ПАНТАЛОНЕ кратке, тпб	ком	20	120	120
	5.	КАИШ	ком	40	120	120
	6.	ВЕТРОВКА са подјакном, тпб	ком	40	120	20
	7.	МАЈИЦА дуги рукав, полуролка, тпб	ком	80	240	240
	8.	МАЈИЦА (плетена) морнарска, плаво-бела	ком	40	140	40
	9.	МАЈИЦА кратак рукав поло варијанта тпб	ком	80	240	240
2	1.	ПЕШКИРИ за лице	ком	10.000	30.000	20.000
	2.	ПЕШКИРИ за ноге	ком	10.000	30.000	20.000
	3.	ПЕШКИРИ за тело	ком	500	2.000	500

ЧЛАН 1.1.

(ПОПУЊАВА СЕ САМО У СЛУЧАЈУ ПОНУДЕ СА ПОДИЗВОЂАЧЕМ/ИМА)

Стране у споразуму су сагласне да Продавац наступа са подизвођачем/има:

ЧЛАН 1.2.

(ПОПУЊАВА СЕ САМО У СЛУЧАЈУ ЗАЈЕДНИЧКЕ ПОНУДЕ)

Стране у споразуму су сагласне да Продавац наступа као члан групе понуђача, чији су чланови групе следећи:

ВАЖЕЊЕ ОКВИРНОГ СПОРАЗУМА

Члан 2.

- 2.1. Овај оквирни споразум се закључује на период од две године, а ступа на снагу даном обостраног потписивања.
- 2.2. Током периода важења овог оквирног споразума, предвиђа се закључивање више појединачних уговора о јавној набавци, у зависности од стварних потреба Купца, а под условима и у границама прописаним овим оквирним споразумом.

ЦЕНЕ

Члан 3.

- 3.1. Укупна вредност овог оквирног споразума износи (попуњава Купац) динара (што представља **износ процењене вредности јавне набавке која је саопштена на јавном отварању понуда**), без урачунатог ПДВ-а, односно (попуњава Купац) са ПДВ-ом.
- 3.2. Јединичне цене исказане су у понуди Продавца са и без ПДВ-а. Фотокопија образаца понуде Продавца из отвореног поступка ради закључења оквирног споразума чини његов саставни део.
- 3.3. Јединичне цене се односе на јединицу количине производа, испоручених добара у складишта Крајњих прималаца - што подразумева да у уговорену цену улазе и трошкови транспорта, амбалаже као и сви остали трошкови које Продавац има у реализацији предметне јавне набавке.
- 3.4. Јединична цена коју је понудио Продавац, **фиксна је**, за све количине које ће се испоручивати по диспозицији Купца на основу првог појединачног уговора (закљученог на основу оквирног споразума).
- 3.5. За други и сваки следећи уговор по оквирном споразуму промена цене се може дозволити по следећем:

Купац пре закључења сваког наредног појединачног уговора, упућује позив Продавцу за подношење понуде за количине добра које су предмет набавке у наредном периоду. Продавац доставља понуду у којој исказује нову јединичну цену, потписану од стране овлашћеног лица. Понуђена цена **може** бити мања или већа у односу на цену из оквирног споразума. Повећање цене може бити дозвољено само у случају да дође до промене потрошачких цена у Републици Србији, односно промене базног индекса (2006=100) потрошачких цена СОИСОП "УКУПНО". Повећање цене може бити **максимално** до процентуалног (%) износа промене – повећања базног индекса потрошачких цена по СОИСОП "УКУПНО", рачунајући од месеца закључења оквирног споразума до месеца у коме је Купац доставио Позив за подношење понуде за наредни појединачни уговор, а на основу базе података РЗС (Републичког завода за статистику) www.stat.gov.rs које обрачунава и објављује РЗС. Уколико истог нема у бази података за текући месец, узима се у обзир последње објављени базни индекс потрошачких цена.

- 3.6. Током периода важења појединачних уговора закључених на основу оквирног споразума, понуђена (уговорена) цена је фиксна за све количине и за период важења уговора који се закључује, односно не може се мењати до реализације истог.
- 3.7. Порез на додату вредност обрачунава се у складу са Законом о порезу на додату вредност ("Сл. гласник РС", број 84/04, 86/04, 61/05, 61/07, 93/12, 108/13, 6/14, 68/14, 142/14, 5/15, 83/15, 5/16, 108/16, 7/17, 113/17, 13/18, 30/18 и 4/19).

НАЧИН И УСЛОВИ ЗАКЉУЧИВАЊА ПОЈЕДИНАЧНИХ УГОВОРА

Члан 4.

- 4.1. Купац ће након закључења оквирног споразума закључити први појединачни уговор са Продавцем по настанку потребе за предметним добрима, а сви наредни уговори ће се

закључивати под условима и у границама прописаним овим оквирним споразумом. При закључивању појединачних уговора не могу се мењати битни услови из овог оквирног споразума.

- 4.2. Након закључења оквирног споразума, први појединачни уговор ће се закључити сходно условима и јединачним ценама из понуде Продавца дате у отвореном поступку ради закључења оквирног споразума, а остали уговори када **настане** потреба Купца за предметом набавке, сходно понуди Продавца за количине добара које су предмет набавке у наредном периоду, а под условима и у границама прописаним оквирним споразумом.
- 4.3. Купац ће у циљу закључења уговора упутити позив за подношење понуде Продавцу са којима је закључио оквирни споразум да у року од најмање **7 (седам) дана** од дана пријема позива, достави своју писану понуду за количине добара које су предмет набавке у наредном периоду.
- 4.4. Продавац треба да достави понуду у писаном облику и на оригиналном Обрасцу понуде који му Купац доставља уз позив.
- 4.5. Продавац ће у својој понуди сходно својим економским интересима доставити јединичну цену за сваки наредни појединачни уговор. Сходно члану 3. тачка 3.5, Продавац може у својој понуди исказати (доставити) нову јединичну цену, која не може бити већа од максимално дозвољене промењене јединичне цене из оквирног споразума.
- 4.6. Уколико понуда буде достављена у складу са условима и у границама прописаним оквирним споразумом, тј. уколико је од стране Купца оцењена као прихватљива, Купац ће упутити позив Продавцу да приступи закључењу појединачног уговора у року од **8 (осам) дана** од дана достављања понуде.
- 4.7. Појединачни уговор о јавној набавци се закључује под условима из овог оквирног споразума (у погледу спецификација предмета набавке, произвођача предметних добара, цена, рока и начина плаћања, квалитета, начина транспорта и амбалажа, рока и места испоруке и услова гаранције и рекламације) и у свему према захтеваним условима из конкурсне документације.

КВАЛИТЕТ

Члан 5.

- 5.1. Продавац преузима потпуну одговорност за квалитет предметних добара и обавезује се да ће произведена добра у свему одговарати квалитету који је прописан у Техничкој спецификацији која је саставни део уговора, односно овереним узорцима за серијску производњу (партија 1).
- 5.2. Квалитативни пријем врши Војна контрола квалитета СМР МО у Републици Србији.
- 5.3. Продавац се обавезује да у року не дужем од 15 дана од дана потписивања уговора изради План производње-термин план реализације уговора и исти достави ВКК СМР МО. План производње-термин план реализације уговора је документ којим се идентификују предмети-добра производње, потребни ресурси и рокови за реализацију уговора. Форма Плана производње-термин плана реализације уговора није прецизно дефинисана и њу Продавац прилагођава сопственим потребама и захтевима Уговора.
- 5.4. Продавац се обавезује да пре почетка реализације уговора изради и са надлежним проверавачем ВКК СМР МО усагласи План квалитета и/или План контролисања добара која су предмет уговора. План квалитета је документ којим се за специфични производ, процес или уговор утврђује које се процедуре и одговарајући ресурси морају применити, ко мора да их примени и када. План контролисања је документ продавца и представља плански и технички документ Плана квалитета или плана контроле квалитета којим се дефинише мерење, контролисање и испитивање једне или више

карактеристика производа или процеса са вођењем записа о квалитету ради утврђивања усаглашености са специфицираним захтевима. Форма План квалитета и План контролисања добара није прецизно дефинисана и њу Продавац прилагођава сопственим потребама и захтевима Уговора.

- 5.5. Продавац је у обавези да благовремено обавести Војну контролу квалитета СМР МО, писано телефаксом на број **011/2505-880** и Е-mailом на адресу vk@mod.gov.rs о припремљености добара, која су предмет уговора, за извршење пријема при чему наводи број уговора, место извршења пријема (искључиво у Републици Србији), количину и врсту добара која ће бити припремљена за пријем. Војна контрола квалитета СМР МО је у обавези да отпочне контролу квалитета добара у року од 5 радних дана од захтеваног дана за пријем. Један примерак захтева за квалитативни пријем продавац доставља и Управи за општу логистику СМР МО у писаној форми телефаксом на број 011/3006-299.
- 5.6. ВКК СМР МО је дужна да изврши органолептички квалитативни пријем у року од 10 дана од захтеваног дана за пријем. Уколико ВКК из било којих разлога у датом року не изврши органолептички квалитативни пријем, ВКК о томе писаним путем обавештава продавца, УНП СМР МО и УОЛ СМР МО са образложењем кашњења, а продавцу се продужава рок испоруке за број дана кашњења.
- 5.7. Продавац се обавезује да проверавачу ВКК СМР МО, без надокнаде, обезбеди услове потребне за контролу квалитета предмета уговора, укључујући простор и услуге административног и техничког особља, телефонске везе и материјално обезбеђење радног простора.
- 5.8. Продавац има обавезу да приликом сваког квалитативног пријема стави на увид и располагање обједињени преглед уговорених и припремљених количина за испоруку, по врсти и количини добара. Пре отпочињања квалитативног пријема, продавац је у обавези да проверавачу квалитета ВКК омогући проверу да ли су припремљене количине у складу са уговореним. Обједињени преглед уговорених и примљених добара, оверен од стране проверавача квалитета ВКК СМР МО је саставни део Записника о органолептичком пријему пријему.
- 5.9. Продавац је у обавези да издвоји добра која су предмет уговора, од осталих добара намењених тржишту у посебну просторију или део магацинског простора. Прегледане и примљене количине добара, проверавач/и ВКК СМР МО видно обележава/ју са одговарајућим печатом.

КВАЛИТАТИВНИ ПРИЈЕМ ЗА ПАРТИЈУ 1

- 5.10. Проверавач ВКК СМР МО је у обавези да методом случајног узорковања издвоји најмање 10% од припремљених добара за испоруку ради органолептичког квалитативног пријема. Проверавач може по слободној процени узорковати и већи број комада за органолептички квалитативни пријем.
- 5.11. Приликом вршења квалитативног пријема Продавац је дужан да приложи лабораторијску анализу основног репроматеријала (*основна тканина за добра на редним бројевима од 1. до 4 и 6, основни материјал за подјакну ветровке на редном броју 6, постава за добро на редном броју 5*) и *готових добара за добра под редним бројевима од 7 до 9*) из лабораторије акредитоване од стране АТС, узорке основних репроматеријала који су пломбирани од стране акредитоване лабораторије која је вршила лабораторијску анализу, Изјаву Продавца на меморандуму предузећа под пуном материјалном и кривичном одговорношћу да су репроматеријали - за које је доставио лабораторијске извештаје уграђени у готове производе и Изјаву Продавца на меморандуму предузећа под пуном материјалном и кривичном одговорношћу да су остали помоћни репроматеријали произведени према техничкој спецификацији и исти

уграђени у готов производ.

- 5.12. Лабораторијски извештаји/анализе репроматеријала и готових добара из лабораторије акредитоване од стране АТС и узорци основног репроматеријала - основне тканине/плетенине који су пломбирани од стране акредитоване лабораторије која је вршила лабораторијску анализу, не смеју бити старији од дана закључења уговора.
- 5.13. Изјава продавца на меморандуму предузећа, да под пуном материјалном и кривичном одговорношћу тврди да су репроматеријали за које је доставио лабораторијске извештаје уграђени у готове производе, и Изјава Продавца на меморандуму предузећа, да под пуном материјалном и кривичном одговорношћу тврди да су остали репроматеријали произведени према техничким спецификацијама и исти уграђени у готове производе, не сме бити старија од дана отпочињања квалитативног пријема од стране проверача ВКК СМР МО.
- 5.14. Уколико уговорена добра не испуњавају све захтеве квалитета који су дефинисани у техничким спецификацијама у оквиру прописаних вредности са дозвољеним толеранцијама, квалитативни пријем се неће вршити.
- 5.15. Проверач/и ВКК СМР МО задржава право да узорак готовог уговореног добра пошаље на лабораторијско испитивање (*свих или дела параметара који су дефинисани у техничкој спецификацији*) уколико посумња у квалитет готовог добра или посумња у валидност приложене документације. Трошкове доставе и лабораторијске анализе у I степену сноси Продавац. Акредитовану лабораторију за испитивање у I степену одређује проверач/и ВКК СМР МО. Рок испоруке уговореног добра за које је узет узорак и послат на лабораторијско испитивање се продужава за број дана колико је трајала лабораторијска анализа. Продавац је у обавези да увећа број уговорених добара за број узорака који се издваја за лабораторијску проверу. Један узорак и контраузорак чине по једна јединица мере уговореног добра.
- 5.16. Проверач/и ВКК СМР МО сачињава/ју Записник о органолептичком пријему уговорених добара. Саставни део Записника који се архивира у Војној контроли квалитета СМР МО су лабораторијске анализе основних репроматеријала и готових добара из лабораторије акредитоване од стране АТС, узорци основних репроматеријала који су пломбирани од стране акредитоване лабораторије која је вршила лабораторијске анализе, Изјава Продавца на меморандуму предузећа да под пуном материјалном и кривичном одговорношћу тврди да су основни репроматеријали за које је доставио лабораторијске извештаје уграђени у готове производе и Изјава Продавца на меморандуму предузећа под пуном материјалном и кривичном одговорношћу да су остали репроматеријали произведени према техничким спецификацијама и да су исти уграђени у готове производе.
- 5.17. Ако проверач/и ВКК СМР МО приликом органолептичког пријема готових добара уочи недостатке и наложи њихово отклањање и ако се приликом поновљеног органолептичког квалитативног пријема уоче исти или нови недостаци, та количина готових добара се продавцу ставља на располагање и њен пријем се више неће разматрати нити вршити.
- 5.18. Уколико, Продавац није сагласан са налазом проверача ВКК СМР МО при органолептичком квалитативном пријему може захтевати поновни комисијски органолептички квалитативни пријем. Исти врши мешовита комисија коју сачињавају два члана Продавца, два члана Купца и три неутрална члана (стручна лица из предметне области), које споразумно одређују Војна контрола квалитета СМР МО и Продавац. Комисија има задатак да потврди или демантује првобитни налаз органолептичког квалитативног пријема проверача и не може да доноси било какве

одлуке које су у супротности са Уговором. Трошкове поновљеног комисијског пријема сноси страна чије су тврдње оспорене.

- 5.19. Уколико дође до дефинитивног одбијања уговорених добара, Продавац је дужан да у току даље реализације уговора та добра видно обележи, обезбеди од неовлашћене употребе, онемогући њихову испоруку и на захтев ВКК СМР МО покаже те количине добара, или ако је исте продао то документује.
- 5.20. У случају да проверавач/и ВКК СМР МО готова уговорена добра пошаље на лабораторијско испитивање, а једна од уговорних страна (за наручиоца ВКК СМР МО) није сагласна са налазима лабораторије у I степену, уговорне стране (за наручиоца ВКК СМР МО) ће споразумно ангажовати независну акредитовану лабораторију за суперанализу.
- 5.21. Резултати суперанализе су коначни, а трошкове ангажовања лабораторије за суперанализу сносиће страна чије су тврдње оспорене.
- 5.22. Проверавач/и ВКК СМР МО сачињава/ју Записник о извршеном органолептичком пријему и уколико су добра условна, сачињава/ју Решење о пријему.
- 5.23. Један примерак оригинал Решења о пријему и Записника о органолептичком пријему добара које је донела ВКК СМР МО обавезно се доставља УОЛ СМР МО ради праћења реализације Уговора.
- 5.24. Продавац не може да изврши испоруку добара пре добијања Решења о пријему од стране ВКК СМР МО. Продавац је дужан да Крајњем примаоцу, уз отпремницу, достави и оригинал Решење о пријему и Записник о органолептичком пријему добара.

КВАЛИТАТИВНИ ПРИЈЕМ ЗА ПАРТИЈУ 2

- 5.25. Врши се органолептичка и лабораторијска провера квалитета уговореног добра. За органолептички квалитативни пријем Војна контрола квалитета ће користити узорак који је био саставни део понуде Продавца за закључење оквирног споразума, а који ће Управа за набавке и продају СМР МО званично доставити Војној контроли квалитета одмах након закључења првог уговора.
- 5.26. ВКК СМР МО је дужна да изврши органолептички квалитативни пријем у року од 10 дана од захтеваног дана за пријем. Уколико ВКК СМР МО из било којих разлога у датом року не изврши квалитативни пријем, ВКК СМР МО о томе писаним путем обавештава Продавца, УНП СМР МО и УОЛ СМР МО са образложењем кашњења, а Продавцу се продужава рок испоруке за број дана кашњења.
- 5.27. Проверавач ВКК СМР извршиће узорковање свих добара, која су предмет уговора (за органолептички преглед и лабораторијско испитивање у I и II степену).
- 5.28. ВКК је у обавези да методом случајног узорковања издвоји и органолептички прегледа најмање 5% од припремљених добара за испоруку, а по слободној процени може узорковати и већи број комада.
- 5.29. Ако ВКК приликом органолептичког пријема готових добара уочи недостатке и наложи њихово отклањање и ако се приликом поновљеног органолептичког квалитативног пријема уоче исти или нови недостаци, та количина готових добара се Продавцу ставља на располагање и њен пријем се више неће разматрати нити вршити.
- 5.30. Уколико, Продавац није сагласан са налазом проверавача при органолептичком квалитативном пријему може захтевати поновни комисијски органолептички квалитативни пријем. Исти врши мешовита комисија коју сачињавају два члана Продавца, два члана Купца и три неутрална члана (стручна лица из предметне области), које споразумно одређују Војна контрола квалитета (у име купца) и Продавац.

Комисија има задатак да потврди или демантује првобитни налаз органолептичког квалитативног пријема проверача и не може да доноси било какве одлуке које су у супротности са Уговором. Трошкове поновљеног комисијског пријема сносиће страна чије су тврдње оспорене. Налаз мешовите комисије је коначан за обе стране.

- 5.31. Проверач/и ВКК СМР МО сачињава/ју Записник о извршеном органолептичком квалитативном пријему и уколико су добра условна у органолептичком погледу, сачињавају пропратни акт (у два примерка) за лабораторијску проверу квалитета.
- 5.32. Број узорака за лабораторијску проверу квалитета за добра одређује се према следећој табели:

Редни број	Укупна количина за испоруку (комада)	Број узорака за испитивање у I степену	Број узорака за испитивање у II степену (контраузорци)
1.	до 2000	2	2
2.	од 2000 до 5000	3	3
3.	од 5.000 до 10.000	4	4

Један узорак чине две јединице производа, осим за добро под редним бројем 3, за које један узорак чини једна јединица производа. На сваких даљих 7.000 комада узима се још по један узорак за лабораторијско испитивање.

- 5.33. Продавац је у обавези да увећа број уговорених добара за број узорака који се издваја за лабораторијску проверу (испитивања у првом и другом степену).
- 5.34. Купац одређује лабораторију за испитивање квалитета производа. Лабораторијско испитивање квалитета готових производа се врши у акредитованим лабораторијама или сопственим лабораторијама о трошку продавца.
- 5.35. Продавац преузима на чување контраузорке добара до суперанализе или истека гарантног рока.
- 5.36. Транспорт узорака на лабораторијску анализу и/или суперанализу извршиће Продавац о свом трошку.
- 5.37. У случајевима када нека од уговорних страна није сагласна са налазима лабораторије у I степену, уговорне стране ће споразумно ангажовати независну акредитовану лабораторију.
- 5.38. Резултати суперанализе су коначни за обе стране, а трошкове ангажовања лабораторије за суперанализу сносиће страна чије су тврдње оспорене.
- 5.39. Након добијања Извештаја о лабораторијском испитивању, надлежни орган Војне контроле квалитета доноси Решење о пријему, односно одбијању уговорених добара са разлога одбијања. Решење се доноси у року од 5 радних дана од датума када је лабораторијска анализа заведена у деловодни протокол ВКК СМР МО. Уколико се Решење не донесе у назначеном року, ВКК о томе писаним путем обавештава Продавца УНП СМР МО и УОЛ СМР МО са образложењем кашњења, а Продавцу се продужава рок испоруке за број дана кашњења.
- 5.40. Један примерак Решења и Записника о пријему/одбијању добара које је донела ВКК обавезно се доставља УОЛ СМР МО ради праћења реализације Уговора.
- 5.41. Продавац не може да изврши испоруку добара пре доношења Решења о квалитативном пријему од стране надлежног контролног органа купца. Продавац је дужан да сваком Крајњем примаоцу, уз отпремницу, достави оригинал Решење и Записник о квалитативном пријему.

КВАНТИТАТИВНИ ПРИЈЕМ И МЕСТО ИСПОРУКЕ

Члан 6.

- 6.1. Квантитативни пријем врши комисија или лице које одреди Крајњи прималац, према важећим прописима и наређењима. Квантитативни пријем (утврђивање присуства печата ВКК СМР МО на транспортном паковању, провера садржаја транспортног паковања и његове усаглашености са декларацијом на транспортном паковању до 10% испоручене количине) врши се у складишту Крајњег примаоца о чему се сачињава и комисијски Записник о квантитативном пријему.
- 6.2. У случају да се на месту пријема констатује одступање у количини, Крајњи прималац је дужан да сачини Записник који ће потписати овлашћени представник Продавца и тиме потврдити утврђена одступања.
- 6.3. У случају да се на месту пријема констатују оштећења на испорученим добрима, Крајњи прималац неће извршити пријем таквих добара и у обавези је да сачини Записник који ће потписати овлашћени представник Продавца и тиме потврдити утврђене недостатке - оштећења. О утврђеним недостацима - оштећењима на испорученим добрима Крајњи прималац је у обавези да извести ВКК СМР МО и пошаље примерак Записника о квантитативном пријему
- 6.4. Место испоруке за добра из партије 1: ВП 2827 Нови Сад и ВП 2977 Београд .
Место испоруке за добра из партије 2: ВП 2079-4 Ниш, ВП 2078-5 Младеновац и ВП 2977 Београд .

НАЧИН И РОК ПЛАЋАЊА

Члан 7.

- 7.1. Плаћање уговорених добра врши у року од **(као у понуди)** дана од дана пријема комплетне исплатне документације у деловодство Крајњег примаоца.
- 7.2. Продавац је дужан да фактуру (рачун) достави у року од 7 дана од дана квантитативног пријема добара у деловодство Крајњег примаоца.
- 7.3. Исплату уговорених добара врше Крајњи примаоци на терет УОЛ СМР МО, књиговодствена шифра "953" конто 4261, а на основу **исплатне документације коју чине:**
 - **Оригинал фактура (рачун)** – у 2 (два) примерка која мора да садржи следеће податке: позив на број закљученог уговора, број отпремнице по којој су добра испоручена, назив или војну пошту примаоца, датум пријема, врсту добара, јединицу мере, количину, појединачну цену и вредност добара (са ПДВ-ом и без ПДВ-а);
 - **Оригинал отпремница** - у 2 (два) примерка, потписана и оверена, која мора да садржи следеће податке: позив на број закљученог уговора, назив или војну пошту крајњег примаоца, датум испоруке, врсту и количину добара, јединичну цену без ПДВ-а, датум пријема, са читко исписаним именом, презименом, чином и потписом лица које је извршило пријем добара која су предмет набавке;
 - **Оригинал Решење о пријему и Записник о органолептичком квалитативном пријему** издат од стране ВКК СМР МО;
 - **Оригинал Записник о квантитативном пријему добара**, израђен, потписан и оверен од стране Крајњег примаоца.
- 7.4. Фактура мора бити регистрована у Централном регистру фактура код Управе за трезор Министарства финансија (члан 3. Правилника о начину и поступку регистравања фактура, односно других захтева за исплату, као и начину вођења и садржају централног регистра фактура, "Службени гласник РС" број 7/18, 59/18 и 8/19).

- 7.5. Крајњи прималац је дужан да изради (у два оригинална примерка):
- Записник о квантитативном пријему у складиште Крајњег примаоца и
 - Материјалне листе у статусу 1 и 3 ,
- који такође чине Исплатну документацију поред докумената наведених у тачки 7.2. овог члана, а након извршеног квалитативног и квантитативног пријема.
- 7.6. Продавац је дужан да копију фактуре (рачуна) и отпремнице достави Управи за набавке и продају СМР МО са назнаком „ЗА ЕВИДЕНЦИЈУ“, а ради праћења реализације уговора.

РОК ИСПОРУКЕ, АМБАЛАЖА И ПАКОВАЊЕ ДОБАРА

Члан 8.

- 8.1. Рок испоруке за сва добра је **140 (стотридесет) дана** од дана потписивања уговора.
- 8.2. Испоруку уговорених добара до Крајњих примаоца врши Продавац сопственим превозом и о свом трошку. Врсту превоза одређује Продавац.
- 8.3. Испорука се сматра извршеном даном предаје добара Крајњем примаоцу, што се доказује овереном отпремницом коју је потписало лице или комисија за пријем Крајњег примаоца.
- 8.4. Продавац је у обавези да најави испоруку уговорених добара најмање 3 (три) дана пре испоруке, телефоном и у писаном облику путем телефакса, водећи рачуна да иста не пада у ванрадно време, време празника, суботу и недељу.
- 8.5. УОЛ СМР МО задржава право да писаним путем, без сагласности Продавца, измени диспозицију – место испоруке и количине по месту испоруке без сагласности Продавца, с тим да су укупно уговорене количине непромењиве. Измену диспозиције УОЛ СМР МО, осим Продавцу, доставља и Купцу, Крајњем примаоцу и ВКК СМР МО.
- 8.6. Трошкове амбалаже сноси Продавац и амбалажа се не враћа.
- 8.7. Добра из партије 1 се пакују у полиетиленске провидне кесе, или у одговарајућу амбалажу произвођача, која пружа заштиту производа од оштећења и прљања и одвојено по корисницима (у једној кеси, на којој мора да буде написано име и презиме корисника, морају да буду упакована сва добра која припадају једном кориснику), а затим се тако упакована добра пакују у картонске амбалажне кутије.
- 8.8. Добра из партије 2 се пакују до 10 комада заједно у провидну кесу, а затим се таква паковања слажу у петослојне амбалажне кутије димензија 570 mm x 380 mm x 320 mm.
- 8.9. Амбалажне-транспортне кутије затварају се по отворима квалитетном лепљивом траком, која обухвата цео обим кутије (по дужини и висини) и искључиво је из једног дела.
- 8.10. На ужој страни транспортне амбалажне-кутије, у горњем десном углу лепи се папирна етикета формата А5 која садржи следеће податке:
- назив и место продавца/произвођача,
 - број уговора,
 - назив добра,
 - количину,
 - величински број,
 - просечну бруто масу кутије и
 - годину производње.
- 8.11. Транспортне-амбалажне кутије морају бити нове и не смеју садржати било какве додатне штампане или писане натписе, етикете и сл.

ГАРАНТНИ РОК И РЕКЛАМАЦИЈА

Члан 9.

- 9.1. **Гарантни рок** предметних добра је (као у понуди) (за добра из партије 1 и партије 2 је најмање 12 месеци) месеци.
- 9.2. Гарантни рок почиње да тече од дана испоруке уговорених добра.
- 9.3. Крајњи примаоци ће у случају накнадних евентуалних недостатака у квалитету, количини и очигледних грешака као и испољавања скривених мана (све оно што није било могуће утврдити у редовном поступку контроле квалитета) или рекламације било које врсте у почетној фази употребе добра и у периоду гарантног рока за сваки утврђени недостатак упознати и Војну контролу квалитета СМР МО, о чему ће сачинити Комисијски записник који ће доставити Продавцу са захтевом за отклањање недостатка производа код којих је дошло до одступања у квалитету односно квантитету. Продавац је у обавези да о свом трошку, у року од 20 дана од добијања писаног захтева, отклони недостатке, односно да испоручи друга условна добра и да о томе обавести Војну контролу квалитета СМР МО. Уколико Продавац није у могућности да отклони недостатке, односно да испоручи нова добра, комисија Купца ће извршити процену штете коју је Продавац у обавези да надокнади купцу.
- 9.4. Код решавања рекламације наручилац односно ВКК СМР МО може захтевати суперанализу контраузорака или суперанализу узорака из складишта купца, која су предмет Уговора. Ако наручилац односно ВКК СМР МО захтева узоркавање уговорених добра из складишта купца, продавац је у обавези да упуту овлашћено лице које ће присуствовати узорковању добра за суперанализу.
- 9.5. Уколико Купац, односно ВКК СМР МО захтева суперанализу контраузорака који се налазе код Продавца, исти је у обавези да ВКК СМР МО достави оригинално запаковане контраузорке од стране ВКК СМР МО.
- 9.6. Уколико Продавац одбије да упуту овлашћено лице које ће присуствовати узорковању добра за суперанализу ВКК СМР МО ће ангажовати акредитовану лабораторију, која није вршила испитивање у редовном поступку квалитативног пријема, и извршити узоркавање уговорених добра из складишта Купца.
- 9.7. Резултати суперанализе приликом решавања рекламације су коначни за обе стране, а трошак ангажовања акредитоване лабораторије при суперанализи сносиће страна чије су тврдње оспорене.

КАЗНЕНЕ ОДРЕДБЕ

Члан 10.

- 10.1. Уколико Продавац не изврши своје обавезе у роковима и на начин предвиђен оквирним споразумом, не достави понуду на позив за достављање понуде за појединачни уговор, без оправданог разлога не приступи закључењу појединачног уговора или не достави средства обезбеђења за појединачне уговоре, Купац ће депоновано средство обезбеђења за добро извршење посла у оквирном споразуму, у вредности од 10% укупне вредности оквирног споразума без ПДВ, поднети на наплату банци код које Продавац има отворен текући рачун, без сагласности Продавца и обавезе обавештавања.
- 10.2. Уколико Продавац у складу са појединачним уговором о јавној набавци који закључе Купац и Продавац, не изврши испоруку добра у уговореном року, дужан је да Купцу плати уговорну казну у висини од 0,2% дневно од вредности добра испоручених са закашњењем за сваки дан закашњења, без ПДВ. Уговорна казна не може бити већа од 10% од вредности добра без ПДВ испоручених са закашњењем.
- 10.3. Наплата уговорне казне се врши одбијањем од рачуна при исплати испоручених добра и то без претходног обавештења.

- 10.4. Ако Продавац не изврши уговорне обавезе из појединачно закљученог уговора или једнострано раскине уговор, Купац без сагласности и обавезе обавештавања Продавца има право да депоновано средство обезбеђења за добро извршење посла – меницу, у вредности од 10% укупне вредности уговора без ПДВ, поднесе на наплату банци код које Продавац има отворен текући рачун.

СРЕДСТВА ОБЕЗБЕЂЕЊА

Члан 11.

- 11.1. **Продавац се обавезује да приликом закључивања овог оквирног споразума, преда:**
- **Две бланко потписане сопствене менице** – потписане у складу са картоном депонованих потписа.
 - **Копију картона депонованих потписа овлашћених лица** коју је издала банка гаранта код које се води рачун Добављача, на којој се јасно виде депоновани потписи овлашћених лица, оверену оригиналним печатом банке са датумом овере (овера не старија од 30 дана од дана потписивања оквирног споразума) **или обавештење банке** понуђача која су лица овлашћена за потписивање (не старије од 30 дана од дана потписивања оквирног споразума) са копијом картона депонованих потписа у прилогу.
 - **Менично овлашћење потписано у складу са картоном депонованих потписа** да се менице, без сагласности Добављача и обавезе обавештавања, могу поднети пословној банци гаранту на наплату у износу од 10% од укупне вредности оквирног споразума, без ПДВ-а у случају да не извршимо своје обавезе у роковима и на начин предвиђен оквирним споразумом, не закључимо појединачни уговор у складу са оквирним споразумом, или не доставимо средство обезбеђења уз појединачни уговор који Наручилац и Добављач закључе по основу оквирног споразума.
 - **Доказ о регистрацији меница** у складу са Одлуком о ближим условима, садржини и начину вођења регистра меница и овлашћења ("Сл. гласник РС" бр. 56/11, 80/15, 76/16, 82/17): **извод са интернет странице НБС регистра меница и овлашћења на коме се види да су менице регистроване.**
- 11.2. **Продавац се обавезује да у тренутку закључења појединачног уговора на основу овог оквирног споразума, преда Купцу:**
- **Копију картона депонованих потписа овлашћених лица** коју је издала банка гаранта код које се води рачун Добављача, на којој се јасно виде депоновани потписи овлашћених лица, оверену оригиналним печатом банке са датумом овере (овера не старија од 30 дана од дана потписивања уговора) **или обавештење банке** понуђача која су лица овлашћена за потписивање (не старије од 30 дана од дана потписивања уговора) са копијом картона депонованих потписа у прилогу.
 - **Менично овлашћење потписано у складу са картоном депонованих потписа** да се менице, без сагласности Добављача и обавезе обавештавања, могу поднети пословној банци гаранту на наплату у износу од 10% од укупне вредности уговора, без ПДВ-а у случају неиспуњења уговорних обавеза или једностраног раскида уговора.
 - **Доказ о регистрацији меница** у складу са Одлуком о ближим условима, садржини и начину вођења регистра меница и овлашћења ("Сл. гласник РС" бр. 56/11, 80/15, 76/16, 82/17): **извод са интернет странице НБС регистра меница и овлашћења на коме се види да су менице регистроване.**
- 11.3. Након измирења свих обавеза по оквирном споразуму, односно по јединачном уговору, купац се обавезује да продавцу врати издате инструменте обезбеђења за извршење истих.

ВИША СИЛА

Члан 12.

- 12.1. Виша сила подразумева околности које су наступиле после закључења овог оквирног споразума и које странама у оквирном споразуму нису биле нити могле бити познате у

моменту закључења и нису се могле спречити, избећи или предвидети. Наступање више силе мора зависити од спољних и ванредних догађаја насталих мимо воље и моћи страна у уговору.

- 12.2. Страна у оквирном споразуму погођена вишом силом дужна је да без одлагања, а најкасније у року од 48 (четрдесетосам) часова обавести другу страну о настанку и престанку више силе, прилажући о томе званични доказ издат од стране надлежних органа.
- 12.3. Страна у оквирном споразуму која у горе наведеном року не обавести другу страну о настанку и престанку више силе, сносиће све последице које из тога проистекну и биће обавезна да другој страни надокнади сву штету насталу услед не слања или неблагоприятног слања обавештења.
- 12.4. Последица више силе огледа се у потпуној или делимичној спречености уговорних страна да изврше обавезе из овог оквирног споразума. За време трајања дејства више силе одлаже се вршење обавеза страна по овом оквирном споразуму.
- 12.5. Стране у оквирном споразуму могу бити ослобођене од одговорности за неиспуњавање обавеза током трајања више силе у оном обиму у којем су деловањем више силе биле онемогућене да те обавезе изврше, при чему су обавезне да предузму одговарајуће мере како би се у насталој ситуацији интерес сваке стране што више заштитио.
- 12.6. Уколико утицај више силе траје дуже од 3 (три) месеца, страна која није погођена вишом силом има право, по сопственом избору, или да другој страни одреди додатни период за испуњење обавеза или да раскине споразум без последица за себе.

РЕШАВАЊЕ СПОРОВА

Члан 13.

- 13.1. Све спорове који проистекну у реализацији овог оквирног споразума, стране у овом оквирном споразуму ће решавати споразумно.
- 13.2. У случају да се не постигне сагласност о спорним питањима, стране у оквирном споразуму су сагласне да спорове решавају код Привредног суда у Београду.

ИЗМЕНА, ДОПУНА И РАСКИД

Члан 14.

- 14.1. Промене овог оквирног споразума важиће уколико су сачињене у писаној форми, уз обострану сагласност Купца и Продавца.
- 14.2. Оквирни споразум може бити измењен или раскинут због наступања више силе, сходно одредбама наведеним у овом оквирном споразуму.
- 14.3. Уговор закључен на основу овог оквирног споразума може бити измењен или допуњен, односно раскинут у случају споразумног раскида, у истој форми у којој је закључен само сагласношћу уговорних страна.
- 14.4. Купац има право да једнострано раскине оквирни споразум уколико Продавац не изврши обавезе у роковима и на начин предвиђен оквирним споразумом, не достави понуду на позив за достављање понуде за појединачни уговор, без оправданог разлога не закључи појединачни уговор у складу са оквирним споразумом, или не достави средство обезбеђења уз појединачни уговор који Купац и Продавац закључе по основу овог оквирног споразума (и да депоновани инструмент обезбеђења извршења обавеза продавца, меницу, поднесе на наплату банци код које продавац, има отворен текући рачун, на износ од 10% од укупне вредности оквирног споразума, без ПДВ-а).
- 14.5. Купац има право да једнострано раскине уговор уколико Продавац не изврши било коју уговорну обавезу (и да депоновани инструмент обезбеђења извршења уговорених

обавеза Продавца, меницу, поднесе на наплату банци код које Продавац има отворен текући рачун, на износ од 10% укупне вредности уговора без ПДВ-а).

МЕРЕ БЕЗБЕДНОСТИ

Члан 15.

- 15.1. Стране у оквирном споразуму су обавезне да се придржавају Закона о тајности података ("Сл. гласник РС", бр. 104/09).
- 15.2. Купац може захтевати заштиту поверљивости података које Продавцу ставља на располагање, (укључујући и њихове подизвођаче и чланове групе у случају заједничке понуде).
- 15.3. Продавац односно лице које је примило податке одређене као поверљиве дужно је да их чува и штити, без обзира на степен те поверљивости.

ОСТАЛЕ ОДРЕДБЕ

Члан 16.

- 16.1. За све што није изричито прецизирано овим оквирним споразумом, односно појединачним уговорима о јавној набавци примењују се одредбе Закона о облигационим односима ("Службени лист СФРЈ", бр. 29/78, 39/85, 45/89 - одлука УСЈ и 57/89, "Службени лист СРЈ", бр. 31/93, 22/99 и 44/99) и "Сл. лист СЦГ", бр. 1/2003 - Уставна повеља).
- 16.2. Продавац је обавезан да у року од 5 (пет) дана од дана настанка пословне промене о истој писано обавестити Купца.
- 16.3. Оквирни споразум је састављен у два истоветна примерка, од којих је један примерак за Купца и један примерак за Продавца, потписнике у оквирном споразуму.
- 16.4. Оквирни споразум ступа на снагу даном обостраног потписивања, односно даном завођења у деловодству Купца.
- 16.5. Оквирни споразум је потписан дана _____ године.

ПРОДАВАЦ:

(функција)

(име и презиме)

(потпис)

КУПАЦ:

УПРАВА ЗА НАБАВКЕ И ПРОДАЈУ

НАЧЕЛНИК

п у к о в н и к

др Александар Цакић, дипл.инж.

Прилог бр. 1 уз Оквирни споразум бр. 1409-63- -19

КОПИЈА ОБРАЗАЦА ПОНУДЕ ПРОДАВЦА

(прилаже Купац приликом сачињавања оквирног споразума)

VIII. МОДЕЛ УГОВОРА

Модел уговора представља садржину уговора који ће бити закључени са изабраним понуђачем и попуњава се на следећи начин:

- Уписати податке о понуђачу (на првој страници модела уговора),
- Попунити члан уговора који се односи на подизвођаче или групу понуђача - опционо,
- Понуђач је дужан да на последњој страници Модела уговора упише функцију, име и презиме овлашћеног лица понуђача за потписивање уговора.

Овлашћени представник потписује и оверава печатом последњу страну модела уговора - чиме потврђује да је сагласан са моделом уговора.

Напомена:

Понуђач доставља један попуњен модел уговора, без обзира да ли подноси понуду за једну или обе партије.



МОДЕЛ УГОВОРА број 1409-63-___-19

закључен између:

РЕПУБЛИКА СРБИЈА – МИНИСТАРСТВО ОДБРАНЕ – СЕКТОР ЗА МАТЕРИЈАЛНЕ РЕСУРСЕ- УПРАВА ЗА НАБАВКЕ И ПРОДАЈУ, Београд, Немањина бр. 15, коју заступа начелник пуковник др Александар Цакић, дипл.инж. - у даљем тексту **Купац**,
Матични број: 07093608
ПИБ: 102116082
Бр. потврде о евиденцији ПДВ-а: 135328814
Телефон:
Телефакс: 011/300-63-30
Текући рачун број: 840-1620-21

и

_____ (назив продавца)
које заступа _____, - у даљем тексту **Продавац**,
Матични број: _____
ПИБ: _____
Бр. потврде о евиденцији ПДВ-а: _____
Телефон: _____
Телефакс: _____
Текући рачун број и банка: _____

Уговорне стране сагласно констатују:

- Да је Република Србија – Министарство одбране - Сектор за материјалне ресурсе - Управа за набавке и продају, ул. Немањина 15, 11000 Београд (у даљем тексту: Купац) спровела отворени поступак јавне набавке бр. **109/2019 – Одећа за посаде пловних објеката и пешкири**, по партијама, (у даљем тексту: крајњи корисници), а ради закључења оквирног споразума са једним понуђачем, на период од две године.
- Да је Република Србија – Министарство одбране - Сектор за материјалне ресурсе - Управа набавке и продају, ул. Немањина 15, 11000 Београд закључила Оквирни споразум број 1409-63-ОС_____- __ од __.__.____. године са Продавцем _____на основу Одлуке број 1409-__ од __.__.____. године.
- Да овај уговор о јавној набавци закључују у складу са Оквирним споразумом број 1409-63-ОС_____- __ од __.__.____. године.
- Да је Продавац доставио Понуду односно образац понуде бр..... од..... и на основу које се закључује овај уговор о јавној набавци;
- На сва питања која нису уређена овим Уговором, примењују се одредбе оквирног споразума број 1409-63-ОС_____- __ од __.__.____. године. Продавац и Купац дужни су да поштују одредбе Оквирног споразума.

ЧЛАН 1. ПРЕДМЕТ УГОВОРА

1.1. Продавац и Купац су се договорили да је предмет овог уговора испорука добара: _____ (назив партије), (у даљем тексту: **добра**), у свему према Техничкој спецификацији из Прилога број 1 овог Уговора, према следећем:

Р. бр.	Врста добара	Јед. мере	Количина	Јединична цена без ПДВ	Укупна вредност без ПДВ (4*5)	Произвођач и земља порекла
1	2	3	4	5	6	7
	(преузима се из обрасца понуде):					

1.2. Продавац се обавезује да Купцу, односно његовом Крајњем примаоцу, у складу са важећим прописима и овим уговором изврши испоруку добара, а Купац, односно његов Крајњи прималац да плати испоручена добра по одредбама овог Уговора.

1.3. Саставни део овог уговора су:

- Прилог бр. 1: Техничка спецификација,
- Прилог бр. 2: Диспозиције са структуром величинских бројева.

ЧЛАН 1.1.

(ПОПУЊАВА СЕ САМО У СЛУЧАЈУ ПОНУДЕ СА ПОДИЗВОЂАЧЕМ/ИМА)

Уговорне стране су сагласне да Продавац наступа са подизвођачем/има:

ЧЛАН 1.2.

(ПОПУЊАВА СЕ САМО У СЛУЧАЈУ ЗАЈЕДНИЧКЕ ПОНУДЕ)

Уговорне стране су сагласне да Продавац наступа као члан групе понуђача, чији су чланови групе следећи: _____

ЧЛАН 2. ЦЕНА

2.1. Јединична цена из члана 1. овог уговора односи се на јединицу мере испоручених добара у складишта крајњих прималаца - што подразумева да у уговорену цену улазе трошкови амбалаже, утовара, транспорта и истовара, као и сви остали трошкови које Додављач има у реализацији предметне јавне набавке.

2.2. **Укупна вредност без ПДВ је (као у понуди) динара.**

Износ ПДВ-а је (као у понуди) %, или (као у понуди) динара.

Укупна вредност Уговора са ПДВ-ом је (као у понуди) динара.

2.3. Јединична цена из члана 1. овог уговора **фиксна је** за све количине које се испоручују по овом уговору и не може се мењати до коначне реализације уговора.

ЧЛАН 3. ПОРЕЗ НА ДОДАТУ ВРЕДНОСТ

3.1. Порез на додату вредност обрачунава се у складу са Законом о порезу на додату вредност ("Сл. гласник РС", број 84/04, 86/04, 61/05, 61/07, 93/12, 108/13, 6/14, 68/14, 142/14, 5/15, 83/15, 5/16, 108/16, 7/17, 113/17, 13/18, 30/18 и 4/19).

ЧЛАН 4. КВАЛИТЕТ ДОБАРА, УСЛОВИ ИЗРАДЕ И ОВЕРА УЗОРАКА

4.1. Квалитет добара мора да одговара Техничким спецификацијама као и овереним узорцима које је Продавац оверио за серијску производњу и квалитативни пријем (Партија 1), односно Техничким спецификацијама (Партија 2).

4.2. Услови за производњу су дати у табели:

Број партије	Редни број	Назив добра	Квалитет добара
Партија 1	1.	КАЧКЕТ тпб	Техничке спецификације и оверени узорци ВТИ
	2.	БЛУЗА, тпб	
	3.	ПАНТАЛОНЕ, тпб	
	4.	ПАНТАЛОНЕ кратке, тпб	
	5.	КАИШ	
	6.	ВЕТРОВКА са подјакном, тпб	
	7.	МАЈИЦА дуги рукав, полуролка, тпб	
	8.	МАЈИЦА (плетена) морнарска, плаво-бела	
	9.	МАЈИЦА кратак рукав поло варијанта тпб	
Партија 2	1.	ПЕШКИР за лице	Техничке спецификација
	2.	ПЕШКИР за ноге	
	3.	ПЕШКИР за тело	

- 4.3. Продавац за израду уговорених добара обезбеђује сав основни и помоћни репроматеријал и ситан прибор.
- 4.4. Продавац је у обавези да изради добра у складу са Техничким спецификацијама односно узорцима, наведеним у табели 1.
- 4.5. Добра из партије 1 се израђују на основу узетих антропометријских мера. Продавац је у обавези да уз претходну најаву (лица за контакт и контакт телефони: **попуњава Купац**) изврши узимање антропометријских мера, имена и презимена лица и на основу тих мера и података произведе уговорена добра.
- 4.6. Одступања у квалитету су дозвољена само у оквиру задатих толеранција у Техничким спецификацијама. Ванредни пријем и пријем уз бонификацију се неће вршити по било ком основу.
- 4.7. Узорке уговорених добра из партије 1 (са којима су понуђачи могли да се упознају пре достављања понуда за јавну набавку), Продавац може преузети на реверс у Одсеку за ИнМС–ВТИ Жарково. Преузети узорци служиће продавцу као смерница у циљу израде сопствених узорака за оверу и серијску производњу.
- 4.8. Овера узорака за добра из партије 2 се не врши. За серијску производњу и квалитативни пријем користиће се узорак који је био саставни део понуде Продавца. за закључење оквирног споразума.
- **Овера узорака (партија 1)**
- 4.9. Овера узорака за први уговор за сва добра врши се органолептички и иста је бесплатна. Оверени узорци за први уговор важиће за све остале уговоре по оквирном споразуму.
- 4.10. Оверу узорака готових добара за први уговор врши Одсек за ИнМС – ВТИ Жарково (контакт телефони: 011/2051-699, 2051-551). Овера узорака се врши на основу званичног захтева Продавца који се доставља на адресу: Одсек за ИнМС Војнотехнички институт – Београд, Ратка Ресановића бр. 1. У захтеву Продавац наводи датум достављања узорака, број уговора, назив и количину узорака;
- 4.11. За оверу узорака готових добара за први уговор продавац је у обавези да достави по два идентична узорка.

- 4.12. По извршеној овери Одсек за ИнМС – ВТИ Жарково је дужан да један оверени узорак пломбира и изда Продавцу ради серијске производње и квалитативног пријема. Други узорак задржава Војнотехнички институт;
- 4.13. Рок за оверу узорака од стране Одсека за ИнМС ВТИ, односно за обавештење о одбијању овере са разлoзима одбијања је највише 7 радних дана од дана достављања узорака, за сваки покушај овере узорка. Уколико је овера узорака трајала дуже, Одсек за ИнМС дужан је да достави обавештење УОЛ СМР МО, УНП СМР МО и Продавцу о броју дана кашњења при овери узорака и рок испоруке се продужава за број дана у кашњењу овере узорака.

ЧЛАН 5. РОК, НАЧИН И МЕСТО ИСПОРУКЕ

- 5.1. Рок испоруке за сва добра је **140 (стoчетрдесет) дана** од дана потписивања уговора.
- 5.2. Испоруку уговорених добара до Крајњег примаоца врши Продавац сопственим превозом и о свом трошку, према диспозитији и структури величинских бројева (Прилог бр.2 уговора). Врсту превоза одређује Продавац.
- 5.3. Испорука се сматра извршеним даном предаје добара Крајњем примаоцу, што се доказује овереном отпремницом коју је потписало лице или комисија за пријем Крајњег примаоца.
- 5.4. Приликом испоруке добара, Продавац предаје комисији Крајњег примаоца:
- **оригинал Решење о пријему и Записник о органолептичком квалитативном пријему** издатих од стране ВКК СМР МО;
- **оригинал Отпремницу** у 2 (два) примерка, која мора да садржи следеће податке: позив на број закљученог уговора и број отпремног документа, назив или војну пошту примаоца, датум испоруке, врсту, количину, појединачну и укупну цену и датум пријема.
- 5.5. Крајњи прималац на отпремном документу уписује датум пријема, са читко исписаним именом, презименом, чином и потписом лица које је извршило пријем добара која су предмет испоруке.
- 5.6. Продавац је дужан да писаним путем обавести Крајњег примаоца о тачном датуму и времену испоруке, најмање 3 (три) дана пре испоруке, водећи рачуна да иста не пада у ванраднo време, време празника, суботу и недељу, телефоном и у писаном облику путем телефака.

Место испоруке за добра из партије 1:

ВП 2827 Нови Сад (адресу, лица за контакт и контакт телефон **попуњава Купац**),
ВП 2977 Београд (адресу, лица за контакт и контакт телефон **попуњава Купац**)

Место испоруке за добра из партије 2:

ВП 2079-4 Ниш (адресу, лица за контакт и контакт телефон **попуњава Купац**),
ВП 2078-5 Младеновац (адресу, лица за контакт и контакт телефон **попуњава Купац**),
ВП 2977 Београд (адресу, лица за контакт и контакт телефон **попуњава Купац**).

- 5.7. Продавац је дужан да истовремено писаним путем обавести о испоруци и Купца и УОЛ СМР МО.
- 5.8. УОЛ СМР МО задржава право да писаним путем, без сагласности Продавца, измени диспозитију – место испоруке и количине по месту испоруке без сагласности Продавца, с тим да су укупно уговорене количине непромењиве. Измену диспозитије УОЛ СМР МО, осим Продавцу, доставља и Купцу, Крајњем примаоцу и ВКК СМР МО.

ЧЛАН 6. КОНТРОЛА КВАЛИТЕТА И КВАЛИТАТИВНИ ПРИЈЕМ

- 6.1. Продавац преузима потпуну одговорност за квалитет израде уговорених добара и обавезује се да ће произведена добра у свему одговарати квалитету који је прописан у техничким спецификацијама које су саставни део уговора, односно овереним узорцима за производњу.
- 6.2. Квалитативни пријем врши Војна контрола квалитета СМР МО у Републици Србији.
- 6.3. Продавац се обавезује да у року не дужем од 15 дана од дана потписивања уговора изради План производње-термин план реализације уговора и исти достави ВКК СМР МО. План производње-термин план реализације уговора је документ којим се идентификују предмети-добра производње, потребни ресурси и рокови за реализацију уговора. Форма Плана производње-термин плана реализације уговора није прецизно дефинисана и њу продавац прилагођава сопственим потребама и захтевима Уговора.
- 6.4. Продавац се обавезује да пре почетка реализације уговора изради и са надлежним проверавачем ВКК СМР МО усагласи План квалитета и/или План контролисања добара која су предмет уговора. План квалитета је документ којим се за специфични производ, процес или уговор утврђује које се процедуре и одговарајући ресурси морају применити, ко мора да их примени и када. План контролисања је документ продавца и представља плански и технички документ Плана квалитета или плана контроле квалитета којим се дефинише мерење, контролисање и испитивање једне или више карактеристика производа или процеса са вођењем записа о квалитету ради утврђивања усаглашености са специфираним захтевима. Форма Плана квалитета и Плана контролисања добара није прецизно дефинисана и њу продавац прилагођава сопственим потребама и захтевима Уговора.
- 6.5. Продавац је у обавези да благовремено обавести Војну контролу квалитета СМР МО, писано телефаксом на број **011/2505-880** и Е-mailом на адресу vkk@mod.gov.rs о припремљености добара, која су предмет уговора, за извршење пријема при чему наводи број уговора, место извршења пријема (искључиво у Републици Србији), количину и врсту добара која ће бити припремљена за пријем. Војна контрола квалитета СМР МО је у обавези да отпочне контролу квалитета добара у року од 5 радних дана од захтеваног дана за пријем. Један примерак захтева за квалитативни пријем продавац доставља и Управи за општу логистику СМР МО у писаној форми телефаксом на број 011/3006-299.
- 6.6. ВКК СМР МО је дужна да изврши органолептички квалитативни пријем у року од 10 дана од захтеваног дана за пријем. Уколико ВКК из било којих разлога у датом року не изврши органолептички квалитативни пријем, ВКК о томе писаним путем обавештава продавца, УНП СМР МО и УОЛ СМР МО са образложењем кашњења, а продавцу се продужава рок испоруке за број дана кашњења.
- 6.7. Продавац се обавезује да проверавачу ВКК СМР МО, без надокнаде, обезбеди услове потребне за контролу квалитета предмета уговора, укључујући простор и услуге административног и техничког особља, телефонске везе и материјално обезбеђење радног простора.
- 6.8. Продавац има обавезу да приликом сваког квалитативног пријема стави на увид и располагање обједињени преглед уговорених и припремљених количина за испоруку, по врсти и количини добара. Пре отпочињања квалитативног пријема, продавац је у обавези да проверавачу квалитета ВКК омогући проверу да ли су припремљене количине у складу са уговореним. Обједињени преглед уговорених и примљених добара, оверен од стране проверавача квалитета ВКК СМР МО је саставни део Записника о органолептичком пријему пријему.
- 6.9. Продавац је у обавези да издвоји добра која су предмет уговора, од осталих добара намењених тржишту у посебну просторију или део магацинског простора.

Прегледане и примљене количине добара, проверавач/и ВКК СМР МО видно обележава/ју са одговарајућим печатом.

• **КВАЛИТАТИВНИ ПРИЈЕМ ЗА ПАРТИЈУ 1**

- 6.10. Проверавач ВКК СМР МО је у обавези да методом случајног узорковања издвоји најмање 10% од припремљених добара за испоруку ради органолептичког квалитативног пријема. Проверавач може по слободној процени узорковати и већи број комада за органолептички квалитативни пријем.
- 6.11. Приликом вршења квалитативног пријема Продавац је дужан да приложи лабораторијску анализу основног репроматеријала (основна тканина за добра на редним бројевима од 1. до 4 и 6, основни материјал за подјакну ветровке на редном броју 6, постава за добро на редном броју 5) и готових добара за добра под редним бројевима од 7 до 9) из лабораторије акредитоване од стране АТС, узорке основних репроматеријала који су пломбирани од стране акредитоване лабораторије која је вршила лабораторијску анализу, Изјаву Продавца на меморандуму предузећа под пуном материјалном и кривичном одговорношћу да су репроматеријали - за које је доставио лабораторијске извештаје уграђени у готове производе и Изјаву Продавца на меморандуму предузећа под пуном материјалном и кривичном одговорношћу да су остали помоћни репроматеријали произведени према техничкој спецификацији и исти уграђени у готов производ.
- 6.12. Лабораторијски извештаји/анализе репроматеријала и готових добара из лабораторије акредитоване од стране АТС и узорци основног репроматеријала - основне тканине/плетенине који су пломбирани од стране акредитоване лабораторије која је вршила лабораторијску анализу, не смеју бити старији од дана закључења уговора.
- 6.13. Изјава продавца на меморандуму предузећа, да под пуном материјалном и кривичном одговорношћу тврди да су репроматеријали за које је доставио лабораторијске извештаје уграђени у готове производе, и Изјава Продавца на меморандуму предузећа, да под пуном материјалном и кривичном одговорношћу тврди да су остали репроматеријали произведени према техничким спецификацијама и исти уграђени у готове производе, не сме бити старија од дана отпочињања квалитативног пријема од стране проверавача ВКК СМР МО.
- 6.14. Уколико уговорена добра не испуњавају све захтеве квалитета који су дефинисани у техничким спецификацијама у оквиру прописаних вредности са дозвољеним толеранцијама, квалитативни пријем се неће вршити.
- 6.15. Проверавач/и ВКК СМР МО задржава право да узорак готовог уговореног добра пошаље на лабораторијско испитивање (*свих или дела параметара који су дефинисани у техничкој спецификацији*) уколико посумња у квалитет готовог добра или посумња у валидност приложене документације. Трошкове доставе и лабораторијске анализе у I степену сноси Продавац. Акредитовану лабораторију за испитивање у I степену одређује проверавач/и ВКК СМР МО. Рок испоруке уговореног добра за које је узет узорак и послат на лабораторијско испитивање се продужава за број дана колико је трајала лабораторијска анализа. Продавац је у обавези да увећа број уговорених добара за број узорака који се издваја за лабораторијску проверу. Један узорак и контраузорак чине по једна јединица мере уговореног добра.
- 6.16. Проверавач/и ВКК СМР МО сачињава/ју Записник о органолептичком пријему уговорених добара. Саставни део Записника који се архивира у Војној контроли квалитета СМР МО су лабораторијске анализе основних репроматеријала и готових добара из лабораторије акредитоване од стране АТС, узорци основних репроматеријала који су пломбирани од стране акредитоване лабораторије која је вршила лабораторијске анализе, Изјава Продавца на меморандуму предузећа да под пуном материјалном и кривичном одговорношћу тврди да су основни

- репроматеријали за које је доставио лабораторијске извештаје уграђени у готове производе и Изјава Продавца на меморандуму предузећа под пуном материјалном и кривичном одговорношћу да су остали репроматеријали произведени према техничким спецификацијама и да су исти уграђени у готове производе.
- 6.17. Ако проверавач/и ВКК СМР МО приликом органолептичког пријема готових добара уочи недостатке и наложи њихово отклањање и ако се приликом поновљеног органолептичког квалитативног пријема уоче исти или нови недостаци, та количина готових добара се продавцу ставља на располагање и њен пријем се више неће разматрати нити вршити.
- 6.18. Уколико, Продавац није сагласан са налазом проверавача ВКК СМР МО при органолептичком квалитативном пријему може захтевати поновни комисијски органолептички квалитативни пријем. Исти врши мешовита комисија коју сачињавају два члана Продавца, два члана Купца и три неутрална члана (стручна лица из предметне области), које споразумно одређују Војна контрола квалитета СМР МО и Продавац. Комисија има задатак да потврди или демантује првобитни налаз органолептичког квалитативног пријема проверавача и не може да доноси било какве одлуке које су у супротности са Уговором. Трошкове поновљеног комисијског пријема сноси страна чије су тврдње оспорене.
- 6.19. Уколико дође до дефинитивног одбијања уговорених добара, Продавац је дужан да у току даље реализације уговора та добра видно обележи, обезбеди од неовлашћене употребе, онемогући њихову испоруку и на захтев ВКК СМР МО покаже те количине добара, или ако је исте продао то документује.
- 6.20. У случају да проверавач/и ВКК СМР МО готова уговорена добра пошаље на лабораторијско испитивање, а једна од уговорних страна (за наручиоца ВКК СМР МО) није сагласна са налазима лабораторије у I степену, уговорне стране (за наручиоца ВКК СМР МО) ће споразумно ангажовати независну акредитовану лабораторију за суперанализу.
- 6.21. Резултати суперанализе су коначни, а трошкове ангажовања лабораторије за суперанализу сносиће страна чије су тврдње оспорене.
- 6.22. Проверавач/и ВКК СМР МО сачињава/ју Записник о извршеном органолептичком пријему и уколико су добра условна, сачињава/ју Решење о пријему.
- 6.23. Један примерак оригинал Решења о пријему и Записника о органолептичком пријему добара које је донела ВКК СМР МО обавезно се доставља УОЛ СМР МО ради праћења реализације Уговора.
- 6.24. Продавац не може да изврши испоруку добара пре добијања Решења о пријему од стране ВКК СМР МО. Продавац је дужан да Крајњем примаоцу, уз отпремницу, достави и оригинал Решење о пријему и Записник о органолептичком пријему добара.
- **КВАЛИТАТИВНИ ПРИЈЕМ ЗА ПАРТИЈУ 2**
- 6.25. Врши се органолептичка и лабораторијска провера квалитета уговореног добра. За органолептички квалитативни пријем Војна контрола квалитета ће користити узорак који је био саставни део понуде Продавца са којим је закључен уговор, а који ће Управа за набавке и продају СМР МО званично доставити Војној контроли квалитета одмах након закључења уговора.
- 6.26. ВКК СМР МО је дужна да изврши органолептички квалитативни пријем у року од 10 дана од захтеваног дана за пријем. Уколико ВКК СМР МО из било којих разлога у датом року не изврши квалитативни пријем, ВКК СМР МО о томе писаним путем обавештава Продавца, УНП СМР МО и УОЛ СМР МО са образложењем кашњења, а Продавцу се продужава рок испоруке за број дана кашњења.

- 6.27. Проверавач ВКК СМР извршиће узорковање свих добара, која су предмет уговора (за органолептички преглед и лабораторијско испитивање у I и II степену).
- 6.28. ВКК је у обавези да методом случајног узорковања издвоји и органолептички прегледа најмање 5% од припремљених добара за испоруку, а по слободној процени може узорковати и већи број комада.
- 6.29. Ако ВКК приликом органолептичког пријема готових добара уочи недостатке и наложи њихово отклањање и ако се приликом поновљеног органолептичког квалитативног пријема уоче исти или нови недостаци, та количина готових добара се Продавцу ставља на располагање и њен пријем се више неће разматрати нити вршити.
- 6.30. Уколико, Продавац није сагласан са налазом проверавача при органолептичком квалитативном пријему може захтевати поновни комисијски органолептички квалитативни пријем. Исти врши мешовита комисија коју сачињавају два члана Продавца, два члана Купца и три неутрална члана (стручна лица из предметне области), које споразумно одређују Војна контрола квалитета (у име купца) и Продавац. Комисија има задатак да потврди или демантује првобитни налаз органолептичког квалитативног пријема проверавача и не може да доноси било какве одлуке које су у супротности са Уговором. Трошкове поновљеног комисијског пријема сносиће страна чије су тврдње оспорене. Налаз мешовите комисије је коначан за обе стране.
- 6.31. Проверавач/и ВКК СМР МО сачињава/ју Записник о извршеном органолептичком квалитативном пријему и уколико су добра условна у органолептичком погледу, сачињавају пропратни акт (у два примерка) за лабораторијску проверу квалитета.
- 6.32. Број узорака за лабораторијску проверу квалитета за добра одређује се према следећој табели:

Редни број	Укупна количина за испоруку (комада)	Број узорака за испитивање у I степену	Број узорака за испитивање у II степену (контраузорци)
1.	до 2000	2	2
2.	од 2000 до 5000	3	3
3.	од 5.000 до 10.000	4	4
Један узорак чине две јединице производа, осим за добро под редним бројем 3, за које један узорак чини једна јединица производа. На сваких даљих 7.000 комада узима се још по један узорак за лабораторијско испитивање.			

- 6.33. Продавац је у обавези да увећа број уговорених добара за број узорака који се издваја за лабораторијску проверу (испитивања у првом и другом степену).
- 6.34. Купац одређује лабораторију за испитивање квалитета производа. Лабораторијско испитивање квалитета готових производа се врши у акредитованим лабораторијама или сопственим лабораторијама о трошку продавца.
- 6.35. Продавац преузима на чување контраузорке добара до суперанализе или истека гарантног рока.
- 6.36. Транспорт узорака на лабораторијску анализу и/или суперанализу извршиће Продавац о свом трошку.
- 6.37. У случајевима када нека од уговорних страна није сагласна са налазима лабораторије у I степену, уговорне стране ће споразумно ангажовати независну акредитовану лабораторију.
- 6.38. Резултати суперанализе су коначни за обе стране, а трошкове ангажовања лабораторије за суперанализу сносиће страна чије су тврдње оспорене.

- 6.39. Након добијања Извештаја о лабораторијском испитивању, надлежни орган Војне контроле квалитета доноси Решење о пријему, односно одбијању уговорених добара са разлoзима одбијања. Решење се доноси у року од 5 радних дана од датума када је лабораторијска анализа заведена у деловодни протокол ВКК СМР МО. Уколико се Решење не донесе у назначеном року, ВКК о томе писаним путем обавештава Продавца УНП СМР МО и УОЛ СМР МО са образложењем кашњења, а Продавцу се продужава рок испоруке за број дана кашњења.
- 6.40. Један примерак Решења и Записника о пријему/одбијању добара које је донела ВКК обавезно се доставља УОЛ СМР МО ради праћења реализације Уговора.
- 6.41. Продавац не може да изврши испоруку добара пре доношења Решења о квалитативном пријему од стране надлежног контролног органа купца. Продавац је дужан да сваком Крајњем примаоцу, уз отпремницу, достави оригинал Решење и Записник о квалитативном пријему.

ЧЛАН 7. КВАНТИТАТИВНИ ПРИЈЕМ

- 7.1. Квантитативни пријем врши комисија или лице које одреди Крајњи прималац, према важећим прописима и наређењима. Квантитативни пријем (утврђивање присуства печата ВКК СМР МО на транспортном паковању, провера садржаја транспортног паковања и његове усаглашености са декларацијом на транспортном паковању до 10% испоручене количине) врши се у складишту Крајњег примаоца о чему се сачињава и комисијски **Записник о квантитативном пријему**.
- 7.2. У случају да се на месту пријема констатује одступање у количини, Крајњи прималац је дужан да сачини Записник који ће потписати овлашћени представник Продавца и тиме потврдити утврђена одступања. Продавац је у обавези да недостајуће количине испоручи у најкраћем року.
- 7.3. У случају да се на месту пријема констатују оштећења на испорученим добрима, Крајњи прималац неће извршити пријем таквих добара и у обавези је да сачини Записник који ће потписати овлашћени представник Продавца и тиме потврдити утврђене недостатке-оштећења. О утврђеним недостацима-оштећењима на испорученим добрима Крајњи прималац је у обавези да извести ВКК СМР МО и пошаље примерак Записника о квантитативном пријему. Продавац је у обавези да у најкраћем року испоручи исправна добра.

ЧЛАН 8. РОК И НАЧИН ПЛАЋАЊА

- 8.1. Уговорне стране су се споразумеле да се плаћање уговорених добра врши у року од **(као у понуди)** дана од дана пријема комплетне исплатне документације у деловодство Крајњег примаоца.
- 8.2. Продавац је дужан да фактуру (рачун) достави у року од 7 дана од дана квантитативног пријема добара у деловодство Крајњег примаоца.
- 8.3. Исплату уговорених добара врше Крајњи примаоци на терет УОЛ СМР МО, књиговодствена шифра "953" конто 4261, а на основу **исплатне документације коју чине:**
- **Оригинал фактура (рачун)** у 2 (два) примерка која мора да садржи следеће податке: позив на број закљученог уговора, број отпремнице по којој су добра испоручена, назив или војну пошту Крајњег примаоца, датум пријема, врсту добара, јединицу мере, количину, појединачну цену и вредност добара (са ПДВ-ом и без ПДВ-а);
 - **Оригинал отпремница** у 2 (два) примерка, потписана и оверена, која мора да садржи следеће податке: позив на број закљученог уговора, назив или војну пошту Крајњег примаоца, датум испоруке, врсту и количину добара, јединичну

- цену без ПДВ-а, датум пријема, са читко исписаним именом, презименом, чином и потписом лица које је извршило пријем добара која су предмет набавке;
- **Оригинал Решење о пријему и Записник о органолептичком квалитативном пријему** издат од стране ВКК СМР МО;
 - **Оригинал Записник о квантитативном пријему добара**, израђен, потписан и оверен од стране Крајњег примаоца.
- 8.4. Фактура мора бити регистрована у Централном регистру фактура код Управе за трезор Министарства финансија (члан 3. Правилника о начину и поступку регистровања фактура, односно других захтева за исплату, као и начину вођења и садржају централног регистра фактура, "Службени гласник РС" број 7/18, 59/18 и 8/19).
- 8.5. Крајњи прималац је дужан да изради (у два оригинална примерка):
- Записник о квантитативном пријему у складиште Крајњег примаоца и
 - Материјалне листе у статусу 1 и 3, који такође чине Исплатну документацију поред докумената наведених у тачки 8.3. овог члана, а након извршеног квалитативног и квантитативног пријема.
- 8.6. Продавац је дужан да копију фактуре (рачуна) и отпремнице достави Управи за набавке и продају СМР МО са знаком „ЗА ЕВИДЕНЦИЈУ“, а ради праћења реализације уговора.

ЧЛАН 9. ГАРАНЦИЈА КВАЛИТЕТА И РЕКЛАМАЦИЈЕ

- 9.1. **Гарантни рок** предметних добра је (као у понуди) (за добра из партије 1 и партије 2 је најмање 12 месеци) месеци.
- 9.2. Гарантни рок почиње да тече од дана испоруке уговорених добара.
- 9.3. Крајњи примаоци ће у случају накнадних евентуалних недостатака у квалитету, количини и очигледних грешака као и испољавања скривених мана (све оно што није било могуће утврдити у редовном поступку контроле квалитета) или рекламације било које врсте у почетној фази употребе добара и у периоду гарантног рока за сваки утврђени недостатак упознати и Војну контролу квалитета СМР МО, о чему ће сачинити комисијски Записник који ће доставити Продавцу са захтевом за отклањање недостатка производа код којих је дошло до одступања у квалитету односно квантитету. Продавац је у обавези да о свом трошку, у року од 20 дана од добијања писаног захтева, отклони недостатке, односно да испоручи друга условна добра и да о томе обавести Војну контролу квалитета СМР МО. Уколико Продавац није у могућности да отклони недостатке, односно да испоручи нова добра, комисија Купца ће извршити процену штете коју је Продавац у обавези да надокнади Купцу.
- 9.4. Код решавања рекламације Купац односно ВКК СМР МО може захтевати суперанализу контраузорака или суперанализу узорака из складишта Купца, која су предмет Уговора. Ако наручилац односно ВКК СМР МО захтева узоркавање уговорених добара из складишта купца, продавац је у обавези да упути овлашћено лице које ће присуствовати узорковању добара за суперанализу.
- 9.5. Уколико Купац, односно ВКК СМР МО захтева суперанализу контраузорака који се налазе код Продавца, исти је у обавези да ВКК СМР МО достави оригинално запаковане контраузорке од стране ВКК СМР МО.
- 9.6. Уколико Продавац одбије да упути овлашћено лице које ће присуствовати узорковању добара за суперанализу ВКК СМР МО ће ангажовати акредитовану лабораторију, која није вршила испитивање у редовном поступку квалитативног пријема, и извршити узоркавање уговорених добара из складишта Купца.

- 9.7. Резултати супернализе приликом решавања рекламације су коначни за обе стране, а трошак ангажовања акредитоване лабораторије при суперанализи сносиће страна чије су тврдње оспорене.

ЧЛАН 10. АМБАЛАЖА И НАЧИН ПАКОВАЊА

- 10.1. Трошкове амбалаже сноси Продавац и амбалажа се не враћа.
- 10.2. Добра из партије 1 се пакују у полиетиленске провидне кесе, или у одговарајућу амбалажу произвођача, која пружа заштиту производа од оштећења и прљања и одвојено по корисницима (у једној кеси, на којој мора да буде написано име и презиме корисника, морају да буду упакована сва добра која припадају једном кориснику), а затим се тако упакована добра пакују у картонске амбалажне кутије.
- 10.3. Добра из партије 2 се пакују до 10 комада заједно у провидну кесу, а затим се таква паковања слажу у петослојне амбалажне кутије димензија 570 mm x 380 mm x 320 mm. Добра из партија 1 и 2 се пакују у произвођачку парску амбалажу, а затим у петослојну картонску кутију.
- 10.4. Амбалажне-транспортне кутије затварају се по отворима квалитетном лепљивом траком, која обухвата цео обим кутије (по дужини и висини) и искључиво је из једног дела. На ужој страни транспортне амбалажне-кутије, у горњем десном углу лепи се папирна етикета формата А5 која садржи следеће податке:
- назив и место продаваца/произвођача,
 - број уговора,
 - назив добра,
 - количину,
 - величински број,
 - просечну бруто масу кутије и
 - годину производње.
- 10.5. Транспортне-амбалажне кутије морају бити нове и не смеју садржати било какве додатне штампане или писане натписе, етикете и сл.

ЧЛАН 11. КАЗНЕНЕ ОДРЕДБЕ

- 11.1. Уколико Добављач не изврши испоруку добара у уговореном року дужан је да Наручиоцу плати **уговорну казну** у висини од 0,2% (посто) дневно од вредности добара испоручених са закашњењем за сваки дан закашњења, без ПДВ. Уговорна казна не може бити већа од 10% од вредности добара без ПДВ, испоручених са закашњењем.
- 11.2. Наплата уговорне казне врши се одбијањем од рачуна при исплати добара испоручених са закашњењем и то без претходног обавештења.
- 11.3. Ако Продавац не изврши уговорене обавезе или једнострано раскине уговор Купац без сагласности и обавезе обавештавања Продавца има право да депоновано средство обезбеђења за добро извршење уговорних обавеза – меницу, у вредности од 10% укупне вредности уговора без ПДВ-а, поднесе на наплату банци код које Продавац има отворен текући рачун.
- 11.4. Купац задржава право да једнострано раскине уговор ако Продавац не изврши уговорене обавезе, и да депоновано средство обезбеђења за добро извршење уговорних обавеза – меницу, у вредности од 10% укупне вредности уговора без ПДВ-а, поднесе на наплату банци код које Продавац има отворен текући рачун.
- 11.5. Активирање средстава обезбеђења из овог члана не искључује право Наручиоца да захтева накнаду штете.

ЧЛАН 12. ВИША СИЛА

- 12.1. Виша сила подразумева околности које су наступиле после закључења уговора и које странама у уговору нису биле нити могле бити познате у моменту закључења и нису се могле спречити, избећи или предвидети. Наступање више силе мора зависити од спољних и ванредних догађаја насталих мимо воље и моћи страна у уговору.
- 12.2. Уговорна страна погођена вишом силом дужна је да без одлагања, а најкасније у року од 48 (четрдесетосам) часова обавести другу страну о настанку и престанку више силе, прилажући о томе званични доказ издат од стране надлежних органа.
- 12.3. Уговорна страна која у горе наведеном року не обавести другу страну о настанку и престанку више силе, сносиће све последице које из тога проистекну и биће обавезна да другој страни надокнади сву штету насталу услед не слања или неблаговременог слања обавештења.
- 12.4. Последица више силе огледа се у потпуној или делимичној спречености уговорних страна да изврше уговорене обавезе. За време трајања дејства више силе одлаже вршење обавеза уговорних страна по овом уговору.
- 12.5. Уговорне стране могу бити ослобођене од одговорности за неиспуњавање обавеза током трајања више силе у оном обиму у којем су деловањем више силе биле онемогућене да те обавезе изврше, при чему су обавезне да предузму одговарајуће мере како би се у насталој ситуацији интерес сваке стране што више заштитио.
- 12.6. Уколико утицај више силе траје дуже од 3 (три) месеца, Уговорна страна која није погођена вишом силом има право, по сопственом избору, или да другој страни одреди додатни период за испуњење уговорних обавеза или да раскине Уговор без последица за себе.

ЧЛАН 13. ИЗМЕНА, ДОПУНА И РАСКИД УГОВОРА

- 13.1. Овај уговор може бити измењен или допуњен, односно споразумно раскинут, у истој форми само сагласношћу уговорних страна.
- 13.2. Купац задржава право да једнострано раскине уговор из разлога наведених у члану 11. тачка 11.4. овог уговора.

ЧЛАН 14. МЕРЕ БЕЗБЕДНОСТИ

- 14.1. Уговорне стране дужне су да се придржавају Закона о тајности података ("Сл. гласник РС", бр 104/09).
- 14.2. Купац може захтевати заштиту поверљивости података које Продавцу ставља на располагање.

ЧЛАН 15. РЕШАВАЊЕ СПОРОВА

- 15.1. Уговорне стране су се споразумеле да ће евентуалне спорове, поводом овог Уговора, решавати споразумно.
- 15.2. У случају да се не могу сагласити о спорним питањима, уговорне стране су сагласне да је за решавање спора надлежан Привредни суд у Београду.

ЧЛАН 16. ОСТАЛЕ ОДРЕДБЕ

- 16.1. За све што није изричито прецизирано овим уговором примењују се одредбе Закон о облигационим односима ("Службени лист СФРЈ", бр. 29/78, 39/85, 45/89 - Одлука УСЈ и 57/89, и 57/89, "Службени лист СРЈ", бр. 31/93 и "Службени лист СЦГ", бр. 1/2003 – Уставна повеља)
- 16.2. Продавац је дужан да без одлагања писмено обавести Купца о било којој промени у вези са испуњеношћу услова из поступка јавне набавке која код њега настане током

важења овог уговора, а може утицати на реализацију истог, и да је документује на прописани начин.

- 16.3. Уговор је састављен у 4 (три) истоветна примерка, од којих су 3 (два) за Купца и 1 (један) за Продавца.
- 16.4. Купац задржава право да уговор умножи у потребном броју примерака, ради реализације уговора.
- 16.5. Уговор ступа на снагу даном обостраног потписивања.
- 16.6. Уговор је потписан дана _____ године.

ПРОДАВАЦ:

(функција)

(име и презиме)

(потпис)

НАРУЧИЛАЦ:

УПРАВА ЗА НАБАВКЕ И ПРОДАЈУ

НАЧЕЛНИК

п у к о в н и к

др Александар Цакић, дипл.инж.

Прилог бр. 1 Уз Уговор бр. 1409-65- -20
Техничке спецификације (део П.1. Конкурсне документације)

Прилог бр. 2 Уз Уговор бр. 1409-65- -20
Диспозиција са структуром величинских бројева (За добра из партије 1)

IX. УПУТСТВО ПОНУЂАЧУ КАКО ДА САЧИНИ ПОНУДУ

IX.1. ПОДАЦИ О ЈЕЗИКУ НА КОЈЕМ ПОНУДА МОРА ДА БУДЕ САСТАВЉЕНА

Понуда и остала документација која се односи на понуду и доставља уз понуду мора бити јасна, недвосмислена и читко написана на српском језику.

Уколико је неки од докумената на страном језику, потребно је доставити и превод на српски језик оверен од стране судског тумача.

IX.2. ПОСЕБНИ ЗАХТЕВИ У ПОГЛЕДУ НАЧИНА НА КОЈИ ПОНУДА МОРА БИТИ САЧИЊЕНА И НАЧИН ПОДНОШЕЊА ПОНУДЕ

Понуђач мора да достави понуду у **писаном облику и на оригиналним обрасцима из конкурсне документације.**

Понуда се саставља тако што Понуђач уписује тражене податке у оригиналне обрасце који су саставни део конкурсне документације и прилаже тражена документа.

Обрасце тражене у конкурсној документацији, односно податке који морају бити њихов саставни део, Понуђач попуњава читко, а овлашћено лице их потписује.

Понуда се подноси лично или путем поште у затвореној коверти или кутији, тако да се при отварању може проверити да ли је затворена онако како је предата.

Понуда се подноси на адресу: **Министарство одбране, Сектор за материјалне ресурсе, Управа за набавке и продају, Немањина бр. 15, приземље-деловодство, канцеларија 015.**

На коверти или кутији мора бити наведено:

**ПОНУДА ЗА ЈАВНУ НАБАВКУ БРОЈ 109/2019 –Одећа за посаде пловних објеката и пешкири– „НЕ ОТВАРАТИ”
ПАРТИЈА/Е бр. _____ (уписати бр. партије/а)**

На полеђини коверте или кутије мора да се наведе тачан назив и адреса Понуђача, број телефона и име и презиме особе за контакт.

Узорци понуђених добара за партију 2 могу се доставити заједно са понудом (у истој коверти тј.кутији), или у одвојеној коверти тј.кутији.

У случају да се достављају у одвојеној коверти или кутији, такође се достављају на напред наведену адресу, **са знаком: “УЗОРЦИ за јавну набавку број 109/2019 – Партија бр. 2 - НЕ ОТВАРАТИ”**, (а на полеђини се наводе подаци о понуђачу) .

У случају да понуду подноси Група понуђача, на коверти или кутији потребно је назначити да се ради о Групи понуђача и навести називе и адресу свих учесника у заједничкој понуди.

Понуда се сматра благовременом уколико је примљена од стране Наручиоца до рока који је одређен у позиву за подношење понуда за ову јавну набавку.

Понуда коју Наручилац није примио у року одређеном за подношење понуда, односно која је примљена по истеку дана и сата до којег се могу понуде подносити, сматраће се неблаговременом. Неблаговремену понуду Наручилац ће по окончању поступка отварања вратити неотворену Понуђачу, са знаком да је поднета неблаговремено.

Пожељно је да сви документи поднети у понуди буду повезани у целину и запечаћени, тако да се не могу накнадно убацивати, одстрањивати или замењивати појединачни листови, односно прилози, а да се видно не оштете листови или печат.

Отварање понуда је јавно и може присуствовати свако заинтересовано лице.

У поступку отварања понуда могу активно учествовати само овлашћени представници Понуђача. Представници Понуђача дужни су да пре почетка отварања понуда Комисији за јавну набавку поднесу пуномоћ за учешће у поступку отварања понуда, које гласи на особу која присуствује отварању понуда. У противном наступају као јавност и не могу предузимати активне радње у поступку отварања понуда.

ПОНУДА МОРА ДА САДРЖИ:

- 1) Попуњен и потписан **Образац понуде** (Образац 1);
- 2) Попуњен и потписан **Образац трошкова припреме понуде** (Образац 2) - опционо;
- 3) Попуњену и потписану **Изјаву о независној понуди** (Образац 3);
- 4) Попуњену и потписану **Изјаву понуђача о испуњености обавезних услова за учешће у поступку јавне набавке - чл. 75. ЗЈН** (Образац 4);
- 5) **Доказе о испуњењу додатних услова** за учешће у поступку јавне набавке - чл. 76. ЗЈН, наведених у поглављу IV, под IV.3. УПУТСТВО КАКО СЕ ДОКАЗУЈЕ ИСПУЊЕНОСТ УСЛОВА;
- 6) Попуњену и потписану **Изјаву да ће обавестити Наручиоца о промени која је у вези са испуњеношћу услова из јавне набавке** (образац 6);
- 7) Попуњену и потписану **Изјаву понуђача да ће приликом потписивања оквирног споразума приложити средства обезбеђења за добро извршење посла у оквирном споразуму** (образац 8);
- 8) Попуњену и потписану **Изјаву понуђача да ће приликом потписивања уговора приложити средства обезбеђења за добро извршење уговорних обавеза** (образац 10);
- 9) **Средства обезбеђења за озбиљност понуде:**
 - **Менично писмо - овлашћење** да се меница у износу од **3% укупне вредности понуде без ПДВ**, без сагласности Понуђача може поднети на наплату (Образац 7). За прихватљивост понуде је довољно да је менично овлашћење потписано у складу са картоном депонованих потписа;
 - **Две бланко сопствене менице** – потписане у складу са картоном депонованих потписа. У складу са Законом о платном промету ("Сл. гласник РС" бр. 31/11, 139/14) менице морају бити регистроване у Регистру меница и овлашћења који се води код НБС;
 - **Штампани извод са интернет странице НБС-а регистра меница и овлашћења** на коме се види да су достављене менице регистроване или копију **Захтева за регистрацију меница**;
 - **Копију важећег картона депонованих потписа** овлашћених лица код банке, на којој се јасно виде депоновани потписи, оверену печатом банке са датумом овере (овера не старија од 30 дана од дана отварања понуда) или обавештење од пословне банке понуђача која лица су овлашћена за потписивање са копијом картона депонованих потписа у прилогу (обавештење не може бити старије од месец дана од дана отварања понуда).

НАПОМЕНА: Потпис/и овлашћеног лица на меницама, меничном овлашћењу и картону депонованих потписа морају бити идентични, као и број текућег рачуна на меничном овлашћењу (уколико је попуњен) и картону депонованих потписа.

- 10) Попуњен и потписан **Модел оквирног споразума** (Поглавље VII);
- 11) Попуњен и потписан **Модел уговора** (Поглавље VIII);

12) Доказе да понуђена добра поседују захтеване техничке карактеристике:

• **За добра из партије 1**

- **своју изјаву** (на меморандуму понуђача, потписану од стране одговорног лица) да понуђена добра у свему одговарају захтеваном квалитету из техничких спецификација.
- **произвођачку спецификацију само основне тканине/плетенине** (на меморандуму понуђача, потписану од стране одговорног лица)

• **За добра из партије 2**

- **Лабораторијски извештај о испитивању (оргинални примерак)** издат од стране акредитоване лабораторије у Републици Србији **са оценом да ли испитивано добро у свему испуњава захтеве из техничке спецификације и**
- **узорак добра (по један комад)** који је **пломбирала** акредитована лабораторија која је издала извештај о испитивању, на коме ће бити наведен **број лабораторијског извештаја о квалитету и назив предузећа** које је доставило узорке на анализу.

Лабораторијски извештај о квалитету не може бити старији од 60 дана од дана отварања понуда.

У случају да наступа са подизвођачем, понуђач мора да достави и:

– Попуњен, потписан и оверен **Образац понуде** (Образац 1), где ће назначити у делу 1 да наступа са подизвођачем и унети у табелу у делу 4 овог образаца податке о подизвођачу и проценат укупне вредности набавке који ће поверити подизвођачу, а који не може бити већи од 50%, као и део предмета набавке који ће извршити преко подизвођача.

– Попуњену и потписану **Изјаву подизвођача о испуњености услова за учешће у поступку јавне набавке - чл. 75. ЗЈН, наведених овом конкурсном документацијом** (Образац 5);

– Понуђач који наступа са подизвођачем/има дужан је да попуни члан 1.1. модела оквирног споразума и уговора и наведе све подизвођаче.

У случају подношења заједничке понуде, понуђачи морају да доставе и:

– Попуњен и потписан **Образац понуде** (Образац 1), где ће назначити у делу 1 да се подноси заједничка понуда, унети у табелу у делу 5 овог образаца податке о свим члановима групе понуђача и део 6 овог образаца који је споразум којим се понуђачи из групе међусобно и према Наручиоцу обавезују на извршење јавне набавке.

– Попуњену и потписану **Изјаву понуђача о испуњености услова за учешће у поступку јавне набавке - чл. 75. ЗЈН, наведених овом конкурсном документацијом** (Образац 4) за сваког члана групе понуђача посебно;

– **Доказе о испуњењу додатних услова** за учешће у поступку јавне набавке - чл. 76. ЗЈН, наведених у поглављу IV, под IV.3. УПУТСТВО КАКО СЕ ДОКАЗУЈЕ ИСПУЊЕНОСТ УСЛОВА, за сваког члана групе понуђача посебно;

– Попуњену и потписану **Изјаву о независној понуди** (Образац 3) за сваког члана групе понуђача посебно;

– У моделу оквирног споразума и уговора у члану 1.2. обавезно се морају навести (остали) чланови групе понуђача.

Напомена:

Уколико Понуђачи подnose заједничку понуду, група понуђача може да се определи да обрасце дате у конкурсној документацији потписују сви Понуђачи из Групе понуђача или Група понуђача може да одреди једног Понуђача из групе који ће потписивати обрасце дате

у конкурсној документацији, изузев образаца који подразумевају давање Изјава под материјалном и кривичном одговорношћу (нпр. Изјава о независној понуди...), који морају бити копирани и потписани и оверени печатом од стране сваког Понуђача из Групе понуђача. У случају да се понуђачи одреде да један Понуђач из групе потписује обрасце дате у конкурсној документацији (изузев образаца који подразумевају давање Изјава под материјалном и кривичном одговорношћу), наведено треба дефинисати споразумом којим се Понуђачи из групе међусобно и према Наручиоцу обавезују на извршење јавне набавке, а који чини саставни део заједничке понуде сагласно члану 81. ЗЈН.

IX.3. ПОНУДА СА ВАРИЈАНТАМА

Понуда са варијантама није дозвољена.

ПОНУДА ЗА ЈЕДНУ ИЛИ ВИШЕ ПАРТИЈА

Понуђач може поднети понуду за целокупну набавку (све партије) или само за одређене партије.

Понуђач је дужан да у понуди наведе да ли се понуда односи на целокупну набавку или само на одређене партије.

У случају да Понуђач поднесе понуду за више партија, она мора бити поднета тако да се може оцењивати за сваку партију посебно.

Понуда се подноси за све врсте и целокупне количине добара из појединачне партије.

Уколико се не поднесе за све врсте и количине из партије, понуда неће бити разматрана и биће одбијена као неприхватљива.

Оквирни споразум се закључује за сваку партију посебно са најповољнијим Понуђачем чија је понуда оцењена као прихватљива.

Докази из чл. 75. и 76. ЗЈН, у случају да понуђач поднесе понуду за две или више партија, не морају бити достављени за сваку партију посебно, односно могу бити достављени у једном примерку за све партије.

IX.4. НАЧИН ИЗМЕНЕ, ДОПУНЕ И ОПОЗИВА ПОНУДЕ

У року за подношење понуде Понуђач може да измени, допуни или опозове своју понуду, у **писаном облику**, непосредно или препоручено поштом са повратницом.

Измена и допуна понуде врши се тако што Понуђач уписује нове (измењене односно додатне податке) у оригиналне обрасце који су саставни део конкурсне документације и (евентуално) прилаже тражена документа .

Понуђач је дужан да јасно назначи који део понуде мења, односно која документа накнадно доставља.

На коверти или кутији мора бити наведено да ли се ради о измени, допуни или опозиву понуде:

<p>“ИЗМЕНА /ДОПУНА ПОНУДЕ ЗА ЈАВНУ НАБАВКУ БРОЈ 109/2019 –Одећа за посаде пловних објеката и пешкири – „НЕ ОТВАРАТИ” ПАРТИЈА/Е бр. _____ (уписати бр. партије/а)</p>
--

Опозив понуде се подноси у затвореној коверти, на начин описан у претходним ставовима, али БЕЗ назнаке "НЕ ОТВАРАТИ".

Остали захтеви у погледу начина на који мора бити сачињена измена/допуна/опозив су идентични као у тачки IX.2. конкурсне документације.

По истеку рока за подношење понуда Понуђач не може да повуче нити да мења своју понуду.

IX.5. УЧЕСТВОВАЊЕ У ЗАЈЕДНИЧКОЈ ПОНУДИ ИЛИ КАО ПОДИЗВОЂАЧ

Понуђач може да поднесе само једну понуду.

Понуђач који је самостално поднео понуду не може истовремено да учествује у заједничкој понуди или као подизвођач, нити исто лице може учествовати у више заједничких понуда (Члан 87. став 4. ЗЈН).

У Обрасцу понуде (Образац 1 у поглављу VI), Понуђач наводи на који начин подноси понуду, односно да ли подноси понуду самостално, или као заједничку понуду, или подноси понуду са подизвођачем.

IX.6. ПОНУДА СА ПОДИЗВОЂАЧЕМ

Уколико Понуђач подноси понуду са подизвођачем дужан је да у Обрасцу понуде (Образац 1 у поглављу VI) наведе да понуду подноси са подизвођачем (подброј 1. Обрасца), податке о подизвођачу и проценат укупне вредности набавке који ће поверити подизвођачу, а који не може бити већи од 50%, као и део предмета набавке који ће извршити преко подизвођача (подброј 4. Обрасца).

Уколико оквирни споразум о јавној набавци буде закључен између Наручиоца и Понуђача који подноси понуду са подизвођачем, тај подизвођач ће бити наведен у оквирном споразуму, као и у уговору о јавној набавци који буде закључен на основу оквирног споразума.

Понуђач који наступа са подизвођачем/има дужан је да попуни члан 1.1. модела оквирног споразума и уговора и наведе све подизвођаче.

Понуђач је дужан да за подизвођаче достави доказе о испуњености услова који су наведени у поглављу IV конкурсне документације, у складу са упутством како се доказује испуњеност услова (Образац 5 у поглављу VI).

Уколико има више подизвођача, потребно је образац копирати и попунити за сваког подизвођача посебно.

Понуђач у потпуности одговара Наручиоцу за извршење обавеза из поступка јавне набавке, односно извршење уговорних обавеза, без обзира на број подизвођача.

Понуђач је дужан да Наручиоцу, на његов захтев, омогући приступ код подизвођача, ради утврђивања испуњености тражених услова.

У случају закључења уговора Понуђач не може ангажовати као подизвођача лице које није навео у понуди. У супротном, Наручилац ће реализовати средство обезбеђења и раскинути уговор, осим ако би раскидом уговора Наручилац претрпео знатну штету.

Понуђач може ангажовати као подизвођача лице које није навео у понуди, ако је на страни подизвођача након подношења понуде настала трајнија неспособност плаћања, ако то лице испуњава све услове одређене за подизвођача и уколико добије претходну сагласност Наручиоца.

IX.7. ЗАЈЕДНИЧКА ПОНУДА

Понуду може поднети Група понуђача - заједничка понуда (члан 81. став 1. ЗЈН).

Уколико понуду подноси Група понуђача, у Обрасцу понуде (Образац 1 у поглављу VI) наводи се да се подноси заједничка понуду подноси са подизвођачем (подброј 1. Обрасца), наводе се подаци о свим члановима групе понуђача (подброј 5. Обрасца), и попуњава споразум (подброј 6. Обрасца)

Споразум којим се Понуђачи из Групе међусобно и према Наручиоцу обавезују на извршење јавне набавке, обавезно садржи податке о:

- 1) члану Групе који ће бити носилац посла, односно који ће поднети понуду и који ће заступати Групу понуђача пред Наручиоцем;
- 2) Понуђачу који ће у име Групе понуђача потписати оквирни споразум и уговор;
- 3) Понуђачу који ће у име Групе понуђача дати средство обезбеђења;
- 4) Понуђачу који ће издати рачун;
- 5) рачуну на који ће бити извршено плаћање;
- 6) обавезама сваког од Понуђача из Групе понуђача за извршење оквирног споразума и уговора.

Група понуђача је дужна да достави све доказе о испуњености услова који су наведени у поглављу IV конкурсне документације, у складу са упутством како се доказује испуњеност услова.

Понуђачи из групе понуђача одговарају неограничено солидарно према Наручиоцу.

У зависности од броја понуђача у заједничкој понуди потребне обрасце копирати и попунити за сваког члана Групе посебно.

У Моделу оквирног споразума и уговора у члану 1.2. обавезно се морају навести (остали) чланови Групе понуђача.

Задруга може поднети понуду самостално, у своје име, а за рачун задругара или заједничку понуду у име задругара, и у том случају се примењују одредбе члана 81. став 8. 9. и 10. ЗЈН о јавним набавкама.

Ако задруга подноси понуду у своје име, за обавезе из поступка јавне набавке, односно из оквирног споразума и уговора о јавној набавци, одговара задруга и задругари у складу са законом.

Ако задруга подноси заједничку понуду у име задругара, за обавезе из поступка јавне набавке набавке, односно из оквирног споразума и уговора о јавној набавци, неограничено солидарно одговарају задругари.

IX.8. НАЧИН И УСЛОВИ ПЛАЋАЊА, ИСПОРУКА И ГАРАНТНИ РОК

IX.8.1. Захтеви у погледу начина, рока и услова плаћања

Рок плаћања не може бити краћи од 30 (тридесет) дана нити дужи од 45 (четрдесетпет) дана од дана пријема комплетне исплатне документације у деловодство крајњег примаоца наручиоца.

Уколико је рок плаћања краћи или дужи од траженог, понуда ће бити одбијена као неприхватљива.

Исплату уговорених добара врше Крајњи примаоци на терет УОЛ СМР МО, књиговодствена шифра "953" конто 4261, а на основу **исплатне документације коју чине:**

- **Оригинал фактура (рачун)** у 2 (два) примерка која мора да садржи следеће податке: позив на број закљученог уговора, број отпремнице по којој су добра испоручена, назив или војну пошту примаоца, датум пријема, врсту добара, јединицу мере, количину, појединачну цену и вредност добара (са ПДВ-ом и без ПДВ-а);
- **Оригинал отпремница** у 2 (два) примерка, потписана и оверена, која мора да садржи следеће податке: позив на број закљученог уговора, назив или војну пошту крајњег примаоца, датум испоруке, врсту и количину добара, јединичну цену без ПДВ-а, датум пријема, са читко исписаним именом, презименом, чином и потписом лица које је извршило пријем добара која су предмет набавке;
- **Оригинал Решење о пријему и Записник о органолептичком квалитативном пријему** издат од стране ВКК СМР МО;

- **Оригинал Записник о квантитативном пријему добара**, израђен, потписан и оверен од стране крајњег примаоца Купца.

Фактура мора бити регистрована у Централном регистру фактура код Управе за трезор Министарства финансија (члан 3. Правилника о начину и поступку регистровања фактура, односно других захтева за исплату, као и начину вођења и садржају централног регистра фактура, "Службени гласник РС" број 7/18, 59/18 и 8/19).

IX.8.2. Захтев у погледу рока испоруке добара

Рок испоруке за сва добра је **140 (стотетрдесет) дана** од дана потписивања уговора.

Испорука се сматра извршеном даном предаје добара Крајњем примаоцу, што се доказује овереном отпремницом коју је потписало лице или комисија за пријем Крајњег примаоца.

IX.8.3. Захтеви у погледу гарантног рока

Продавац преузима потпуну одговорност за квалитет добара и за иста мора да понуди **гарантни рок за добра из партија 1 и 2 најмање 12 месеци**, од дана испоруке добара.

У случају да Понуђач понуди краћи гарантни рок од захтеваног понуда ће бити одбијена као неприхватљива.

IX.8.4. Захтев у погледу рока важења понуде

Понуда мора да важи најмање 90 (деведесет) дана од дана отварања понуда.

Уколико је понуђени рок важења понуде краћи од 90 (деведесет) дана од дана отварања понуда, понуда ће бити одбијена (због битних недостатака) као неприхватљива.

IX.9. ВАЛУТА И НАЧИН НА КОЈИ МОРА ДА БУДЕ НАВЕДЕНА И ИЗРАЖЕНА ЦЕНА У ПОНУДИ

Понуђену цену исказати попуњавањем Обрасца понуде (Образац 1 у поглављу VI).

Цена добара, која су предмет набавке, мора да буде изражена **искључиво** у динарској вредности, са и без пореза на додату вредност. Износ ПДВ исказати одвојено, у процентима и динарској вредности.

Уколико се на неко добро не обрачунава ПДВ, навести по ком основу (Закон, члан ЗЈН и сл.)

Цена се односи на понуђена добра (по врсти, количини и јединици мере) и мора да садржи све припадајуће трошкове укључујући и захтевану испоруку на адреси крајњег примаоца наручиоца.

Ако је исказана неубичајено ниска цена, Наручилац ће поступити у складу са чланом 92. ЗЈН.

Неубичајено ниска цена, у смислу ЗЈН, је понуђена цена која значајно одступа у односу на тржишно упоредиву цену и изазива сумњу у могућност извршења јавне набавке у складу са понуђеним условима.

Упоредива тржишна цена, у смислу ЗЈН, је цена на релевантном тржишту узимајући у обзир предмет јавне набавке, развијеност тржишта, услове из конкурсне документације као што су начин плаћања, количине, рок испоруке, рок важења уговора, средство обезбеђења, гарантни рок и сл.

Обавеза Понуђача је да изврши рачунску проверу своје понуде. Уколико се утврди рачунска грешка Наручилац ће поступити сходно члану 93. ЗЈН.

У случају разлике између јединичне и укупне цене, меродавна је јединична цена.

Уколико Понуђач сматра да структуру цене треба да образложи детаљније, уз попуњен Образац понуде може доставити и своје детаљније образложење структуре цене на посебном папиру.

Јединичне цене добара које буду прихваћене при избору најповољније понуде за закључење оквирног споразума, фиксне су за све количине које се испоручују по првом закљученом уговору на основу оквирног споразума.

За други и сваки следећи уговор по оквирном споразуму, промена цене се може дозволити по следећем:

Купац пре закључења сваког наредног појединачног уговора, упућује позив продавцу за подношење понуде за количине добра које су предмет набавке у наредном периоду. Продавац доставља понуду у којој исказује нову јединичну цену, заведену, потписану и оверену од стране овлашћеног лица, након чега ће се закључити уговор по понуђеној цени. Понуђена цена **може** бити мања или већа у односу на цену из оквирног споразума. Повећање цене може бити дозвољено само у случају да дође до промене потрошачких цена у Републици Србији, односно промене базног индекса (2006=100) потрошачких цена **СОICOP "УКУПНО"**. Повећање цене може бити **максимално** до процентуалног (%) износа промене – повећања базног индекса потрошачких цена по СОICOP "УКУПНО", рачунајући од месеца закључења оквирног споразума до месеца у коме је Купац доставио позив за подношење понуде за наредни појединачни уговор, а на основу базе података РЗС (Републичког завода за статистику) www.stat.gov.rs које обрачунава и објављује РЗС. Уколико истог нема у бази података за текући месец, узима се у обзир последње објављени базни индекс потрошачких цена.

Током периода важења појединачних уговора закључених на основу оквирног споразума, уговорена цена је фиксна за све количине и за период важења уговора који се закључује односно не може се мењати до реализације истог.

IX.10. ПОДАЦИ О ВРСТИ, САДРЖИНИ, НАЧИНУ ПОДНОШЕЊА, ВИСИНИ И РОКОВИМА ОБЕЗБЕЂЕЊА ИСПУЊЕЊА ОБАВЕЗА ПОНУЂАЧА

Понуђачи су дужни да обезбеде испуњење својих обавеза у поступку јавне набавке (средство обезбеђења за озбиљност понуде), као и испуњење својих обавеза по основу закљученог оквирног споразума (средство обезбеђења за добро извршење посла) и испуњење својих уговорних обавеза (средство обезбеђења за реализацију уговора)

IX.10.1. Средство обезбеђења за озбиљност понуде

Понуђач је у обавези да **уз понуду** достави следећа средства обезбеђења за озбиљност понуде:

- **Менично писмо - овлашћење** да се меница у износу од **3% укупне вредности понуде без ПДВ**, без сагласности понуђача може поднети на наплату (Образац 7). За прихватљивост понуде је довољно да је менично овлашћење потписано у складу са картоном депонованих потписа;
- **Две бланко сопствене менице** – потписане у складу са картоном депонованих потписа. У складу са Законом о платном промету ("Сл. гласник РС" бр. 31/11, 139/14) менице морају бити регистроване у Регистру меница и овлашћења који се води код НБС;
- **Штампани извод са интернет странице НБС-а регистра меница и овлашћења** на коме се види да су достављене менице регистроване **или копију Захтева за регистрацију меница**;
- **Копију важећег картона депонованих потписа** овлашћених лица код банке, на којој се јасно виде депоновани потписи, оверену печатом банке са датумом овере (овера не старија од 30 дана од дана отварања понуда) или обавештење од пословне банке понуђача која лица су овлашћена за потписивање са копијом картона депонованих потписа у прилогу (обавештење не може бити старије од месец дана од дана отварања понуда).

НАПОМЕНА: Потпис/и овлашћеног лица на меницама, меничном овлашћењу и картону депонованих потписа морају бити идентични, као и број текућег рачуна на меничном овлашћењу (уколико је попуњен) и картону депонованих потписа.

Понуђач је дужан да након пријема одлуке о избору најповољније понуде и истека рока за подношење захтева за заштиту права, у случају да није изабран као најповољнији, лично преузме менице од Наручиоца, а лице које преузима менице мора да има писано овлашћење за преузимање меница (овлашћење мора да садржи и бројеве меница које се потражују).

Понуђач чија понуда буде изабрана као најповољнија на исти начин преузима менице приликом или након потписивања оквирног споразума.

IX.10.2. Средство обезбеђења за испуњење обавеза по основу закљученог оквирног споразума

Изабрани Понуђач је у обавези да приликом закључења оквирног споразума достави следећа средства обезбеђења за добро извршење посла:

- **Менично писмо - овлашћење** да се меница без сагласности Понуђача може поднети пословној банци на наплату у износу од **10% од вредности оквирног споразума без ПДВ**, односно у случају да Продавац не буде извршавао своје обавезе у роковима и на начин предвиђен оквирним споразумом, не достави понуду на позив за достављање понуде за појединачни уговор, без оправданог разлога не закључи појединачни уговор у складу са оквирним споразумом или не достави средство обезбеђења уз појединачни уговор који Купац и Продавац закључе по основу оквирног споразума. Менично писмо - овлашћење мора бити потписано од стране овлашћеног лица понуђача. Број рачуна на меничном овлашћењу и картону депонованог потписа морају бити исти (Образац 9).
- **Две бланко сопствене менице** – потписане у складу са картоном депонованих потписа. У складу са Законом о платном промету ("Сл. гласник РС" бр. 31/11, 139/14) менице морају бити регистроване у Регистру меница и овлашћења који се води код НБС;
- **Копију важећег картона депонованих потписа** овлашћених лица код банке, на којој се јасно виде депоновани потписи, оверену печатом банке са датумом овере (овера не старија од 30 дана од дана потписивања оквирног споразума) или обавештење од пословне банке понуђача која лица су овлашћена за потписивање са копијом картона депонованих потписа у прилогу (обавештење не може бити старије од месец дана од дана потписивања оквирног споразума).
- **Извод са интернет странице Народне банке Србије – Регистра меница и овлашћења**, на коме се види да је регистрованим меницама основ издавања "Уговор о промету робе и услуга" – у складу са Одлуком о ближим условима, садржини и начину вођења Регистра меница и овлашћења ("Сл. гласник" РС бр. 56/11, 80/15, 76/16 и 82/17).

IX.10.3. Средство обезбеђења за добро извршење уговорних обавеза

Изабрани Понуђач је у обавези да приликом закључења уговора достави следећа средства обезбеђења за реализацију уговора:

- **Менично писмо - овлашћење** да се меница без сагласности понуђача може поднети пословној банци на наплату у износу од **10% укупне вредности уговора без ПДВ** у случају неиспуњења уговорних обавеза или једностраног раскида уговора. Менично писмо - овлашћење мора бити потписано од стране овлашћеног лица Понуђача. Број рачуна на меничном овлашћењу и картону депонованог потписа морају бити исти (Образац 11).
- **Две бланко сопствене менице** – потписане у складу са картоном депонованих потписа. У складу са Законом о платном промету ("Сл. гласник РС" бр. 31/11,

139/14) менице морају бити регистроване у Регистру меница и овлашћења који се води код НБС;

- **Копију важећег картона депонованих потписа** овлашћених лица код банке, на којој се јасно виде депоновани потписи, оверену печатом банке са датумом овере (овера не старија од 30 дана од дана потписивања уговора) или обавештење од пословне банке понуђача која лица су овлашћена за потписивање са копијом картона депонованих потписа у прилогу (обавештење не може бити старије од месец дана од дана потписивања уговора).
- **Извод са интернет странице Народне банке Србије – Регистра меница и овлашћења**, на коме се види да је регистрованим меницама основ издавања "Уговор о промету робе и услуга" – у складу са Одлуком о ближим условима, садржини и начину вођења Регистра меница и овлашћења ("Сл. гласник" РС бр. 56/11, 80/15, 76/16 и 82/17).

НАПОМЕНА: Потпис/и овлашћеног лица на меницама, меничном овлашћењу и картону депонованих потписа морају бити идентични, као и број текућег рачуна на меничном овлашћењу (уколико је попуњен) и картону депонованих потписа.

Сва напред наведена средства обезбеђења се враћају изабраном Понуђачу након истека оквирног споразума, односно коначне реализације уговора.

Понуђач је дужан да након истека оквирног споразума, тј. након коначне реализације уговора, лично преузме менице од Наручиоца, а лице које преузима менице мора да има писано овлашћење за преузимање меница (овлашћење мора да садржи и бројеве меница које се потражују).

У случају промене лица овлашћеног за заступање, менично овлашћење остаје на снази.

IX.11. ЗАШТИТА ПОВЕРЉИВОСТИ ПОДАТАКА

Заштита поверљивости података које Наручилац ставља на располагање Понуђачима укључујући и њихове подизвођаче

Предметна набавка не садржи поверљиве информације које Наручилац ставља на располагање.

Заштита поверљивости података које Понуђач ставља на располагање

Подаци које Понуђач оправдано означи као „**поверљиво**“, биће коришћени само за намене позива и неће бити доступни ником изван круга лица која буду укључена у поступак јавне набавке. Ови подаци неће бити објављени приликом отварања понуде нити у наставку поступка или касније.

Комисија Наручиоца ће као поверљиве третирати оне документе који у десном горњем углу великим словима имају исписано „**ПОВЕРЉИВО**“, а испод тога потпис лица које је потписало понуду. Ако се поверљивим сматра само поједини податак у документу, поверљиви део мора бити подвучен црвено, а у истом реду уз десну ивицу мора бити исписано „**ПОВЕРЉИВО**“.

Уколико је Понуђач на начин горе наведен означио поверљивост докумената, Наручилац је дужан да чува као поверљиве све податке о Понуђачима садржане у понуди који су посебним прописом утврђени као поверљиви и које је као такве Понуђач означио у понуди и да одбије давање информације која би значила повреду поверљивости података добијених у понуди (члан 14. став 1. тачка 1. ЗЈН).

Комисија Наручиоца не одговара за поверљивост података који нису означени на наведени начин.

Неће се сматрати поверљивом докази о испуњености обавезних услова, цена и остали подаци из понуде који су од значаја за примену елемената критеријума и рангирање понуде (члан 14. став 2. ЗЈН).

IX.12. ДОДАТНЕ ИНФОРМАЦИЈЕ ИЛИ ПОЈАШЊЕЊА У ВЕЗИ СА ПРИПРЕМАЊЕМ ПОНУДЕ

Заинтересовано лице може, у писаном облику тражити додатне информације или појашњења у вези са припремањем понуде, при чему може да укаже и на евентуално уочене недостатке и неправилности у конкурсној документацији, најкасније 5 (пет) дана пре истека рока за подношење понуде. Наручилац ће, у року од 3 дана од дана пријема писаног захтева за додатним информацијама или појашњењима, објавити одговор на Порталу јавних набавки и на својој интернет страници.

Наручилац ће измене и допуне конкурсне документације, у року предвиђеном за подношење понуда, објавити на Порталу јавних набавки и на својој интернет страници. Уколико Наручилац измени или допуни конкурсну документацију 8 (осам) или мање дана пре истека рока за подношење понуда, Наручилац ће продужити рок за подношење понуда и објавити обавештење о продужењу рока за подношење понуда на Порталу јавних набавки и на својој интернет страници.

Питања се упућују на адресу Управа за набавке и продају СМР МО, Немањина 15, Београд или на факс број 011/3006-330, уз напомену „Захтев за додатним информацијама/појашњењима конкурсне документације, ЈН број 109/2019 – Одећа за посаде пловних објеката и пешкири.

Тражење додатних информација и појашњења телефоном није дозвољено. Комуникација у поступку јавне набавке врши се искључиво на начин одређен чланом 20. ЗЈН.

IX.13. ДОДАТНА ОБЈАШЊЕЊА ОД ПОНУЂАЧА ПОСЛЕ ОТВАРАЊА ПОНУДА И КОНТРОЛА КОД ПОНУЂАЧА ОДНОСНО ЊЕГОВОГ ПОДИЗВОЂАЧА

После отварања понуда Наручилац може приликом стручне оцене понуда да у писаном облику захтева од Понуђача додатна објашњења која ће му помоћи при прегледу, вредновању и упоређивању понуда, а може да врши контролу (увид) код Понуђача, односно његовог подизвођача (члан 93. ЗЈН).

Уколико Наручилац оцени да су потребна додатна објашњења или је потребно извршити контролу (увид) код Понуђача, односно његовог подизвођача, Наручилац ће Понуђачу оставити примерени рок да поступи по позиву Наручиоца, односно да омогући Наручиоцу контролу (увид) код Понуђача, као и код његовог подизвођача.

IX.14. КОРИШЋЕЊЕ ПАТЕНТА И ОДГОВОРНОСТ ЗА ПОВРЕДУ ЗАШТИЋЕНИХ ПРАВА ИНТЕЛЕКТУАЛНЕ СВОЈИНЕ ТРЕЋИХ ЛИЦА

Накнаду за коришћење патената, као и одговорност за повреду заштићених права интелектуалне својине трећих лица сноси Понуђач.

IX.15. НАЧИН И РОК ЗА ПОДНОШЕЊЕ ЗАХТЕВА ЗА ЗАШТИТУ ПРАВА ПОНУЂАЧА

Поступак заштите права Понуђача регулисан је одредбама чл. 138.- 166. ЗЈН.

Захтев за заштиту права може да поднесе Понуђач, односно заинтересовано лице, који има интерес за доделу уговора у конкретном поступку јавне набавке и који је претрпео или би могао да претрпи штету због поступања Наручиоца противно одредбама ЗЈН (у даљем тексту: подносилац захтева)

Захтев за заштиту права подноси се Наручиоцу, а копија се истовремено доставља Републичкој комисији.

Захтев за заштиту права се доставља непосредно или препорученом пошиљком са повратницом.

Захтев за заштиту права може се поднети у току целог поступка јавне набавке, против сваке радње Наручиоца, осим ако Законом није другачије одређено.

Захтев за заштиту права којим се оспорава врста поступка, садржина позива за подношење понуда или конкурсне документације сматраће се благовременим ако је примљен од стране Наручиоца најкасније седам дана пре истека рока за подношење понуда, без обзира на начин достављања и уколико је подносилац захтева у складу са чланом 63. став 2. овог ЗЈН указао Наручиоцу на евентуалне недостатке и неправилности, а Наручилац исте није отклонио.

Захтев за заштиту права којим се оспоравају радње које Наручилац предузме пре истека рока за подношење понуда, а након истека рока из члана 149. став 3, сматраће се благовременим уколико је поднет најкасније до истека рока за подношење понуда.

После доношења одлуке о закључењу оквирног споразума или одлуке о обустави поступка, рок за подношење захтева за заштиту права је десет дана од дана објављивања одлуке на Порталу јавних набавки.

Захтевом за заштиту права не могу се оспоравати радње Наручиоца предузете у поступку јавне набавке ако су подносиоцу захтева били или могли бити познати разлози за његово подношење пре истека рока за подношење захтева, а подносилац захтева га није поднео пре истека тог рока.

Ако је у истом поступку јавне набавке поново поднет захтев за заштиту права од стране истог подносиоца захтева, у том захтеву се не могу оспоравати радње Наручиоца за које је подносилац захтева знао или могао знати приликом подношења претходног захтева.

Захтев за заштиту права не задржава даље активности Наручиоца у поступку јавне набавке у складу са одредбама члана 150. ЗЈН.

Наручилац објављује обавештење о поднетом захтеву за заштиту права на Порталу јавних набавки и на својој интернет страници најкасније у року од два дана од дана пријема захтева за заштиту права.

Захтев за заштиту права садржи (члан 151. ЗЈН):

- 1) назив и адресу подносиоца захтева и лице за контакт;
- 2) назив и адресу Наручиоца;
- 3) податке о јавној набавци која је предмет захтева, односно о одлуци Наручиоца;
- 4) повреде прописа којима се уређује поступак јавне набавке;
- 5) чињенице и доказе којима се повреде доказују;
- 6) потврду о уплати таксе из члана 156. ЗЈН;
- 7) потпис подносиоца.

Упутство о уплати таксе

Подносилац захтева за заштиту права је дужан да на одређени рачун буџета Републике Србије уплати таксу у износу прописаном чланом 156. ЗЈН.

Као доказ о уплати таксе прихватиће се:

1. Потврда о извршеној уплати таксе из члана 156. ЗЈН која садржи следеће елементе:

- (1) да буде издата од стране банке и да садржи печат банке;
- (2) да представља доказ о извршеној уплати таксе, што значи да потврда мора да садржи податак да је налог за уплату таксе, односно налог за пренос средстава реализован, као и датум извршења налога.

- (3) таксу у износу од **120.000 динара** (без обзира да ли се захтев за заштиту права подноси пре отварања понуда или након отварања понуда);
- (4) број рачуна: 840-30678845-06;
- (5) шифру плаћања: 153 или 253;
- (6) позив на број: подаци о броју или ознаци јавне набавке поводом које се подноси захтев за заштиту права;
- (7) сврха: ЗЗП; назив Наручиоца; број или ознака јавне набавке поводом које се подноси захтев за заштиту права;
- (8) корисник: буџет Републике Србије;
- (9) назив уплатиоца, односно назив подносиоца захтева за заштиту права за којег је извршена уплата таксе;
- (10) потпис овлашћеног лица банке.

или

2. Налог за уплату, први примерак, оверен потписом овлашћеног лица и печатом банке или поште, који садржи и све друге елементе из потврде о извршеној уплати таксе наведене под тачком 1. **или**

3. Потврда издата од стране Републике Србије, Министарства финансија, Управе за трезор, потписана и оверена печатом, која садржи све елементе из потврде о извршеној уплати таксе из тачке 1, осим оних наведених под (1) и (10), за подносиоце захтева за заштиту права који имају отворен рачун у оквиру припадајућег консолидованог рачуна трезора, а који се води у Управи за трезор (корисници буџетских средстава, корисници средстава организација за обавезно социјално осигурање и други корисници јавних средстава); **или**

4. Потврда издата од стране Народне банке Србије, која садржи све елементе из потврде о извршеној уплати таксе из тачке 1, за подносиоце захтева за заштиту права (банке и други субјекти) који имају отворен рачун код Народне банке Србије у складу са законом и другим прописом.

Ако поднети захтев не садржи све обавезне елементе из члана 151. став 1. ЗЈН, Наручилац ће поступити у складу са чланом 148. став 6. ЗЈН, односно чланом 59. Закона о општем управном поступку

Ако понуђач не допуни (не уреди) захтев тј. ако поднети захтев не садржи све обавезне елементе из члана 151. став 1. ЗЈН, наручилац ће такав захтев одбацити закључком.

Детаљније објашњење са примерима доступно је на сајту Републичке комисије за заштиту права у поступцима јавних набавки, линк:

<http://www.kjn.gov.rs/ci/uputstvo-o-uplati-republicke-administrativne-takse.html> и

<http://www.kjn.gov.rs/download/Taksa-popunjeni-nalozi-ci.pdf>.

IX.16. ОДБИЈАЊЕ ПОНУДЕ

На основу члана 107. став 1. ЗЈН **наручилац је дужан да**, пошто прегледа и оцени понуде, **одбије све неприхватљиве понуде**. Наручилац ће одбити понуду уколико понуда има недостатке предвиђене чланом 106. ЗЈН.

Наручилац може одбити понуду уколико поседује доказ из члана 82. став 3. ЗЈН да је понуђач у претходне три године пре објављивања позива за подношење понуда, поступио на начин одређен одредбама члана 82. став 1. и 2. ЗЈН.

Наручилац може одбити понуду ако поседује доказ из члана 82. став 3. тачка 1) ЗЈН, који се односи на поступак који је спровео или уговор који је закључио и други наручилац ако је предмет јавне набавке истоврстан.

IX.17. ОДЛУКА О ЗАКЉУЧЕЊУ ОКВИРНОГ СПОРАЗУМА

Комисија за јавну набавку Наручиоца саставља писани Извештај о стручној оцени понуда на основу којег се доноси Одлука о закључењу оквирног споразума.

Одлука о закључењу оквирног споразума биће донета у року од 25 (двадесет пет) дана од дана јавног отварања понуда. Наручилац је дужан да одлуку о закључењу оквирног споразума, у року од 3 (три) дана од дана доношења, објави на Порталу јавних набавки и на својој интернет страници.

IX.18. ОБУСТАВЉАЊЕ ПОСТУПКА

Наручилац доноси одлуку о обустави поступка јавне набавке уколико нису испуњени услови за доделу уговора (члан 109. став 1. ЗЈН, а у вези члана 107. став 3. ЗЈН).

Наручилац може да обустави поступак и из објективних и доказивих разлога а у складу са чланом 109. став 2. ЗЈН. Предметну одлуку Наручилац ће образложити, навести разлоге обуставе поступка и упутство о правном средству и објавити је на Порталу јавних набавки и на својој интернет страници у року од 3 (три) дана од дана доношења.

IX.19. РОК У КОЈЕМ ЋЕ ОКВИРНИ СПОРАЗУМ БИТИ ЗАКЉУЧЕН

Са Понуђачем чија је понуда изабрана као најповољнија оквирни споразум ће бити закључен након истека рока за подношење захтева за заштиту права из члана 149. став 6. ЗЈН.

Наручилац ће потписати оквирни споразум и доставити изабраном Понуђачу позив да приступи закључењу оквирног споразума **у року од 8 (осам) дана** од дана протекла рока за подношење Захтева за заштиту права.

Ако Понуђач чија је понуда изабрана, одбије да закључи оквирни споразум о јавној набавци, Наручилац може закључити оквирни споразум са првим следећим најповољнијим Понуђачем (члан 113. став 3. ЗЈН).

Оквирни споразум може бити измењен због наступања више силе сходно одредбама наведеним у моделу оквирног споразума. У случају измене оквирног споразума, Наручилац је дужан да донесе **Одлуку о измени оквирног споразума** и да у року од 3 (три) дана од дана доношења исту објави на Порталу јавних набавки и да достави извештај Управи за јавне набавке и Државној ревизорској институцији (члан 115. ЗЈН).

Понуђач при потписивању оквирног споразума доставља **инструмент финансијског обезбеђења за испуњење обавеза по основу закљученог оквирног споразума.**

IX.20. ОБАВЕШТЕЊЕ

У складу са одредбом члана 9. став 1. тачка 18) Правилника о обавезним елементима конкурсне документације у поступцима јавних набавки и начина доказивања испуњености услова, а у вези са одредбама Закона о привредним друштвима ("Сл. гласник РС" број 36/2011, 99/2011, 83/2014 – др. закон, 5/2015 и 44/2018), **приликом сачињавања понуде понуђач није обавезан да употребљава печат.**

Уколико понуђач приликом попуњавања обавеза, односно изјава конкурсне документације буде исте оверио својим печатом, неће се сматрати да таква понуда има недостатке.

IX.20. ОСТАЛО

Сви захтеви у погледу рокова који су изражени у данима подразумевају календарске дане.

Није потребно штампати и достављати комплетну конкурсну документацију, већ само обрасце који су захтевани конкурсном документацијом (уз остала захтевана документа).