

ВОЈНА ПОШТА

Бр. 5078

инт.бр. 2836- 3

09 .07.2013. године

БЕОГРАД

Чувати до 2019. године

Функција: 30/51

Датум: 01.07.2013. године

Обрађивач: 

ВОЈНА ТАЈНА

ИНТЕРНО

ДОСТАВИТИ ФАКСОМ

Понуду за
репроматеријал, тражи.-

Молимо вас да нам за потребе ВП 5078 Београд доставите цену репроматеријала према спецификацији из прилога овог акта.

Прилог читко поунити и вашу понуду доставите, искључиво у запечаћеној коверти, Војној пошти 5078 Београд, ул. Ослобођења бр. 30 Београд (Кнежевац), најкасније до 14.00 часова, дана 19.07.2013. године. На коверти **ОБАВЕЗНО** назначити следеће: **ЗА КОМИСИЈУ "Понуда за набавку репроматеријала", НЕ ОТВАРАЈ! СА ПОЗИВОМ НА БРОЈ: инт. број 2836.**

Рок испоруке: 26.07.2013. године до 12.00 часова.

Јединачну цену изразити са ПДВ (ПДВ посебно исказати).

Ваша понуда треба да садржи следеће:

- појединачне цене за сваку ставку из понуде;
- укупну цену;
- начин испоруке;
- рок за испоруку (уколико се средства могу раније испоручити);
- порекло - назив произвођача репроматеријала;
- рокове за рекламацију неисправних средстава.

Отварање понуда је јавно и реализоваће се у 14,15 часова дана 19.07.2013.године, у учионици објекта бр.15 (I спрат) ВП 5078 Београд (Кнежевац).

Плаћање ће се вршити вирманом у року од 30 дана од дана испостављања рачуна Војној пошти ВП 5078 Београд. У случају да испоручилац не изврши испоруку у уговореном року, дужан је да наручиоцу плати уговорну казну у висини од 0,1% дневно за сваки дан закашњења.

Наручилац задржава право да изврши измену у количинама.

Подаци из услова понуде сматрају се војном тајном у смислу Закона о одбрани (Службени гласник РС број 116/07 и 88/09).

Лице за контакт пр Данијел Милић дипл. еџц, тел. 011/3053-484, моб. 066/8714 – 624.

Прилог: - Понуда предузећа.

МД/28-484

ЗА ВП 5078 БЕОГРАД

мајор

мр Велибор Јовановић, дипл. еџц.

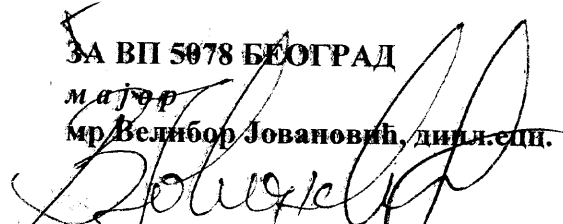

ПРЕДУЗЕЋЕ: _____

ПОНУДА Бр. _____

ДАТУМ: _____

На основу вашег захтева за понуде инт.бр. _____ од _____.07.2013.године.

Ред. број	Назив ПС – врста радова	Јед. мере	Количина	Појединачна цена без ПДВ (приближна)	УКУПНО
Оплемењена иверица 18 мм– ВЕНГЕ					
1.	72,8 x 82 АБС једна краћа	КОМ	2		
2.	71 x 79 АБС једна краћа	КОМ	2		
3.	174,4 x 79 АБС једна дужа	КОМ	1		
4.	174,4 x 67,8 АБС једна дужа	КОМ	1		
5.	79 x 53,6 АБС једна краћа	КОМ	2		
6.	5 x 53,6	КОМ	4		
7.	71 x 20 АБС једна дужа	КОМ	4		
8.	13,8 x 53,2 АБС све четири стране	КОМ	8		
9.	7 x 53,2 АБС све четири стране	КОМ	2		
10.	60 x 11	КОМ	16		
11.	47,5 x 11	КОМ	16		
12.	60 x 4,5	КОМ	4		
13.	47,5 x 4,5	КОМ	4		
14.	72,8x62 АБС једна дужа	КОМ	1		
15.	71 x 59 АБС једна дужа	КОМ	1		
16.	59 x 46,4 АБС једна краћа	КОМ	1		
17.	5 x 46,4	КОМ	2		
18.	57 x 22 АБС све четири	КОМ	1		
19.	5 x 56	КОМ	2		
20.	5 x 20	КОМ	2		
21.	170 x 59 АБС једна дужа	КОМ	1		
22.	72 x 7	КОМ	1		

Оплемењена иверица 18 мм– ВЕНГЕ					
23.	72 x 5	КОМ	1		
24.	65 x 10	КОМ	4		
25.	170 x 67,8	КОМ	2		
26.	110 x 67,8	КОМ	2		
27.	43,9 x 57 АБС једна краћа	КОМ	1		
28.	46 x 58,5 АБС једна краћа	КОМ	1		
29.	57,2 x 65 АБС све четири	КОМ	2		
30.	58,4 x 62,8 АБС 1 дужа и 1 краћа	КОМ	2		
31.	53,4 x 60 АБС једна краћа	КОМ	1		
32.	58,4 x 53,4	КОМ	1		
33.	11,3 x 57 АБС све четири	КОМ	5		
34.	58 x 10	КОМ	8		
35.	47,3 x 10	КОМ	8		
36.	58,8 x 8	КОМ	2		
37.	47,3 x 8	КОМ	2		
38.	200 x 55 АБС једна дужа	КОМ	2		
39.	200 x 40 АБС једна дужа	КОМ	2		
40.	200 x 5	КОМ	2		
41.	200 x 11,5 АБС једна дужа	КОМ	2		
42.	5,7 x 200	КОМ	6		
43.	260 x 101	КОМ	3		
Оплемењена иверица 36 мм– ВЕНГЕ					
44.	180 x 90 АБС све четири	КОМ	1		
45.	70 x 162 АБС све четири (исечена према скици број 1)	КОМ	1		
46.	200 x 90 АБС све четири	КОМ	1		
Оплемењена иверица 18 мм– СВЕТЛИ ХРАСТ					
47.	93 x 45 АБС једна дужа и две кратке	КОМ	3		
48.	96 x 45 АБС једна дужа и две кратке	КОМ	3		

Оплемењена иверица 18 мм– СВЕТЛИ ХРАСТ

49.	61,4 x 45 АБС једна дужа	КОМ	12		
50.	59,6 x 45 АБС једна дужа	КОМ	6		
51.	92,4 x 45 АБС једна дужа	КОМ	3		
52.	89,4 x 45 АБС једна дужа	КОМ	3		
53.	96 x 47,5 АБС све четири стране	КОМ	3		
54.	93 x 47,5 АБС све четири стране	КОМ	3		
55.	63,2 x 39	КОМ	1		
56.	20 x 39 АБС све четири стране	КОМ	1		
57.	45,3 x 44 АБС једна дужа	КОМ	6		
58.	43,8 x 44 АБС једна дужа	КОМ	6		
59.	46,2 x 62,8 АБС све четири стране	КОМ	6		
60.	47,7 x 62,8 АБС све четири стране	КОМ	6		
61.	189 x 29 АБС једна дужа	КОМ	12		
62.	185,4 x 29 АБС једна дужа	КОМ	6		
63.	89,4 x 29 АБС једна дужа	КОМ	6		
64.	92,4 x 29 АБС једна дужа	КОМ	6		
65.	189 x 39	КОМ	1		
66.	45,3 x 28 АБС једна дужа	КОМ	26		
67.	43,8 x 28 АБС једна дужа	КОМ	26		
68.	55 x 55 АБС све четири	КОМ	1		
69.	65 x 49 АБС једна дужа	КОМ	2		
70.	65 x 46	КОМ	1		
71.	49,7 x 49 АБС све четири	КОМ	1		
72.	47,2 x 46 АБС једна краћа	КОМ	2		

ЛЕСОНИТ ВЕНГЕ

73.	58 x 50,9	КОМ	5		
74.	60 x 51,1	КОМ	10		

ЛЕСОНИТ СВЕТЛИ ХРАСТ

75.	189 x 95,8	КОМ	3		
-----	------------	-----	---	--	--

ЛЕСОНИТ СВЕТЛИ ХРАСТ					
76.	189 x 92,5	КОМ	3		
77.	63 x 95,8	КОМ	3		
78.	63 x 92,8	КОМ	3		
ОСТАЛО					
79.	Ивер вијак 4x60	КОМ	1000		
80.	Ивер вијак 4x35	КОМ	1000		
81.	Ивер вијак 4 x 18	КОМ	1000		
82.	Ивер вијак 3,5 x 18	КОМ	500		
83.	Ивер вијак 4 x 30	КОМ	500		
84.	Клизачи за фиоке дужине 55 цм	пар	15		
85.	Маске за шрафове самолепљиве у боји ВЕНГЕ	табла	10		
86.	Маске за шрафове самолепљиве боја СВЕТЛИ ХРАСТ	табла	10		
87.	Ручице за намештај (боја мат хром) 9,6 цм	КОМ	50		
88.	Вијак машински за ручицу (4 цм дужине)	КОМ	300		
89.	Стопице на ексер	КОМ	200		
90.	Дрвени типлови $\Phi 8$	КОМ	100		
91.	Точкићи са плочицом висине до 6,5 цм	КОМ	8		
92.	Бравица за фиоке (шипка дужине 53 цм)	пар	4		
93.	Точкићи за клизна врата (точкић и горња водица)	сет	3		
94.	Клизни механизам дужина 3 м, са два канала	КОМ	1		
95.	Рукодржач за врата дужине 260 цм	КОМ	4		
96.	Држач за врата без рукохвата дужине 260 цм	КОМ	2		
97.	Силикон безбојни	КОМ	2		
98.	Носач полице ваљчић	КОМ	500		
99.	Ногице за намештај висине 10 цм (боја мат алуминијум или мат хром)	КОМ	36		
100.	Носач висећих елемената	КОМ	10		
101.	Клап шарка равна	КОМ	60		
102.	Кант трака ВЕНГЕ	М	300		

103.	Кант трака светли храст	М	100		
104.	Радна плоча дезен Калвадос сечена и кантована према скици број 2.	КОМ	1		
105.	машински вијак М4х40	КОМ	500		
УКУПНО БЕЗ ПДВ-а					
ПДВ					
УКУПНО					

ПОВРШИНА ИВЕРИЦЕ КОЈА СЕ ФАКТУРИШЕ (ОБАВЕЗНО ПОПУНИТИ):

РЕДНИ БРОЈ	ТИП И БОЈА ИВЕРИЦЕ	КОЛИЧИНА (м ²)	КОЛИЧИНА КОЈА СЕ ФАКТУРИШЕ (која настаје услед отпадака при сечењу) (м ²)	РАЗЛИКА(м ²)
1	Оплемењена иверица 18 мм–ВЕНГЕ			
2	Оплемењена иверица 36 мм–ВЕНГЕ			
3	Оплемењена иверица 18 мм–СВЕТЛИ ХРАСТ			

Скица 1.
АБС све четири стране

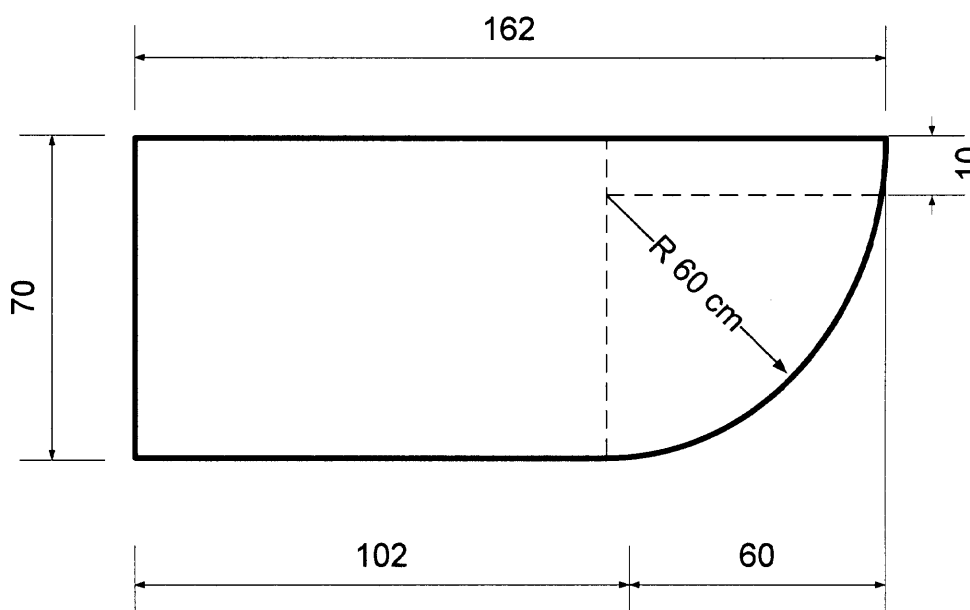

Скица 2

На све парчиће ставити АБС на три стране које нису заобљене.

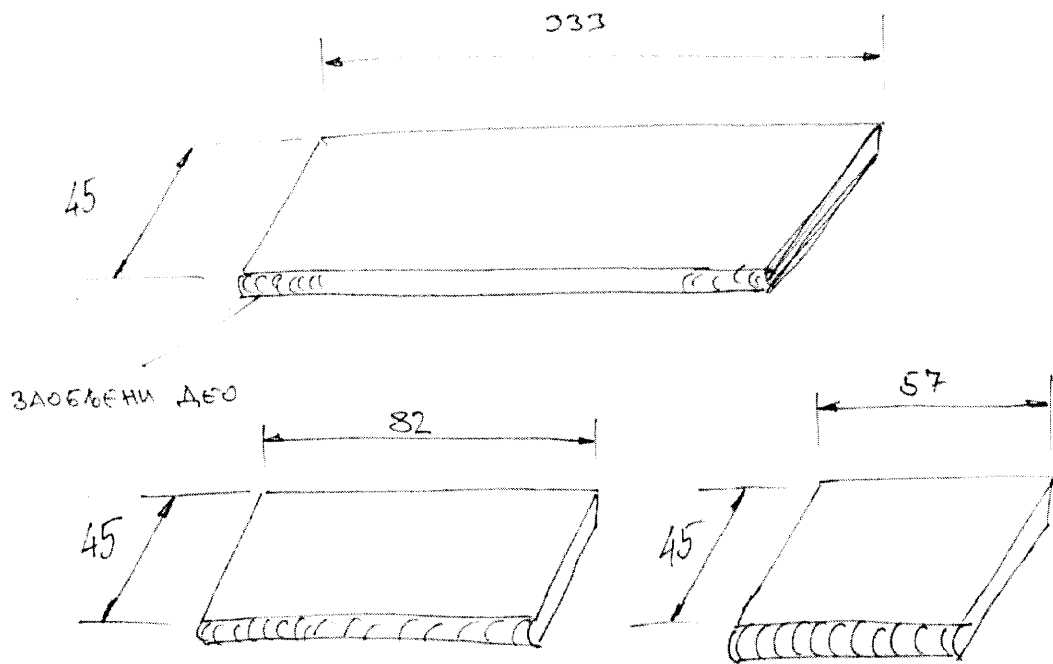

1. Начин испоруке:
2. Рок за испоруку:
3. Порекло - назив произвођача репроматеријала:
4. Рокови за рекламацију неисправних средстава:

МЕСТО:

ПОНУЂАЧ:

(име и презиме, печат и потпис)