

ВОЈНА ПОШТА

Бр. 5078

инт.бр. 3984 - 3

02.10.2013. године

БЕОГРАД

Чувати до 2019. године

Функција: 30/51

Датум: 02.10.2013. године

Обрађивач: *[Signature]*

ВОЈНА ТАЈНА

ИНТЕРНО

ДОСТАВИТИ ФАКСОМ

Понуду за
репроматеријал, тражи.-

Молимо вас да нам за потребе ВП 5078 Београд доставите цену репроматеријала према спецификацији из прилога овог акта.

Прилог читко попунити и вашу понуду доставите, искључиво у запечаћеној коверти, Војној пошти 5078 Београд, ул. Ослобођења бр. 30 Београд (Кнежевац), најкасније до 12.00 часова, дана 12.10.2013. године. На коверти ОБАВЕЗНО назначити следеће: ЗА КОМИСИЈУ "Понуда за набавку репроматеријала", НЕ ОТВАРАЈ! СА ПОЗИВОМ НА БРОЈ: инт. број 3984-3.

Рок испоруке: 14.10.2013. године до 12.00 часова.

Јединачну цену изразити са ПДВ (ПДВ посебно исказати).

Ваша понуда треба да садржи следеће:

- појединачне цене за сваку ставку из понуде;
- укупну цену;
- начин испоруке;
- рок за испоруку (уколико се средства могу раније испоручити);
- порекло - назив произвођача репроматеријала;
- рокове за рекламацију неисправних средстава.

Отварање понуда је јавно и реализоваће се у 12,15 часова дана 12.10.2013.године, у учионици објекта бр.15 (I спрат) ВП 5078 Београд (Кнежевац).

Плаћање ће се вршити вирманом у року од 30 дана од дана испостављања рачуна Војној пошти ВП 5078 Београд. У случају да испоручилац не изврши испоруку у уговореном року, дужан је да наручиоцу плати уговорну казну у висини од 0,1% дневно за сваки дан закашњења.

Наручилац задржава право да изврши измену у количинама.

Подаци из услова понуде сматрају се војном тајном у смислу Закона о одбрани (Службени гласник РС број 116/07 и 88/09).

Лице за контакт пр Данијел Милић дипл. еџц, тел. 011/3053-484, моб. 066/8714 – 624.

Прилог: - Понуда предузећа.

МП/28-484

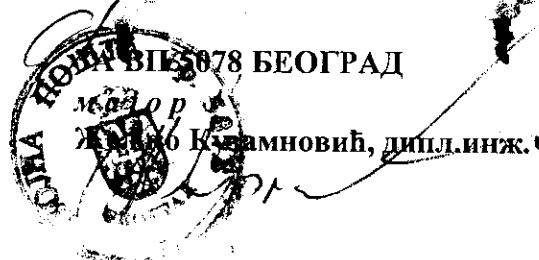

ПРЕДУЗЕЋЕ: _____

ПОНУДА Бр. _____

ДАТУМ: _____

На основу вашег захтева за понуде инт.бр. _____ од _____ .10.2013.године.

Ред. број	Назив ПС – врста радова	Јед. мере	Количина	Појединачна цена без ПДВ	УКУПНО
Иверица оплемењена 18 мм (светла буква)					
1.	98 x 30	КОМ	2		
2.	126,4 x 30	КОМ	2		
3.	8 x 126,4	КОМ	1		
4.	86,4 x 30	КОМ	2		
5.	82,4 x 30	КОМ	2		
6.	42,2 x 30	КОМ	2		
7.	92 x 42,7 (АБС круг, две рупе за клап шарку)	КОМ	2		
8.	92 x 43,7 (АБС круг, две рупе клап шарку)	КОМ	1		
9.	131 x 34 (АБС круг)	КОМ	1		
10.	70 x 50	КОМ	2		
11.	56,4 x 50	КОМ	3		
12.	6 x 56,4	КОМ	1		
13.	60 x 53 (АБС круг)	КОМ	1		
14.	53,5 x 29,7 (АБС круг)	КОМ	2		
15.	140 x 35	КОМ	2		
16.	56,4 x 35	КОМ	1		
17.	90 x 50 (АБС једна дужа)	КОМ	2		
18.	60 x 50 (АБС две дуже)	КОМ	2		
19.	96,4 x 50 (исећи полукруг према	КОМ	5		

46.	87,3 x 73 (АБС једна дужа)	КОМ	2		
47.	180,2 x 80,5 (АБС све четири)	КОМ	1		
48.	106,4 x 90 (АБС две дуже)	КОМ	2		
49.	86,4 x 90 (АБС две дуже)	КОМ	2		
50.	28 x 86,4	КОМ	1		
51.	78,2 x 52 (АБС две дуже)	КОМ	4		
52.	68 x 52 (АБС две дуже)	КОМ	4		
53.	68 x 22 (АБС две дуже)	КОМ	2		
54.	80 x 60 (АБС круг)	КОМ	2		
55.	60 x 58	КОМ	2		
56.	146,4 x 58	КОМ	2		
57.	146,4 x 8	КОМ	2		
58.	48,4 x 58	КОМ	2		
59.	47,6 x 58	КОМ	2		
60.	55 x 10	КОМ	6		
61.	42,4 x 10	КОМ	6		
62.	150 x 61 (АБС једна дужа две краће)	КОМ	1		
63.	51,6 x 49,7 (АБС круг, две рупе за клап шарку на дужој)	КОМ	2		
64.	16,9 x 49,7 (АБС круг)	КОМ	3		
65.	160 x 58	КОМ	4		
66.	46,4 x 58	КОМ	6		
67.	159,7 x 49,7 (АБС круг, три рупе за клап шарку)	КОМ	2		
68.	160 x 55	КОМ	2		
69.	46,4 x 55	КОМ	1		
70.	50 x 61 (АБС две дуже једна краћа)	КОМ	1		

Иверица оплемењена 36 мм (светла буква)

71.	100 x 100 (АБС све четири)	ком	1		
72.	85 x 50 (АБС две дуже)	ком	2		
ОСТАЛО					
73.	Лесонит светла буква	м ²	36		
74.	Комплет клизача за двоја врата дужине 2 м	ком	1		
75.	Подешавајућа бравица	ком	4		
76.	Ножице 3 цм	ком	16		
77.	Клизач за фиоку 60 цм	ком	1		
78.	Вијак 4 x 60	ком	1100		
79.	Вијак 4 x 30	ком	100		
80.	Вијак 4 x 18	ком	1000		
81.	Вијак 3,5 x 25	ком	1000		
82.	Ручка за намештај	ком	12		
83.	Носач полица стаклених- ваљчић	ком	20		
84.	Ручка за намештај, размак између рупа 9,6 цм	ком	1		
85.	Клизач за фиоке 55 цм дужине	пар	10		
86.	Ивер вијак 4 x 60	ком	20		
87.	Вијак 4 x 18	ком	3		
88.	Вијак 3,5 x 18	ком	1000		
89.	Носач полица- ваљак	ком	500		
90.	Носач шипке за ормар	ком	500		
91.	Шипка за ормар	м	20		
92.	Ивер вијак 4 x 25	ком	8		
93.	Бравица за намештај штелујућа	ком	2		
94.	Машински шраф 4 x 10	ком	200		
95.	Бравица за стакло	ком	6		
96.	Хрстова даска дебљине 5 цм I класа	м ³	0.5		

97.	Храстова фосна димензије 4 м x 32 цм x 5 цм	ком	3		
98.	Лесонит светла буква	м ²	24		
УКУПНО БЕЗ ПДВ-а					
ПДВ					
УКУПНО					

ПОВРШИНА ИВЕРИЦЕ КОЈА СЕ ФАКТУРИШЕ (ОБАВЕЗНО ПОПУНИТИ):

РЕДНИ БРОЈ	ТИП И БОЈА ИВЕРИЦЕ	КОЛИЧИНА (м ²)	КОЛИЧИНА КОЈА СЕ ФАКТУРИШЕ (која настаје услед отпадака при сечењу) (м ²)	РАЗЛИКА(м ²)
1	Иверица оплемењена 18 мм (светла буква)			
2	Иверица оплемењена 36 мм (светла буква)			

Скица 1. 96,4 x 50 (исећи полукруг, АБС на полукругу)

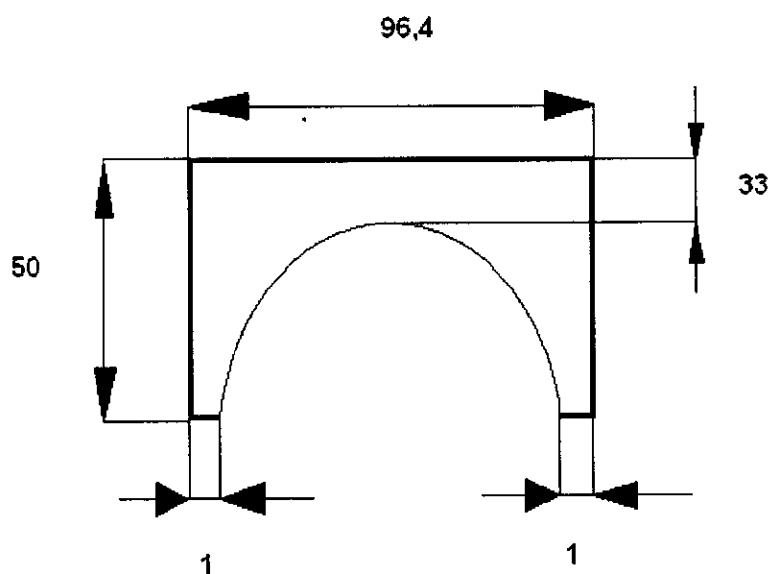

1. Начин испоруке:

2. Рок за испоруку:

3. Порекло - назив произвођача репроматеријала:

4. Рокови за рекламацију неисправних средстава:

МЕСТО:

ПОНУЂАЧ:

(име и презиме, печат и потпис)