



РЕПУБЛИКА СРБИЈА
ВОЈСКА СРБИЈЕ
ТЕХНИЧКИ РЕМОНТНИ ЗАВОД "ЧАЧАК"

бр. 5493 - 3
08 NOV 2023 .2023. године
Ч А Ч А К

Чувати: до краја 2023. године
Ф/рбр: 30/57
Обрађивач: Н. Ђурковић

Позив за подношење понуде за набавку
у складу са чланом 27 ЗЈН бр. 435/2023,
доставља.-

У складу са чланом 27. Закона о јавним набавкама ("Сл. Гласник РС" број 91/19, у даљем тексту: ЗЈН)

1. Наручилац: РС МО ГШ ВС, Копнена Војска, ТРЗ "Чачак", др Драгише Мишовића 167, Чачак.
2. Врста наручиоца: орган државне управе.
3. Врста поступка: набавка није по ЗЈН, у складу са чланом 27. став 1. тачка 1) ЗЈН.
4. Предмет набавке је услуга израде опруга; назив и ознака из Општег речника набавке (ЦПВ) - услуга машинске и израде специфичних делова за потребе ТРЗ „Чачак“, бр. 71356000.

5. Критеријум за доделу наруџбенице је **најнижа понуђена цена**. Приликом оцене понуде као релевантна узимаће се укупна понуђена цена без ПДВ-а.

Елементи критеријума, односно начин на основу којих ће наручилац извршити доделу наруџбенице у ситуацији када постоје две или више понуда са истом понуђеном ценом:

Уколико две или више понуда имају исту најнижу понуђену цену, као најповољнија биће изабрана понуда оног понуђача који је понудио **дужи гарантни рок**. У случају истог понуђеног гарантног рока, као најповољнија биће изабрана понуда оног понуђача који је понудио **краћи рок завршетка услуге**. Уколико ни након примене горе наведеног резервног критеријума није могуће донети одлуку о додели наруџбенице, наручилац ће наруџбеницу издати понуђачу који буде извучен путем жреба. Наручилац ће писмено обавестити све понуђаче који су поднели понуду о датуму када ће се извршити извлачење путем жреба. Жребом ће бити обухваћене само оне понуде које имају једнаку најнижу понуђену цену, исти гарантни рок и исти рок испоруке. Извлачење путем жреба наручилац ће извршити јавно, у присуству понуђача и то тако што ће називе понуђача исписати на одвојеним папирима, који су исте величине и боје, те ће све те папире ставити у провидну кутију одакле ће извући само један папир. Понуђачу чији назив буде на извученом папиру ће бити додељена наруџбеница. Понуђачима који не присуствују овом поступку, наручилац ће доставити записник извлачења путем жреба.

6. Позив за достављање понуда (у даљем тексту позив) се доставља на адресу привредног субјекта и/или на њихов број факса и/или интернет адресу, наведених у Одлуци о спровођењу поступка набавке која је заведена под бројем 5493-2 од 07.11.2023. године.

7. Понуда са приложеном документацијом, у свему према приложеном упутству из позива, доставља се поштом или непосредно, у запечаћеној коверти на адресу ТРЗ "Чачак", Др. Драгише Мишовића 167, 32000 Чачак, са назнаком "ПОНУДА - НЕ ОТВАРАЈ" за набавку по члану 27. ЗЈН број 435/2023, услуга израде опруга, а на полеђини назив и адреса понуђача. Понуда мора бити поднета на преузетом оригиналном обрасцу из овог позива.

8. Понуда са варијантама није дозвољена.

9. Рок за достављање понуде је најкасније до 17.11.2023. г. до 10,00 часова.

10. Право учешћа у поступку имају сви привредни субјекти, који испуњавају услове из чл. 111 ЗЈН и услове из позива. **Изјаву, као и сва друга потребна документа из позива, понуђач је обавезан да достави уз понуду.**

11. Јавно отварање понуда обавиће се по истеку рока за достављање понуда, дана 17.11.2023. године у 10,15 часова, у просторијама ТРЗ "Чачак", др. Драгише Мишовића 167, 32000 Чачак. Представници понуђача који учествују у поступку отварања понуда подносе лицу за набавку своја пуномоћја за учешће у поступку.

12. Одлука о избору најповољнијег понуђача биће донета у року од 10 (десет) дана од дана отварања понуда.

13. Уколико понуђач не изврши услугу у уговореном року дужан је да Наручиоцу плати уговорену казну у висини 0,2 % дневно за сваки дан закашњења. Уговорена казна не може бити више од 5 % од укупне вредности услуге испоручене са закашњењем.

Наплату уговорне казне врши Наручилац, одбијањем од рачуна при исплати услуге и то без претходног обавештења.

14. Додатна обавештења и информације могу се добити на телефон: 032/372 712, особа за контакт Небојша Ђурковић.

Прилог 1 - Образац понуде,
Прилог 2 - Изјава по члану 111. ЗЈН,
Прилог 3 - Техничка спецификација
број 9766.

ОД ОВЛАШЋЕЊУ ДИРЕКТОРА
ПОТПИСОВАН
Дејан Пендић
ТЕХНИЧКИ СПЕЦИФИКАЦИЈА
ОПРУГА
ЧАЧАК
СРБИЈА

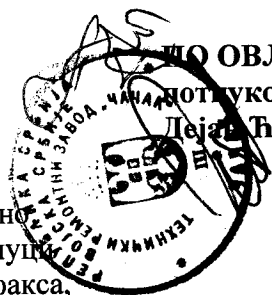

Урађено у 1 (једном) примерку и достављено
- Привредним субјектима наведеним у Одлуци
о спровођењу поступка, на *mail* или путем факса,
- Портал јавних набавки МО
- а/а.

ПОНУДА

На основу позива за подношење понуде бр. **435/2023** за набавку услуге: услуга израде опруга, дајемо понуду како следи:

1. Понуду дајемо: самостално
2. Понуда се односи на целокупну набавку.

УСЛОВИ ПОНУДЕ

Податке о јединичној цени, ПДВ-у и укупној вредности унети у означене колоне спецификације број **9766**, прилог 3, услуга израде опруга,

Укупна вредност без ПДВ-а динара

Износ ПДВ-а у динарима динара

Укупна вредност са ПДВ-ом динара

Рок за плаћање дана
је **45 дана** од дана завођења фактуре у деловодству наручиоца

Рок завршетка услуге дана
не може бити дужи од **30 дана** од дана обостраног потписивања наруџбенице

Гарантни рок месеци
не може бити краћи од **12 месеци** од дана испоруке

Рок за решавање рекламације дана
не може бити дужи од **7 дана**

Понуда важи најмање дана
од дана отварања понуда (рок не може бити краћи од **30 дана**)

НАПОМЕНА:

Место и датум:

Понуђач (назив)

М.П

(име, презиме и потпис одговорне особе)

ОБРАЗАЦ ИЗЈАВЕ ПОНУЂАЧА О ИСПУЊЕНОСТИ ОБАВЕЗНИХ УСЛОВА ЗА УЧЕШЋЕ У ПОСТУПКУ ЈАВНЕ НАБАВКЕ - ЧЛ. 111.

ЗЈН

Под пуном материјалном и кривичном одговорношћу, као понуђач, дајем следећу

ИЗЈАВУ

Понуђач _____ [навести назив понуђача] у поступку јавне набавке - услуга израде опруга, бр.435/2023, испуњава све услове из чл. 111. ЗЈН, и то:

1) Понуђач и његов законски заступник нису у периоду од претходних пет година од дана истека рока за подношење понуда, односно пријава правноснажно осуђени, нити им је правноснажном пресудом утврђен други период забране учешћа у поступку јавне набавке, за:

а) кривично дело које је извршило као члан организоване криминалне кривично дело удруживање ради вршења кривичних дела; групе и

б) кривично дело злоупотребе положаја одговорног лица, кривично дело злоупотребе у вези са јавном набавком, кривично дело примања мита у обављању привредне делатности, кривично дело давања мита у обављању привредне делатности, кривично дело злоупотребе службеног положаја, кривично дело трговине утицајем, кривично дело примања мита и кривично дело давања мита, кривично дело преваре, кривично дело неоснованог добијања и коришћења кредита и друге погодности, кривично дело преваре у обављању привредне делатности и кривично дело пореске утаје, кривично дело тероризма, кривично дело јавног подстицања на извршење терористичких дела, кривично дело врвовања и обучавања за вршење терористичких дела и кривично дело терористичког удруживања, кривично дело прања новца, кривично дело финансирања тероризма, кривично дело трговине људима и кривично дело заснивања ропског односа и превоза лица у ропском односу;

2) Понуђач је измирио доспеле порезе и доприносе за обавезно социјално осигурање или да му је обавезујућим споразумом или решењем, у складу са посебним прописом, одобрено одлагање плаћања дуга, укључујући све настале камате и новчане казне;

3) Понуђач у периоду од претходне две године од дана истека рока за подношење понуда, односно пријава није повредио обавезе у области заштите животне средине, социјалног и радног права, укључујући колективне уговоре, а нарочито обавезу исплате уговорене зараде или других обавезних исплата, укључујући и обавезе у складу с одредбама међународних конвенција које су наведене у прилогу 8. овог закона;

4) Да не постоји сукоб интереса, у смислу овог закона,

5) Понуђач није покушао да изврши непримерен утицај на поступак одлучивања наручиоца или да дође до поверљивих података који би могли да му омогуће предност у поступку јавне набавке или да није доставио обмањујуће податке који могу да утичу на одлуке које се тичу искључења привредног субјекта, избора привредног субјекта или доделе уговора.

Место: _____

Понуђач: _____

Датум: _____

М.П.

Напомена: Уколико понуду подноси група понуђача, Изјава мора бити потписана од стране овлашћеног лица сваког понуђача из групе понуђача и оверена печатом, на који начин сваки понуђач из групе понуђача изјављује да испуњава обавезне услове из члана 111. став 1. тач. 1) до 5) ЗЈН.

НАПОМЕНА: Изјава се прилаже уз понуду

OPRUGE

Red. broj	Ident broj	Fabrički broj	Naziv i standard Tehničke karakteristike i uslovi	Jed. mere	Količina	Jed.cena bez PDV-a (din)	PDV %	Jed.cena sa PDV (din)	Vrednost bez PDV-a	Vrednost sa PDV-om
1	2	3	5	6	7	8	9	10	11	12
1	156057	N57-01-17	KUKA*N57-01-17 USLUGA IZRADA OPRUGE, od materijala kooperanta prema skicama TRZ "Čačak". Galvanska zaštita nije predmet usluge r/d istu radi TRZ "Čačak". Potrebne skice za davanje ponude za izradu r/d dobijate u prilogu: skica 809 Za RN 98880 -120 kom.	kom	120					
2	307477	134296 432.40.177	OPRUGA*432.40.177 USLUGA IZRADA OPRUGE, od materijala kooperanta prema skicama TRZ "Čačak". Galvanska zaštita nije predmet usluge r/d istu radi TRZ "Čačak". Potrebne skice za davanje ponude za izradu r/d dobijate u prilogu: skica 810/1 Za RN 98878 -100 kom.	kom	100					
3	310773	0051-19-025	OPRUGA*0051-19-025 USLUGA IZRADA OPRUGE, od materijala kooperanta prema skicama TRZ "Čačak". Galvanska zaštita nije predmet usluge r/d istu radi TRZ "Čačak". Potrebne skice za davanje ponude za izradu r/d dobijate u prilogu: skica 810/2 Za RN 98924 -100 kom.	kom	100					
4	269338	0418-00-012	OPRUGA*0418-00-012 USLUGA IZRADA OPRUGE, od materijala kooperanta prema skicama TRZ "Čačak". Galvanska zaštita nije predmet usluge r/d istu radi TRZ "Čačak". Potrebne skice za davanje ponude za izradu r/d dobijate u prilogu: skica 811 Za RN 99543 -20 kom.	kom	20					
5	163841	172.94.050	UTVRDIVAČ ČIVIJE*172.94.050 USLUGA IZRADA OPRUGE, od materijala kooperanta prema skicama TRZ "Čačak". Galvanska zaštita nije predmet usluge r/d istu radi TRZ "Čačak". Potrebne skice za davanje ponude za izradu r/d dobijate u prilogu: skica 812 Za RN 99653 -60 kom.	kom	60					
6	317489	0240-36-082	OPRUGA POTISNA*0240-36-082 USLUGA IZRADA OPRUGE, od materijala kooperanta prema skicama TRZ "Čačak". Galvanska zaštita nije predmet usluge r/d istu radi TRZ "Čačak". Potrebne skice za davanje ponude za izradu r/d dobijate u prilogu: skica 813/1 Za RN99836 -15 kom.	kom	15					

Red. broj	Ident broj	Fabrički broj	Naziv i standard Tehničke karakteristike i uslovi	Jed. mere	Količina	Jed. cena bez PDV-a (din)	PDV %	Jed. cena sa PDV (din)	Vrednost bez PDV-a	Vrednost sa PDV-om
1	2	3	5	6	7	8	9	10	11	12
7	317509	0240-36-092	OPRUGA *0240-36-092 USLUGA IZRADE OPRUGE, od materijala kooperanta prema skicama TRZ "Čačak". Galvanska zaštita nije predmet usluge r/d istu radi TRZ "Čačak". Potrebne skice za davanje ponude za izradu r/d dobijate u prilogu: skica 813/2 Za RN 99836 -30 kom.	kom	30					
8	313985	0199-00-162	OPRUGA *0199-00-162 USLUGA IZRADE OPRUGE, od materijala kooperanta prema skicama TRZ "Čačak". Galvanska zaštita nije predmet usluge r/d istu radi TRZ "Čačak". Potrebne skice za davanje ponude za izradu r/d dobijate u prilogu: skica 814 Za RN 100121 -20 kom.	kom	20					

Mesto _____
Datum _____

PONUĐAČ
(potpis i pečat)

A. 156057

Toleran. uz. gibljiv. mm. M11-110		Toleran. gibljiv. absolut. mm. M11-110		Toleran. uz. gibljiv. mm. M11-110		Toleran. gibljiv. absolut. mm. M11-110	
Davanje odstupanja		Davanje odstupanja		Davanje odstupanja		Davanje odstupanja	
1-10	10-30	30-100	100-300	0-0.05	0.05-0.1	0.1-0.2	0.2-0.5
± 0.1	± 0.2	± 0.3	± 0.5	± 0.05	± 0.1	± 0.2	± 0.5
U milimetrima		U milimetrima		U milimetrima		U milimetrima	
U stepenima		U stepenima		U stepenima		U stepenima	
± 1°	± 0.50°	± 0.20°	± 0.10°	± 0.05	± 0.15	± 0.3	± 0.5

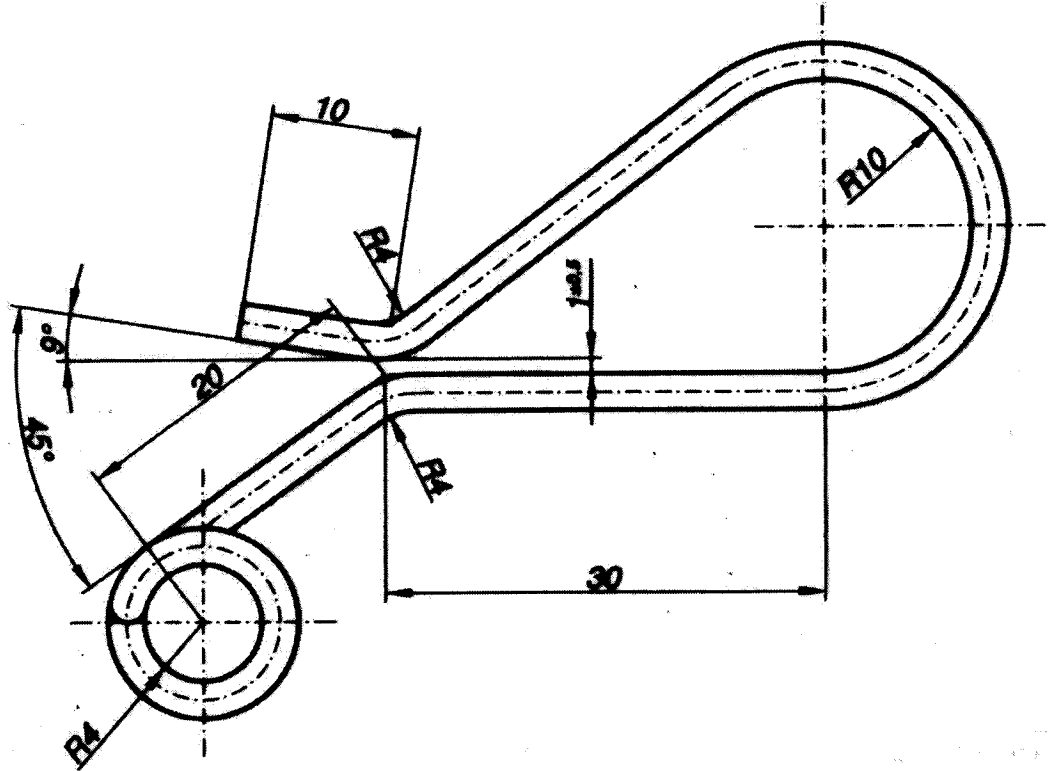

NAPOMENA
 Razvijena dužina L=168.5mm
 Precrtano sa originalnog VT/ CRTEŽA

				Ø2.5		DIN 2076		patent. žica		1318543	
Naziv		skl. proiz.		Broj dela		Standard		Vrsta materijala		Id. br./m	
Poz.	Datum			Izmena bilo je		Izradio		Odobrio		Ozn. Datum	
Izradio		Odobrio		Izradio		Odobrio		Izradio		Odobrio	
Normalizovano		Crtaj		Broj crtiča sklopa		Broj crtiča dela		Zamena sa		Zamena za	
2:1		KUKA		Skica 809 - 120 kom		N57-01-17		Registarski broj			
Id. br. rd		Kataložni broj		Standardni broj		Registarski broj					

2. 307447

9/11

$C = 3,18 \frac{N}{mm^2}$

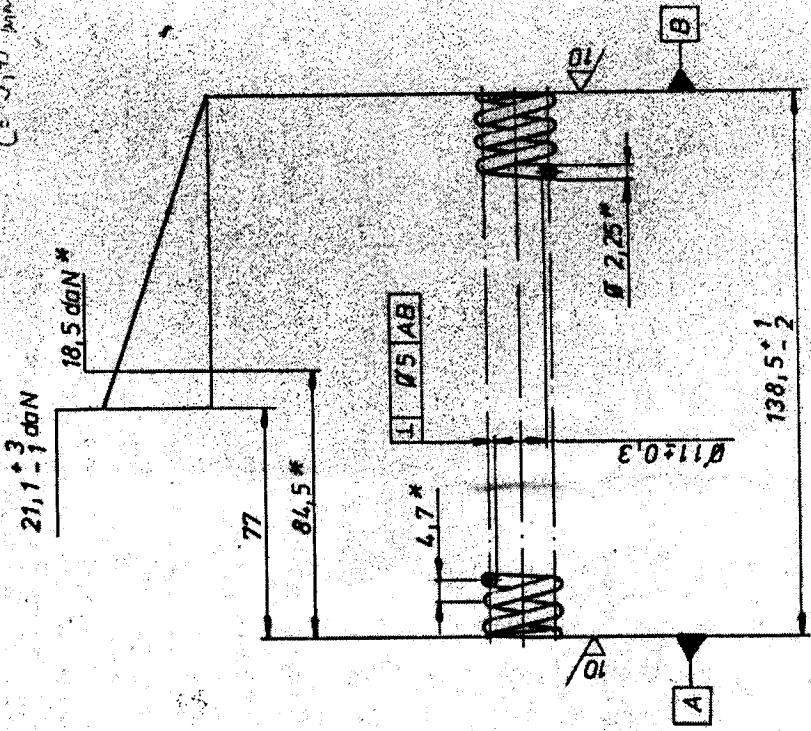

- 1- Dužina razvijene opruge je $L = 1300$
- 2- Broj radnih navoja $n = 28,5$.
- 3- Ukupan broj navoja $n_1 = 30,5 - 1$.
- 4- Smjer navijanja opruge je proizvoljan
- 5- Krajnji navoji trebaju biti ravno savijeni za jedan navoj i brušeni na luku min. $3/4$ obima.
- 6- Visina opruge pri sabijanju navoj na navoj je max. $68 \text{ mm} - 4$
- 7- Poslije trostrukog sabijanja opruge do naližavanja navoja je dno na drugi, zaostale deformacije se ne dozvoljavaju.
- 8- Mjere i parametri informativno.
- 9- Površinska zaštita: oksidni sloj - brunir (VTI-04-TU-KoV-KZ-617) SNO 2348 i ZUON (TI-TU-KoV-ND-307) SNO 2139.
- 10- Dozvoljava se povećanje unutrašnjeg prečnika oslonih navoja do $0,3 \text{ mm}$ iznad tolerancije.
- 11- Dio ide i u sklop 175.40.sb-6 SB (8 kom).

© Uvodi se nov crtež.

02 AUG 2023

Kod. i Naziv dijela		Pos.	Material	Dimenzija	Broj crteža	Napomena
1X	1X					
0179.40	K-167					
250382	15.09.83					
ZICA 2,25 B-C JUS C.B6.018						
24	8					0,05
Masa (kg)						
Konstruktor						
Crtač						
Provjerilo						
Odobrio						
Napravio						
172 M						Sklop
OPRUGA						Reg.
1:1						177

100/✓/✓

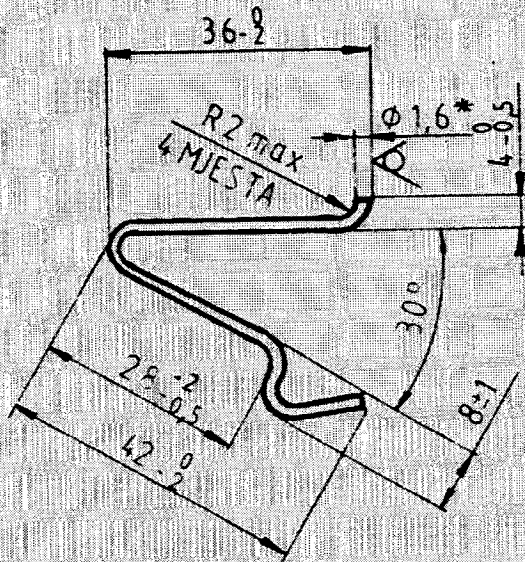

1. DOPUŠTA SE IZRADA IZ ŽICE 16 B-B I 1,6 B-II JUS C.B6.018
2. POVRŠINSKA ZAŠTITA: OKSIDNI SLOJ VTI 04 TU KOV KZ 476A, I ZUON ~~TI TU KOV NB 307~~ ILI FOSFATNI SLOJ VTI 04 TU ~~TI TU KOV NB 307~~ SNO 2340
3. * INFORMATIVNE MJERE.

24385
 ICA 1,6 B-A JUS C.B6.018 0,001
 Masa 94/105

Skica 812 - 60 kom

1:1

OSIGURAČ

050

Tehnološko upr. obrednih mera JUS-a M. Al. 419		Tehnološko izvedbno obrednih mera JUS-a M. Al. 419		Tehnološko izvedbno obrednih mera JUS-a M. Al. 419		Tehnološko izvedbno obrednih mera JUS-a M. Al. 419		Tehnološko izvedbno obrednih mera JUS-a M. Al. 419		Tehnološko izvedbno obrednih mera JUS-a M. Al. 419	
Dovoljena odstopanja		Dolžina kretne kraka		Dolžina kretne kraka		Dolžina kretne kraka		Dolžina kretne kraka		Dolžina kretne kraka	
U milimetrima		1-10		10-30		30-100		100-300		300-1000	
±		± 0,1		± 0,2		± 0,5		± 1,0		± 2,0	
U odstotkih		± 1%		± 1%		± 1%		± 1%		± 1%	
±		±		±		±		±		±	

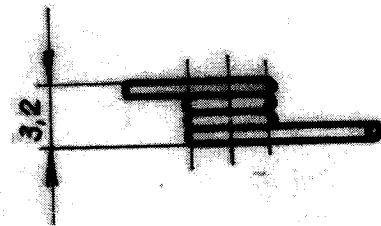
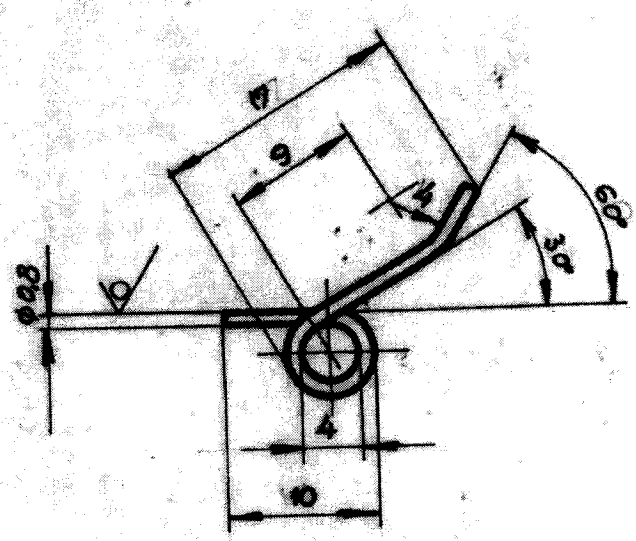

- Razvijena dužina L = 45mm.

2		1		1		Žica 1		DIN 2076		B	
Naziv		Šifra		Šifra		Standard		Vrsta materijala		Primečb	
Ozn		Datum		Izvešta		Dobro		Ozn		Datum	
Izvešta: bilo je		Izvešta: bilo je		Izvešta: bilo je		Izvešta: bilo je		Izvešta: bilo je		Izvešta: bilo je	
NormaLi-zovati		Skica 813/1		- 15 kom							
Zašita		Skizma		Naziv		2:1		OPRUGA, poljsna			

7. 017500

Tolerancije od. slobodnih mjer. JUS-a M. Al. 418		Tolerancije debljinskih slobodnih mjer. JUS-a M. Al. 418	
Dužina krutog kraja (mm)	0-50	0-50	0-50
1-10	0,05	0,05	0,05
10-100	0,08	0,08	0,08
100-500	0,1	0,1	0,1
U milimetrima	+	+	+
U stepenima	+	+	+

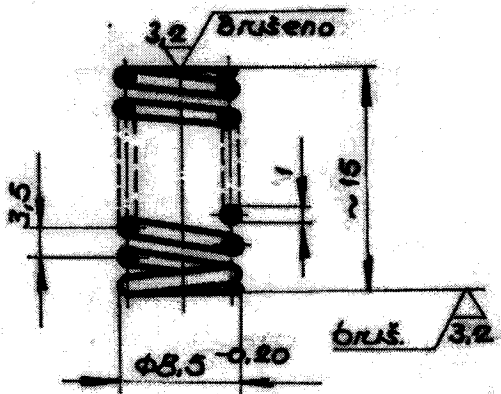

- Smer navoja: desni
- Broj aktivnih navoja: 4
- Ukupan broj navoja: 5,5
- Razvijena dužina žice: L = 140 mm.

3		1 2		Žica 1		DIN 9076 - B	
Poz.	Naziv	Škl. praz. kom. po	Broj del.		Standard	Vrsta materijala	Prilozak
Ozn.	Datum	Izmene: bilo je		Izvršio	Odobrio Osn.	Datum	Izmene: bilo je
Naziv mater.	Ime izdat.						
Term. obrada							
Normalizacija							
Zahtev							
1:1							
OPRUGA							
- 30 kom							
- 092							

3.2

8. 9. 19 199

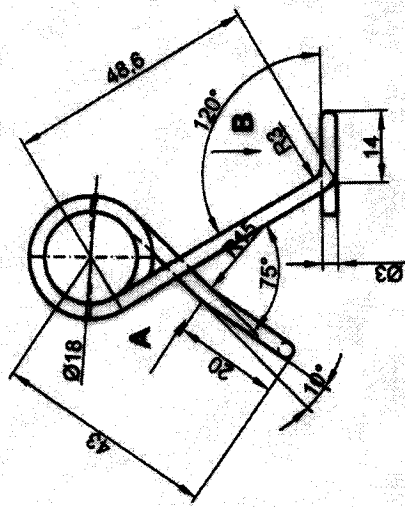
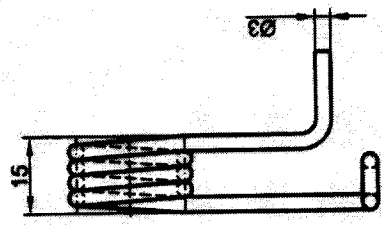

POGLED "B"

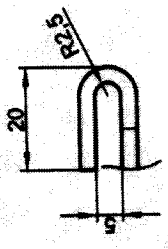

POGLED "A"

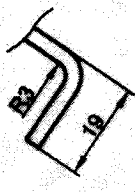

NAPOMENA:
 razvijena dužina žice Iraz=401.8mm
 Obraditi oštre ivice ~ R0.3

Skica - 814- 20 kom

6	Pod	Naziv	ŠKPS C.86.116	Ø3.Č.4230	122089
			Standard	Vrsta materijala	Id. broj
			Datum	Datum	Odobro
			Imena tlo je	Imena tlo je	Imena tlo je
			Imena tlo je	Imena tlo je	Imena tlo je

Projekat	159-170
Skica	1:1
Pravilnik	
Značenje	
Značenje	

Br. crteži dela	
Registarski broj	-162-
Kataložni broj	
Složenost broj	
Id. br. rd	